



**BRUGERMANUAL
BEDIENUNGSANLEITUNG
USER MANUAL
MANUEL D'UTILISATEUR
BRUKERVEILEDNING
BRUKSANVISNING
KÄYTTÖOHJE
GEBRUIKERSHANDLEIDING**

**VISIO
3-1**

attika[®]
FEUERKULTUR

RAIS[®]
ART  OF FIRE

RAIS/attika VISIO 3-1 (NS)

Mærkeplade/CE Zeichen/Manufacturer's plate/Plaque signalétique/Merkeplate/
Märkplät
Norge

17



EN 13229:2001+A1:2003+A2:2004,
EC.NO: 123

Notified Body: 1235

Produced at:

RAIS A/S, Industrivej 20, 9900 Frederikshavn, Danmark

Visio 3-1 NS

Anordningen må kun installeres i forbindelse med ubrændbart materiale.

AFSTAND TIL BRÆNDBART, BAGVÆG
ABSTAND ZU BRENNBAREN BAUTEILEN, HINTEN
DISTANCE TO COMBUSTIBLE BACK WALL
DIST. ENTRE COMPOSANTS COMBUSTIBLES, ARRIÈRE

DK: mm SE BRUGERVEJLEDNING
DE: mm SIEHE BEDIENUNGSANLEITUNG
UK: mm SEE USER MANUAL
FR: mm CONSULTEZ LE GUIDE DE L'UTILISATEUR

AFSTAND TIL BRÆNDBART, SIDEVÆG
ABSTAND ZU BRENNBAREN BAUTEILEN, SEITE
DISTANCE TO COMBUSTIBLE SIDE WALL
DISTANCE ENTRE COMPOSANTS COMBUSTIBLES, COTÉ

DK: mm SE BRUGERVEJLEDNING
DE: mm SIEHE BEDIENUNGSANLEITUNG
UK: mm SEE USER MANUAL
FR: mm CONSULTEZ LE GUIDE DE L'UTILISATEUR

AFSTAND TIL BRÆNDBART, MØBLERING
ABSTAND VORNE ZU BRENNBAREN MÖBELN
DISTANCE TO FURNITURE AT THE FRONT
DISTANCE ENTRE COMPOSANTS COMBUSTIBLES, DEVANT

DK: 700mm SE BRUGERVEJLEDNING
DE: 700mm SIEHE BEDIENUNGSANLEITUNG
UK: 700mm SEE USER MANUAL
FR: 700mm CONSULTEZ LE GUIDE DE L'UTILISATEUR

CO EMISSION (REL. 13% O₂)
CO EMISSION IN DEN VERBRENNUNGSPRODUKTEN (BEI 13%O₂)
EMISSION OF CO IN COMBUSTION PRODUCTS (AT 13%O₂)
EMISSION CO DANS LES PRODUITS COMBUSTIBLES (À 13%O₂)

0,1718 % / 2147 mg/Nm³

PARTIKLER / PARTIKELN /
PARTICLEC / PARTICULES:

5,79 g/kg

STØV / STAUB / DUST / POUSSIÈRES:

18 mg/Nm³

RØGGASTEMPERATUR / ABGASTEMPERATUR /
FLUE GAS TEMPERATURE / TEMPÉRATURE DES GAZ DE FUMÉE:

229 °C

NOMINEL EFFEKT / HEIZLEISTUNG /
THERMAL OUTPUT / PUISSANCE CALORIFIQUE:
VIRKNINGSGRAD / ENERGIEFFIZIENZ /
ENERGY EFFICIENCY / EFFICACITÉ ÉNERGÉTIQUE:

8,3 kW

77 %

DK: Brug kun anbefalede brændsler. Følg instrukserne i bruger manualen.
Anordningen er egnet til røggassamledning og intervalfyring.

DK: BRÆNDE

DE: Lesen und befolgen Sie die Bedienungsanleitung.

DE: HOLZ

Zeitbrandfeuerstätte. Nur empfohlene Brennstoffe einsetzen.

UK: Fuel types (only recommended). Follow the installation and
operating instruction manual. Intermittent operation.

UK: WOOD

F: Veuillez lire et observer les instructions du mode d'emploi.

FR: BOIS

Foyer à durée de combustion limitée, homologué pour
cheminée à connexions multiples. Utiliser seulement les
combustibles recommandés.

Raumheizer für feste Brennstoffe
Appliance fired by wood
Poêle pour combustibles solides

Not to be used in a shared flue

15a B-VG
Typ FCxxxFCxxx

Produced for:
ATTIKA FEUER AG, Brunnmatt 16, CH-6330 Cham /
RAIS A/S, Industrivej 20, DK-9900 Frederikshavn

300-ELAB-2287-EN, 300-ELAB-2287-EN
-Norway
300-ELAB-2287-NS, 300-ELAB-2287-WALL
300-ELAB-2287-AUS, 300-ELAB-2287-AEA

RAIS/attika VISIO 3-1 (DIN+)

Mærkeplade/CE Zeichen/Manufacturer's plate/Plaque signalétique/Merkeplade/
Märkplät

Danmark, Deutschland, United Kingdom, France

17

EN 13229:2001+A1:2003+A2:2004,
EC.NO: 223

Notified Body: 1235



Produced at:

RAIS A/S, Industrivej 20, 9900 Frederikshavn, Danmark

Visio 3-1 DIN +

Anordningen må kun installeres i forbindelse med ubrændbart materiale.

AFSTAND TIL BRÆNDBART, BAGVÆG	DK: mm SE BRUGERVEJLEDNING
ABSTAND ZU BRENNBAREN BAUTEILEN, HINTEN	DE: mm SIEHE BEDIENUNGSANLEITUNG
DISTANCE TO COMBUSTIBLE BACK WALL	UK: mm SEE USER MANUAL
DIST. ENTRE COMPOSANTS COMBUSTIBLES, ARRIÈRE	FR: mm CONSULTEZ LE GUIDE DE L'UTILISATEUR
AFSTAND TIL BRÆNDBART, SIDEVÆG	DK: mm SE BRUGERVEJLEDNING
ABSTAND ZU BRENNBAREN BAUTEILEN, SEITE	DE: mm SIEHE BEDIENUNGSANLEITUNG
DISTANCE TO COMBUSTIBLE SIDE WALL	UK: mm SEE USER MANUAL
DISTANCE ENTRE COMPOSANTS COMBUSTIBLES, COTÉ	FR: mm CONSULTEZ LE GUIDE DE L'UTILISATEUR
AFSTAND TIL BRÆNDBART, MØBLERING	DK: 700mm SE BRUGERVEJLEDNING
ABSTAND VORNE ZU BRENNBAREN MÖBELN	DE: 700mm SIEHE BEDIENUNGSANLEITUNG
DISTANCE TO FURNITURE AT THE FRONT	UK: 700mm SEE USER MANUAL
DISTANCE ENTRE COMPOSANTS COMBUSTIBLES, DEVANT	FR: 700mm CONSULTEZ LE GUIDE DE L'UTILISATEUR
CO EMISSION (REL. 13% O2)	0,0744 % / 930 mg/Nm ³
CO EMISSION IN DEN VERBRENNUNGSPRODUKTEN (BEI 13%O2)	
EMISSION OF CO IN COMBUSTION PRODUCTS (AT 13%O2)	
EMISSION CO DANS LES PRODUITS COMBUSTIBLES (À 13%O2)	
STØV / STAUB / DUST / POUSSIÈRES:	18 mg/Nm ³
RØGGASTEMPERATUR / ABGASTEMPERATUR /	238 °C
FLUE GAS TEMPERATURE / TEMPÉRATURE DES GAZ DE FUMÉE:	
NOMINEL EFFEKT / HEIZLEISTUNG /	10 kW (AUSTRIA 7,8 kW)
THERMAL OUTPUT / PUISSANCE CALORIFIQUE:	
VIRKNINGSGRAD / ENERGIEFFIZIENZ /	80 %
ENERGY EFFICIENCY / EFFICACITÉ ÉNERGÉTIQUE:	
DK: Brug kun anbefalede brændsler. Følg instrukserne i bruger manualen. Anordningen er egnet til røggassamleledning og intervalfyring.	DK: BRÆNDE
DE: Lesen und befolgen Sie die Bedienungsanleitung.	DE: HOLZ
Zeitbrandfeuerstätte. Nur empfohlene Brennstoffe einsetzen.	
UK: Fuel types (only recommended). Follow the installation and operating instruction manual. Intermittent operation.	UK: WOOD
F: Veuillez lire et observer les instructions du mode d'emploi. Foyer à durée de combustion limitée, homologué pour cheminée à connexions multiples. Utiliser seulement les combustibles recommandés.	FR: BOIS

Raumheizer für feste Brennstoffe
Appliance fired by wood
Poêle pour combustibles solides

Not to be used in a shared flue

15a B-VG
Typ FCxxxFCxxx

Produced for:
ATTIKA FEUER AG, Brunnmatt 16, CH-6330 Cham /
RAIS A/S, Industrivej 20, DK-9900 Frederikshavn

300-ELAB-2287-EN, 300-ELAB-2287-EN
-Norway
300-ELAB-2287-NS, 300-ELAB-2287-WALL
300-ELAB-2287-AUS, 300-ELAB-2287-AEA

VISIO 3-1 NS Model

Reservdelstegning / Ersatzteilzeichnung / Spare parts drawing /
Dessin des pièces de rechange / Reservdelstegning

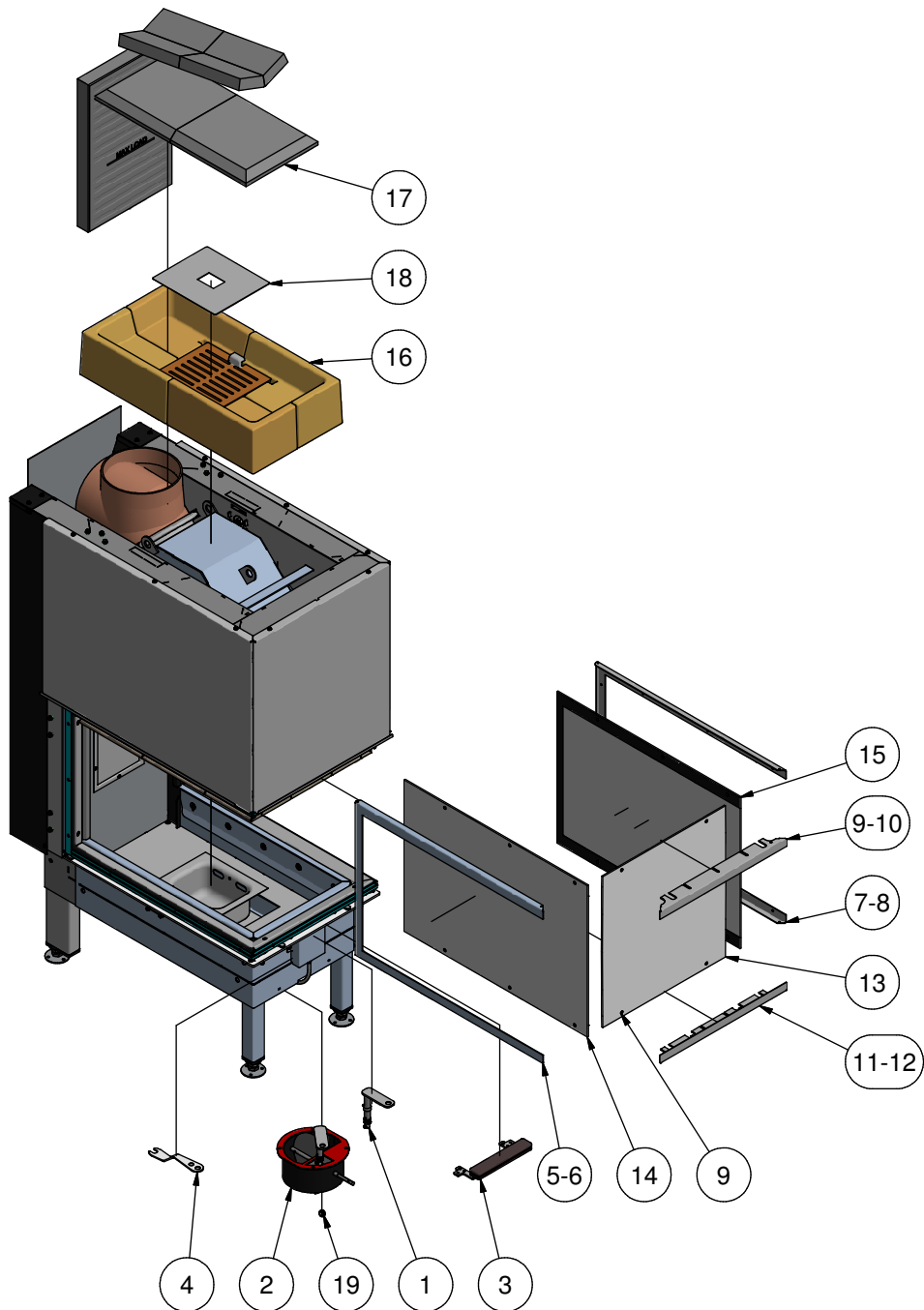

VISIO 3-1 DIN+ Model

Reservedelstegning / Ersatzteilzeichnung / Spare parts drawing /
Dessin des pièces de rechange / Reservdelstening

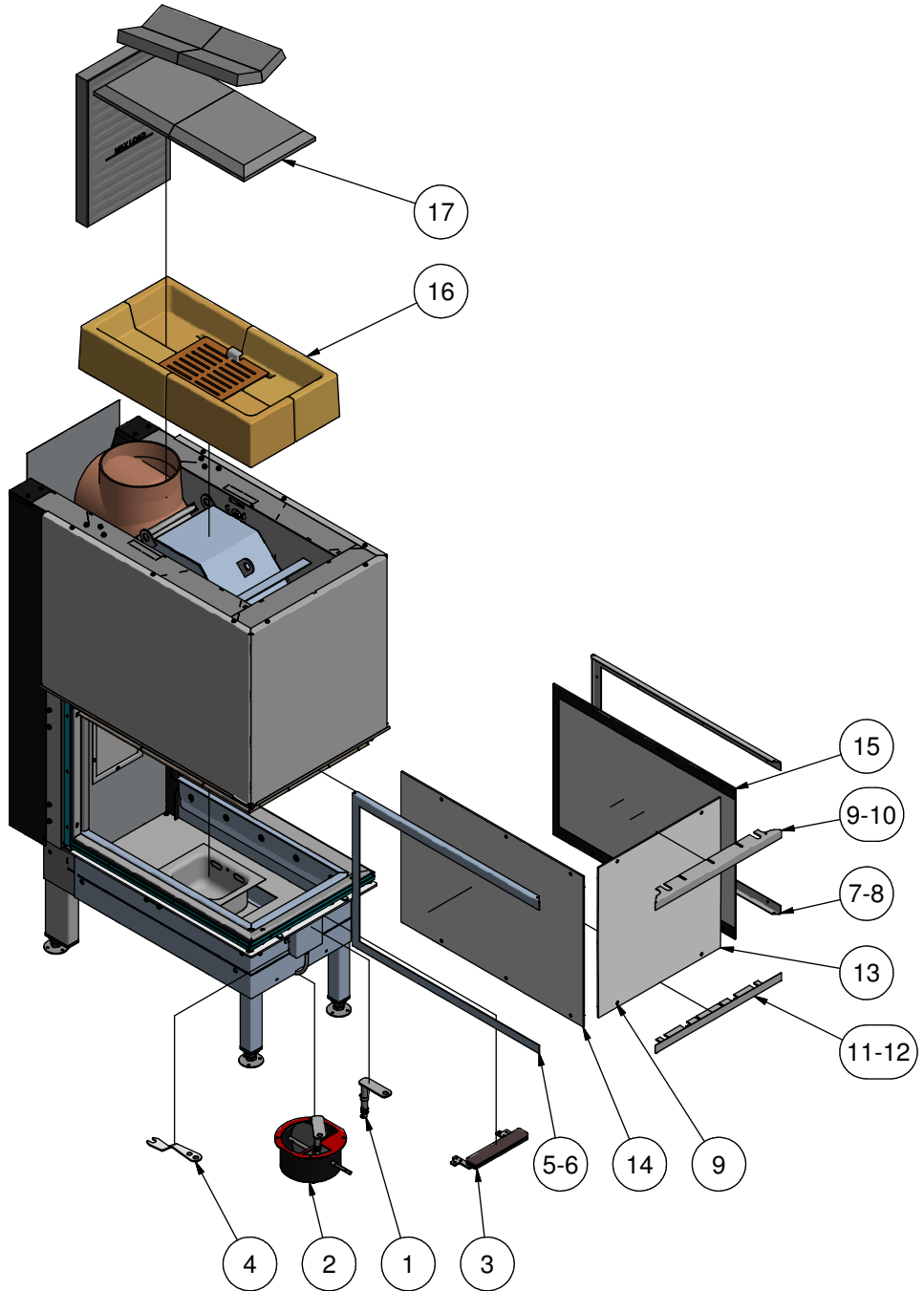

Position 1 - Posisjon 1

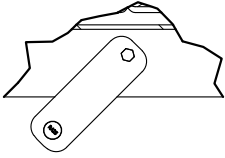

Position 2 - Posisjon 2

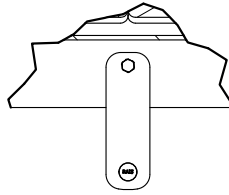

Position 3 - Posisjon 3

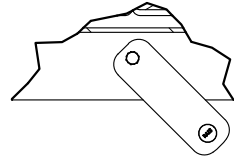

Optænding og påfyldning / Anzünden und Nachlegen / Lighting and fuelling /
Allumage et remplissage / Opptenning og påfylling / Upptändning och påfyllning

1



3



5



7



6

2



4



6



8



STOOK MILIEUVRIENDELIJK!

5 milieuvriendelijke adviezen voor verstandig stoken
- gezond verstand, zowel voor het milieu
als voor de portemonnee.

1. Efficiëntaankomen. Gebruik kleinestukken hout (spar) en een geschikt aanmaakblokje, bijvoorbeeld geparaffineerde houtvezelrollen/zaagsel. Open de luchttoevoer zodat er voldoende lucht kan binnenstromen, zodat de gassen van het verwarmde hout snel opbranden.
2. Stook slechts met telkens een beetje brandstof, dat geeft de beste verbranding. Vergeet niet veel lucht toe te voeren telkens wanneer u nieuw brandhout in de kachel legt.
3. Als de vlammen minder hevig worden, moet de lucht-aangepast worden, zodat de luchttoevoer verminderd wordt. pk
4. Als er alleen nog gloeiende houtskool over is, kunt u de luchttoevoer nog lager zetten, zodat nog juist aan uw behoefte aan warmte wordt voldaan. Met minder luchttoevoer brandt de houtskool langzamer en wordt het warmteverlies via de schoorsteen gereduceerd.
5. Gebruik enkel droog hout, dat wil zeggen hout met een vochtigheidsgraad tussen 15 en 20%.

RECLYCLAGE

De verpakking van het kachel kan worden gerecycleerd. Ze moet worden uitgevoerd in overeenstemming met de plaatselijke richtlijnen roind de afvoer van afval.

Het glas kan niet worden gerecycleerd.

Het glas moet worden afgevoerd samen met keramisch materiaal en porcelein. Brandvast glas heeft een hogere smelttemperatuur en kan dus niet worden gerecycleerd.

Zorg er voor dat geen brandvast glas is bij de ingeleverde producten.

Dit is een belangrijke bijdrage aan het leefmilieu.

VISIO 3-1

Revisie : 9
 Datum : 31-07-2024

INLEIDING.....	10
GARANTIE.....	11
TRANSPORTZEKERING.....	11
SPECIFICATIES.....	12
AFSTANDEN/MATEN.....	13
CONVECTIE.....	14
INSTALLATIE.....	15
MATERIAALKEUZE VOOR INBOUW.....	16
SCHOORSTEEN.....	16
INBOUWMATEN.....	17
GATAFMETINGEN.....	18
MINIMUMAFSTANDEN TOT BRANDBAAR MATERIAAL.....	19
CONVECTIELUCHT.....	21
AIR-SYSTEEM.....	22
BRANDSTOF.....	23
DROGEN EN OPSLAG.....	23
REGULERING VAN VERBRANDINGSLUCHT.....	23
VENTILATIE.....	24
HET GEBRUIK VAN EEN HOUTKACHEL.....	24
EERSTE KEER AANSTEKEN.....	25
AANSTEKEN EN BIJVULLEN.....	25
CONTROLE.....	26
WAARSCHUWING.....	27
REINIGING EN ONDERHOUD.....	28
ONDERHOUD/RESERVEONDERDELEN.....	28
REINIGING VAN HET DEURGLAS.....	29
REINIGING VAN DE VERBRANDINGSKAMER.....	30
REINIGING VAN ROOKWEGEN.....	31
STORINGEN.....	32
Ombouw naar zelfsluitende deur.....	34
ACCESSOIRES.....	36
RESERVEONDERDELEN VISIO 3-1 NS MODEL.....	37
RESERVEONDERDELEN VISIO 3-1 DIN+ MODEL.....	38
TESTCERTIFICAAT NS.....	39
TESTCERTIFICAAT DIN +.....	40

- N.B. De kachel wordt geleverd als een NS-model. (Noors model). Als u de kachel wilt wijzigen in een DIN + model, moet u twee dingen doen.
- Verwijder de rubberen luchtbe grenzer in de primaire klep door deze naar buiten te trekken.
 - Verwijder de luchtconcentratorplaat onder het rooster.

Rubberen luchtbe-
grenzer

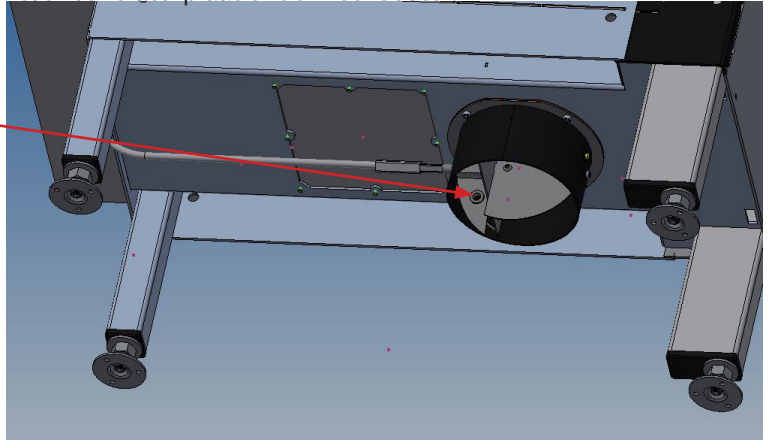

Rubberen luchtbe-
grenzer

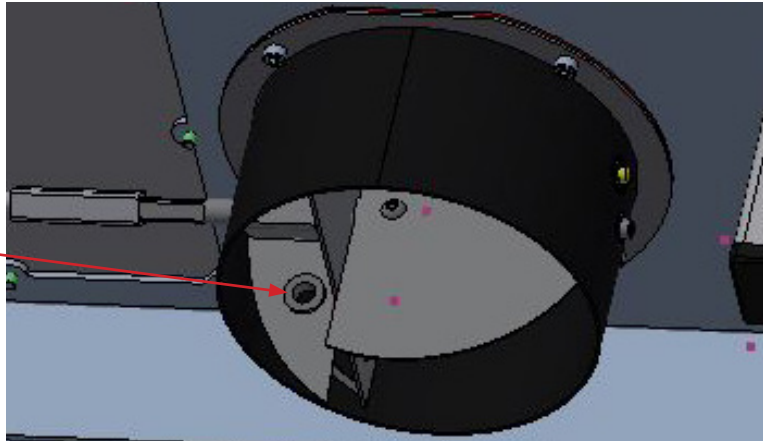

Luchtconcentratorp-
laat

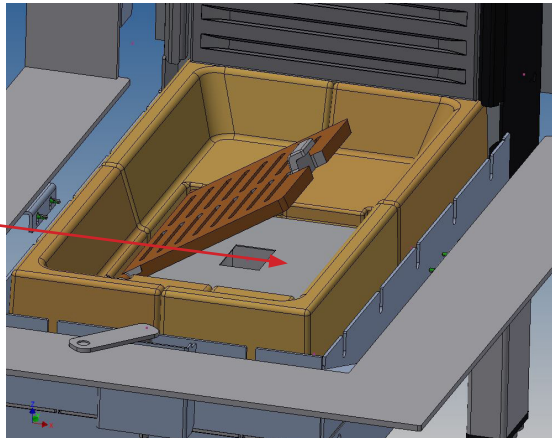

Inleiding

Gefeliciteerd met uw nieuwe RAIS/attika- houtkachel.

Een RAIS/attika-houtkachel is meer dan alleen een bron van warmte, deze drukt ook uit dat u de nadruk op design en hoge kwaliteit in uw huis legt.

Om maximaal plezier en nut van uw nieuwe houtkachel te hebben, is het belangrijk dat u de handleiding zorgvuldig doorleest voordat de kachel geplaatst en in gebruik genomen wordt.

Omwille van de garantie en bij alle vragen over de kachel in het algemeen is het belangrijk dat u het productienummer van de kachel kunt aangeven. Daarom raden wij u aan om het nummer te noteren in de onderstaande tabel.

Het productienummer staat onderaan op de zijkant van de kachel.

Speciaal voor Denemarken - nieuwe regels voor de installatie van houtkachels

Op 1 januari 2008 is er een nieuwe verordening voor houtkachels van kracht geworden. Daarin zijn nieuwe eisen aan houtkachelinstallaties opgenomen m.b.t. uitstoot en documentatie. Dientengevolge moeten vanaf 1 juni 2008 alle nieuw geïnstalleerde houtkachels een EN-goedkeuring alsmede een Noorse of Duitse goedkeuring hebben.

Op hetzelfde moment wordt er een testcertificaat ingevoerd, dat moet garanderen dat aan de emissie-eis is voldaan. Dit certificaat vindt u achterin deze gebruikershandleiding en moet na de installatie worden ondertekend door de schoorsteenveger. Denk eraan dat het certificaat vóór ingebruikneming moet worden ondertekend en tijdens zijn levensduur bij de kachel moet worden bewaard.

Production number:

Produced by:

RAIS A/S

9900 Frederikshavn, DK

Datum:

Dealer:

Garantie

RAIS/attika-houtkachels worden meerdere malen gecontroleerd op veiligheid en op de kwaliteit van materiaal en fabricage. Wij geven garantie op alle modellen en de garantieperiode begint op de datum van installatie.

De garantie dekt:

- gedocumenteerde storingen als gevolg van onjuiste fabricage
- gedocumenteerde materiaalfouten

De garantie dekt niet:

- deur- en glaspakkingen
- keramisch glas
- de bekleding van de stookkamer
- het uiterlijk van de oppervlaktestructuur of de textuur van de natuurstenen
- het uiterlijk van de roestvrijstalen oppervlakken en kleurveranderingen, alsook patina
- expansiegeluiden

De garantie vervalt bij:

- schade als gevolg van overmatig stoken
- schade als gevolg van externe invloeden en het gebruik van ongeschikte brandstoffen
- het niet voldoen aan de wettelijke vereisten of aanbevolen installatievoorschriften of in geval van eigen wijzigingen van de kachel.
- gebrek aan service en onderhoud

Neem bij schade contact op met uw dealer. In geval van een garantieclaim bepalen wij de wijze waarop de schade zal worden hersteld. Bij reparatie zorgen wij voor professionele afhandeling.

Bij garantieclaims op nageleverde of gerepareerde onderdelen verwijzen wij naar nationale/EU-rechtelijke wetten/verordeningen i.v.m. vernieuwde garantietermijnen.

De op elk moment geldende garantiebepalingen zijn verkrijgbaar bij RAIS A/S.

Transportzekering

Voordat de kachel wordt geïnstalleerd, moet de transportzekering worden verwijderd. Er zitten 2 schroeven op de achterkant van de kachel.



De VISIO 3-1 is een inbouwkachel met een hoger/lager-deur.

Specificaties

*DTI-ref.: 300-ELAB-2241-EN /
300-ELAB-2241-NS / 300-ELAB-2241 /
300-ELAB-2241- DIN+*

	123 VISIO 3-1 NS	223 VISIO 3-1 DIN +
Nominaal vermogen (kW):	8,3	10* *(Oostenrijk 7,8 kW)
Min./Max. Vermogen (kW):	7,2 - 8,3	8,7 - 10
Verwarmingsoppervlak (m ²):	125	150
Breedte/diepte/hoogte (mm) van de kachel:	628,2-929,3*-1368 * met inbegrip van frame	628,2-929,3*-1368 * met inbegrip van frame
Breedte/diepte/hoogte (mm) van de verbrandingskamer:	210-499-230* * MAX LOAD	210-499-230* * MAX LOAD
Aanbevolen houthoeveelheid bij vullen (kg): (Verdeeld over 2-4 stukken brandstof à ca. 30 cm)	2,3	2,3
Min. rooktrek (Pascal):	-11	-11
Gewicht (kg):	260	260
Rendement (%):	77	80
CO-uitstoot bij 13% O ₂ (%):	0,1718	0,0744
NOx-uitstoot bij 13% O ₂ (mg/Nm ³):	99	87
Deeltjesuitstoot volgens NS3058/3059 (g/kg):	5,79	-
Stofmeting volgens Din+ (mg/Nm ³):	30	18
Rookgasmassastroom (g/s):	9,9	9,6
Rookgastemperatuur (°C):	229	238
Rookgastemperatuur (°C) bij aansluiting rookafvoer	275	285
Intermitterende werking:	ja	ja

Afstanden/Maten.

Denk eraan dat de rookaansluiting traploos kan draaien.

I: Afstand van vloer tot midden rookafvoer boven

K: Afstand van achterzijde tot luchtinlaat aan de onderkant (Air-systeem)

N: Afstand van zijkant tot luchtinlaat aan de onderkant (Air-systeem)

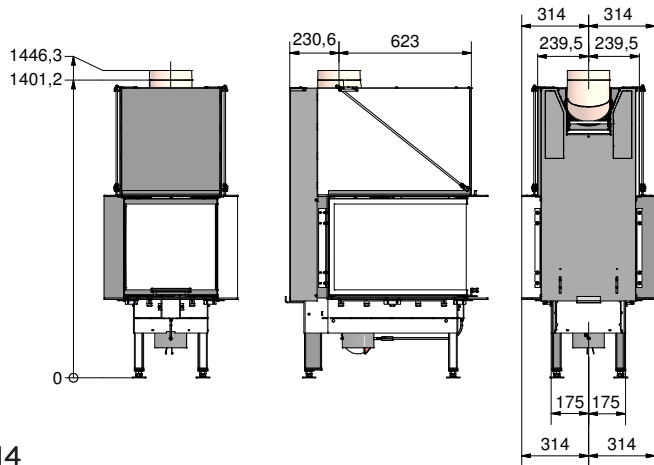
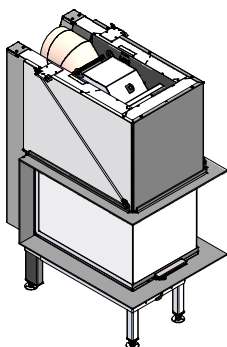
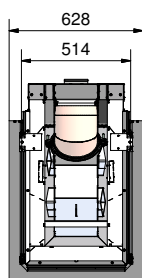
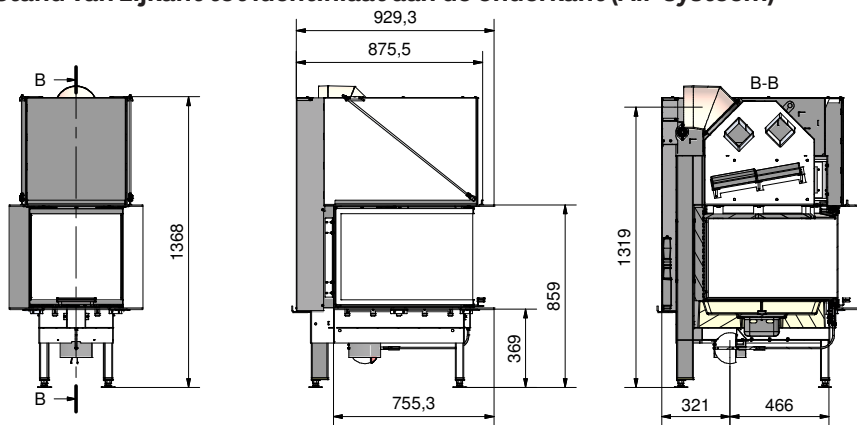

Convectie

RAIS/attika-kachels zijn convectiekachels. Convectie betekent dat er luchtcirculatie ontstaat, zodat de warmte gelijkmatiger over de hele kamer wordt verspreid. De **koude lucht** wordt aan de onderkant de kachel ingetrokken en loopt langs de verbrandingskamer van de kachel omhoog, waarbij de lucht wordt verwarmd. De **verwarmde lucht** stroomt uit langs de zijkanten en de bovenkant en garandeert daarmee circulatie in de kamer.

Maar denk eraan dat alle buitenste oppervlakken heet worden tijdens gebruik – wees daarom zeer voorzichtig.

Maak optimaal gebruik van de inbouw.

Door heteluchtaansluitingen en flexslangen (of iets soortgelijks) aan te brengen op de kachel hebt u de mogelijkheid om warmte naar andere kamers te ‘verplaatsen’.

Er moet naar de plaats van de toe- en afvoeropeningen van het convectiesysteem worden gekeken.

Zorg ervoor dat de eisen aan oppervlakken worden gerespecteerd en dat de gaten niet van buitenaf worden geblokkeerd.

Er kan verkleuring van de muur boven de deuren van de kachel en de afvoeropeningen van het convectiesysteem optreden. Dit is te wijten aan opstijgende warme lucht.

RAI aanvaardt geen aansprakelijkheid voor inbouw of gevolgschade.

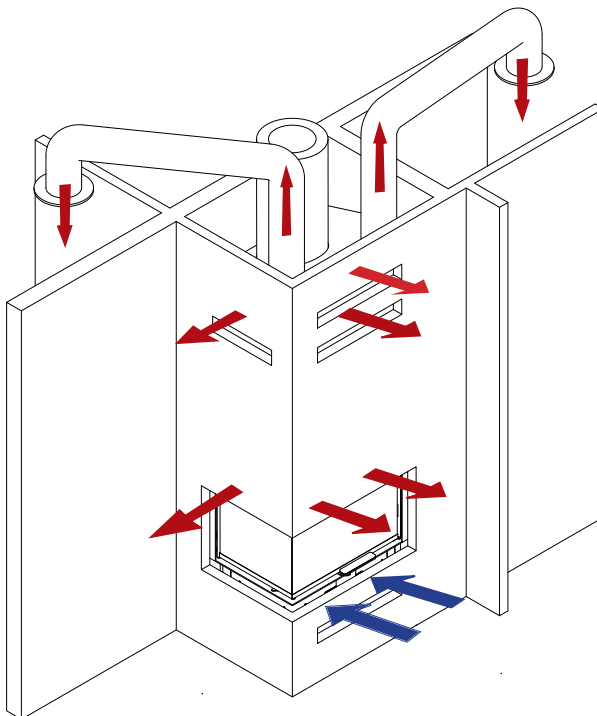

Installatie

Het is belangrijk dat de kachel omwille van het milieu en de veiligheid op correcte wijze wordt geïnstalleerd.

Bij het installeren van de kachel moeten alle lokale regels en voorschriften, met inbegrip van degene die verwijzen naar nationale en Europese normen, worden nageleefd. Neem vóór plaatsing contact op met lokale overheden en de schoorsteenveger.

De kachel mag alleen worden geïnstalleerd door een gekwalificeerde/bevoegde RAIS-dealer/installateur, daar anders de garantie vervalt.

Onbevoegden mogen geen wijzigingen aanbrengen aan de kachel

OPMERKING!

Voordat de kachel in gebruik mag worden genomen, moet u de installatie melden aan de lokale schoorsteenveger.

Er moet royaal frisse lucht worden aangevoerd in de kamer waar de kachel geplaatst wordt om een goede verbranding te garanderen. Denk eraan dat eventuele mechanische ventilatie zoals een afzuigkap de luchttoevoer kan reduceren. Eventuele luchtroosters moeten zo worden geplaatst dat de luchttoevoer niet wordt geblokkeerd.

De kachel kan ook rechtstreeks van frisse lucht van buiten worden voorzien via een flexslang die op de klep is gemonteerd (zie de paragraaf 'Air-systeem').

De kachel heeft een luchtverbruik van 20-30 m³/u.

De vloerconstructie moet het gewicht van de kachel en een eventuele schoorsteen kunnen dragen. Als de bestaande constructie niet aan deze voorwaarde voldoet, moeten passende maatregelen worden genomen (bijvoorbeeld in de vorm van een plaat die de belasting verdeelt).

Overleg met een bouwkundig expert.

De kachel moet op vuurvast materiaal worden geplaatst.

De kachel moet op een veilige afstand van brandbare materialen worden geplaatst. Gegarandeerd moet worden dat er geen brandbare voorwerpen (zoals meubilair) dichterbij worden geplaatst dan de afstanden die in de navolgende paragrafen worden vermeld (risico van brand).

Als de kachel op een brandbare vloer wordt geïnstalleerd, moet de omvang van de niet-brandbare ondergrond onder de kachel in overeenstemming zijn met nationale/plaatselijke bepalingen.

Wanneer u een keuze maakt waar u RAIS/Attika-houtkachel wilt plaatsen, moet u rekening houden met de verdeling van de warmte naar de andere kamers. Zo hebt u het meeste plezier van uw kachel.

Zie het typeplaatje op de kachel.

Bij ontvangst moet de kachel worden geïnspecteerd op gebreken.

Let op!

De kachel mag alleen worden geïnstalleerd door een gekwalificeerde/bevoegde RAIS-dealer/installateur.

Zie www.rais.com voor een dealerlijst.

Materiaalkeuze voor inbouw

Als onbrandbaar materiaal kiest u panelen/baksteen met een isolatiewaarde groter dan $0,03 \text{ m}^2 \times \text{K}/\text{W}$. Isolatie wordt gedefinieerd als de dikte van de wanden (in m) gedeeld door de lambdawaarde van de wand.

Vraag de installateur/schoorsteenveger om advies.

Tijdens de test werd de kachel geïnstalleerd in een chassis gemaakt van onbrandbare constructieplaten van 50 mm calciumsilicaat (Skamotec 225).

Schoorsteen

De schoorsteen is de drijvende kracht die de kachel laat werken. Vergeet niet dat zelfs de beste houtkachel niet optimaal werkt zonder de nodige en juiste trek in de schoorsteen.

De schoorsteen moet zo hoog zijn dat de voorwaarden voor trek in de orde van -14 tot -18 pascal liggen. Als de aanbevolen schoorsteentrek niet wordt gerealiseerd, kunt u bij stoken problemen ondervinden met rook die uit de deur komt. RAIS adviseert om de schoorsteen af te stemmen op de rookafvoeraansluiting. De lengte van de schoorsteen, gerekend vanaf de bovenkant van de kachel, mag niet kleiner zijn dan 3 meter en moet ten minste 80 cm boven de nok doorlopen. Als de schoorsteen aan de zijkant van het huis wordt geplaatst, mag de bovenkant van de schoorsteen nooit lager zijn dan de nok of het hoogste punt van het dak.

Denk eraan dat er vaak nationale en plaatselijke voorschriften gelden voor huizen met een rieten dak.

Let ook op de trek bij een schoorsteen met twee kanalen.

De kachel is geschikt voor aansluiting op het rookverbindingstuk, maar wij adviseren u om de invoeropeningen zodanig te plaatsen dat er onderling een verschil in vrije hoogte van min. 250 mm ontstaat.

De kachel wordt geleverd met een rookafvoeraansluiting met een diameter van 200 mm.

De kachel is goedgekeurd met een 180 mm rookaansluiting (accessoire), die kan worden nagemonteerd.

OPMERKING!

Als de trek te groot is, adviseren wij om de schoorsteen of de rookleiding te voorzien van een regelklep. Als deze gemonteerd wordt, moet u zorgen voor een vrij doorstromingsoppervlak van minimaal 20 cm^2 bij een gesloten regelklap. Dit leidt ertoe dat de energie van de brandstof niet optimaal wordt benut. Indien u twijfelt over de staat van de schoorsteen, moet u altijd contact opnemen met uw schoorsteenveger.

Houd er rekening mee dat als er een schoonmaakdeur op de schoorsteen zit, deze vrij toegankelijk moet zijn. Zorg ervoor dat er toegang is voor de reiniging van de open haard, rookaansluiting en rookleiding.

Inbouwmaten

Geldt voor inbouw in niet-brandbare panelen of in baksteen.

Als er andere materialen worden gebruikt, moeten zij dezelfde of betere eigenschappen hebben dan 50 mm (Skamotec 225).

Om de nodige afstanden van de kachel tot panelen/metselwerk te realiseren, moeten de inwendige afmetingen van de cassette min. 528,2 x 924,3 mm bedragen. Als dat wordt aangehouden, mag de buitenzijde van de cassette tegen een brandbare muur steunen. Er moet een bovenplaat in het chassis net boven de convectieuitgang zitten.

Een haardinzet mag nooit te strak worden ingebouwd, omdat staal bij warmte gaat werken.

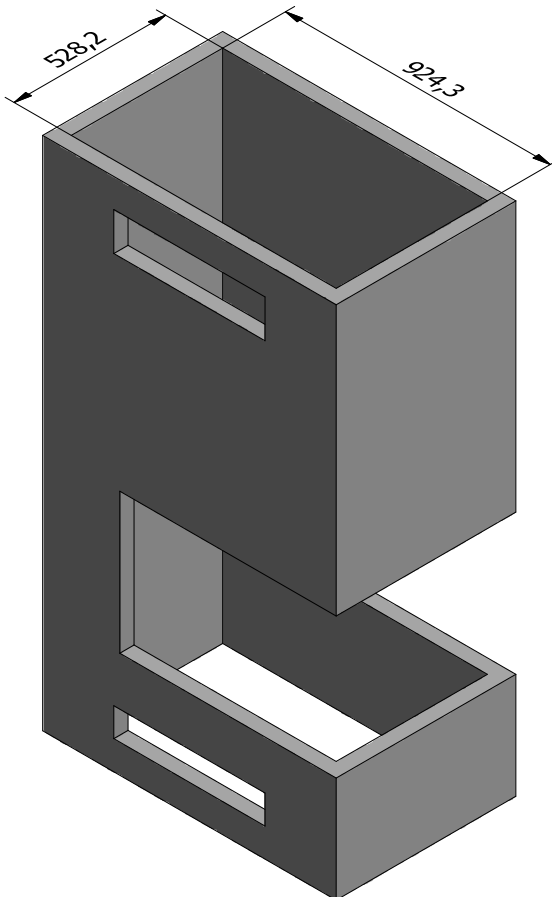

Gatafmetingen (hoogte x breedte x diepte) min. 490,1 x 528,2 mm x 705,3 mm (binnenmaten). *Gatafmetingen zijn voor kachels met inbouwframe.*

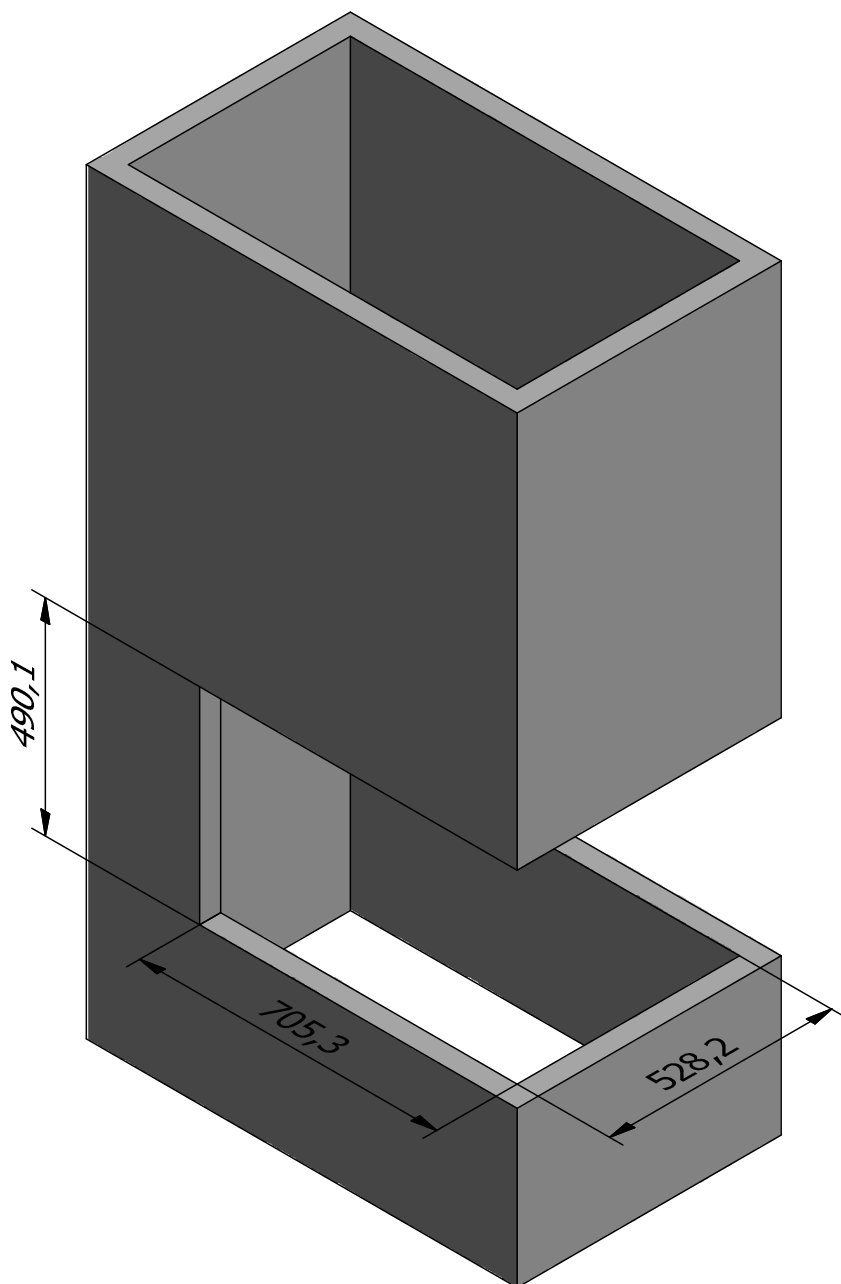

Minimumafstand tot brandbaar materiaal

A - Meubileringsafstand	700 mm
B - Afstand tot brandbare vloer vóór de kachel.	300 mm
B - Afstand tot brandbare vloer naast de kachel.	300 mm
E - Afstand tot brandbare zijwand	0 mm
G - Afstand tot de vloer	375 mm
H - Afstand tot plafond	420 mm

Minimumafstand tot brandmuur

O - Afstand tot brandmuur naast de kachel.	500 mm
--------------------------------------------	--------

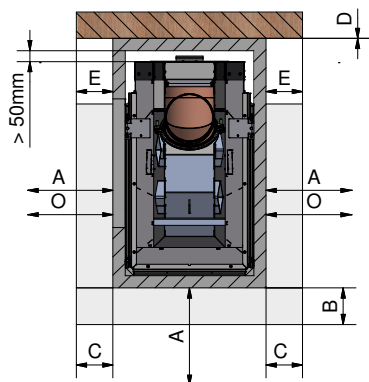
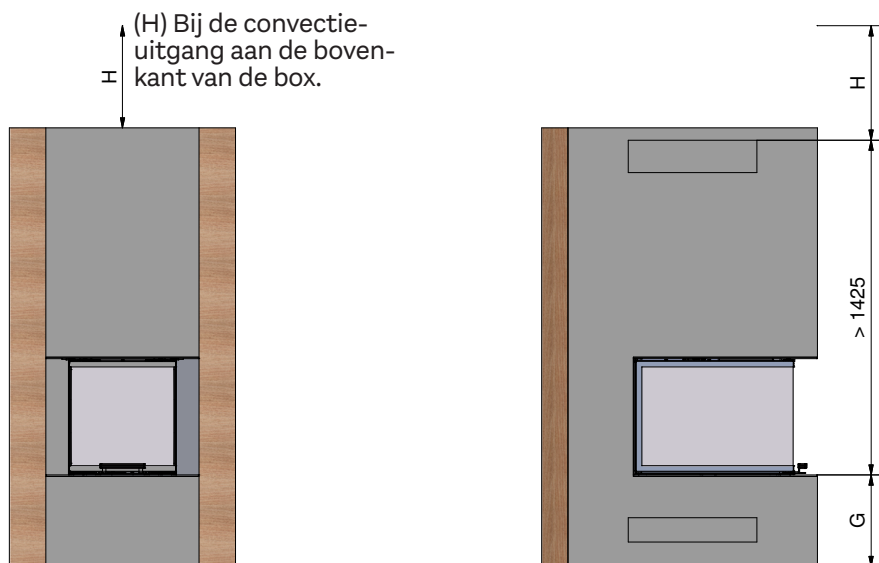

Om het maximale uit uw kachel te halen en de warme lucht zo goed mogelijk uit de convectieroosters te leiden, moeten de roosters direct onder de niet-brandbare bovenplaat worden geplaatst.

Let op!
Het geïsoleerde deel van de schoorsteen moet helemaal doorlopen tot de rookaansluiting.

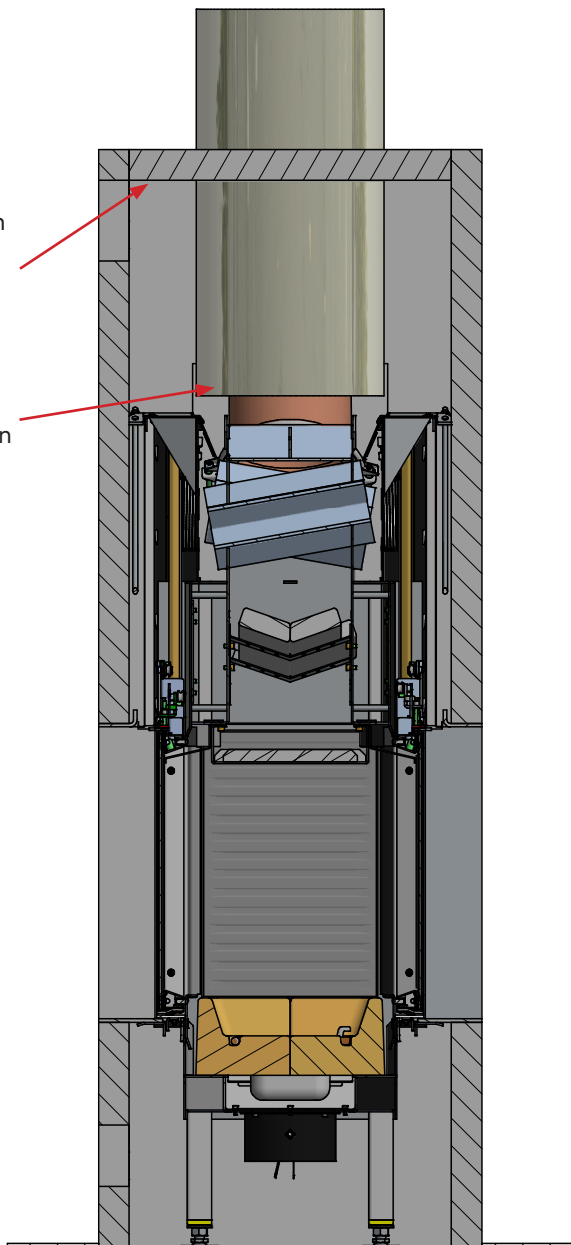

Convectielucht

Er geldt een minimumeis ten aanzien van het oppervlak voor convectielucht. Dit oppervlak moet worden aangehouden vanwege gevaar voor oververhitting en afstand tot brandbaar materiaal. Zorg ervoor dat de kachel de convectielucht onder de kachel kan trekken. En deze weer terug over de kachel kan leiden.

Door inbouw in een volledig niet-brandbare constructie zijn er geen vereisten aan het oppervlak voor convectielucht, maar wij adviseren om het oppervlak van paneelinbouw over te brengen, aangezien het metselwerk bij te hoge temperaturen kan scheuren.

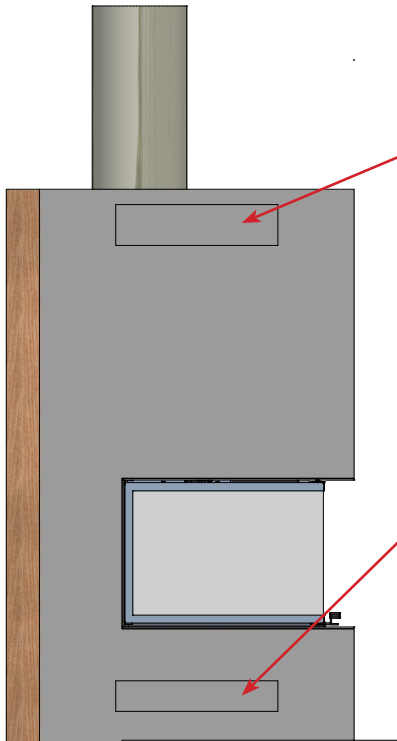

Oppervlak voor convectielucht boven de kachel, bij paneelinbouw. Moet ten minste 700 cm² bedragen. Het oppervlak kan verdeeld worden over verschillende gaten.

Oppervlak voor convectielucht onder de kachel, bij paneelinbouw. Moet ten minste 530 cm² bedragen. Het oppervlak kan verdeeld worden over verschillende gaten.

Air-systeem

Door de montage van het Air-systeem is gewaarborgd dat het luchtregelsysteem frisse lucht van buitenaf krijgt.

Om te garanderen dat het Air-systeem werkt, moet men er in bouwkundig opzicht voor zorgen dat er geen onderdruk in de woning kan ontstaan.

Indien er convectie-roosters zijn geïnstalleerd, mogen deze niet geblokkeerd worden.

De Air-aansluiting (accessoire) kan onder de kachel gemonteerd worden.

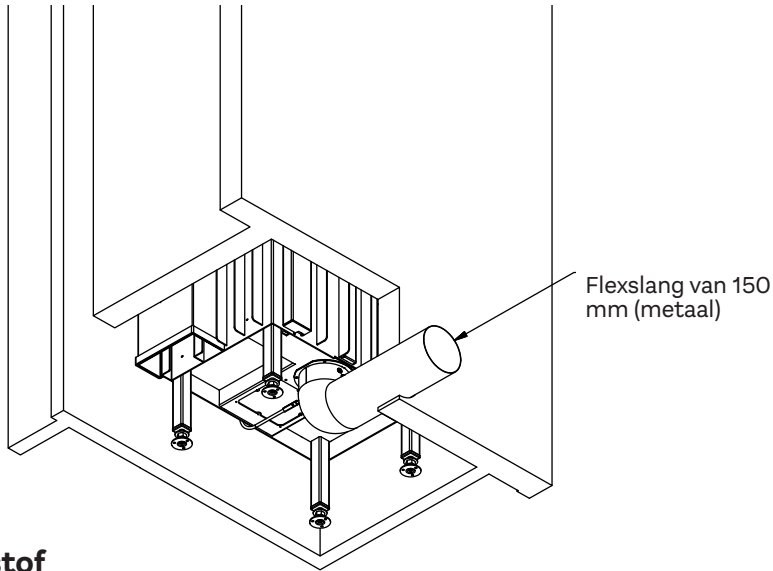

Brandstof

De kachel is getest volgens DS/EN 13229:2001, DS/EN 13229:2001/A1:2003, DS/EN 13229:2001/A2:2004 en NS 3058/3059 voor verbranding van gekloofde, droge berk en goedgekeurd voor loofhout/naaldhout. Het brandhout moet een vochtgehalte hebben van 15-20% en een max. lengte van ca. 30 cm.

Stoken met nat hout leidt tot zowel roetaanslag, milieuvervuiling als een ongunstig brandstofverbruik. Vers gekapt hout bevat ca. 60-70% water en is volstrekt ongeschikt om mee te stoken.

U moet er rekening mee houden dat vers gekapt hout gedurende 2 jaar moet worden opgestapeld om te drogen.

Hout met een diameter van meer dan 100 mm moet worden gekloofd. Ongeacht de grootte moet altijd ten minste één oppervlak van het hout zonder schors zijn.

Het is niet toegestaan om gelakt, gelamineerd en geïmpregneerd hout, hout met kunststofbekleding, geschilderde restanten hout, spaanplaat, multiplex, huishoudelijk afval, papierbriketten en steenkool te verbranden, aangezien er bij verbranden stinkende rook ontstaat, die giftig kan zijn.

Bij het verbranden van bovenstaande zaken en grotere hoeveelheden brandhout dan aanbevolen, wordt de kachel belast met een grotere hoeveelheid warmte, met een hogere schoorsteentemperatuur en een lager rendement tot gevolg. Daarbij kunnen kachel en schoorsteen beschadigen en de garantie vervalt.

De calorische waarde van het hout hangt sterk samen met de vochtigheid van het hout. Vochtig hout heeft een lage calorische waarde. Hoe meer water het hout bevat, des te meer energie er wordt besteed om dat te laten verdampen en deze energie gaat verloren.

GEBRUIK ALLEEN AANBEVOLEN BRANDSTOFFEN

De volgende tabel toont de calorische waarde in verschillende houtsoorten, die gedurende 2 jaar zijn opgeslagen en een resterende vochtigheid hebben van 15-17%.

Houtsoort	Kg droog hout per m ³	Ten opzichte van beuk/eik
Haagbeuk	640	110%
Beuk en eik	580	100%
Es	570	98%
Esdoorn	540	93%
Berk	510	88%
Bergden	480	83%
Spar	390	67%
Populier	380	65%

1 kg hout levert dezelfde warmte-energie, ongeacht het soort hout.
1 kg beuk vult alleen minder dan 1 kg spar.

Drogen en opslag

Hout heeft tijd nodig om te drogen. Het juiste drogen aan de lucht duurt ongeveer 2 jaar.

Hier volgen enkele tips:

- Bewaar het hout gezaagd, gekloofd en gestapeld op een winderige, zonnige locatie beschermd tegen regen (de zuidzijde van het huis is zeer geschikt).
- Bewaar de stapels brandhout met een onderlinge afstand van een handbreedte. Dat zorgt ervoor dat de passerende lucht het vocht meeneemt.
- Dek de stapels niet af met plastic, omdat dat de afvoer van het vocht belemmert.
- Het is handig om het brandhout 2-3 dagen voor gebruik naar binnen te halen.

Regulering van verbrandingslucht

Alle RAIS/attika-kachels zijn uitgerust met eengreepshendel om de klep te regelen.

De individuele regeling van de kachel ziet u in de illustraties voorin deze handleiding.

Primaire lucht is de verbrandingslucht die wordt aangevoerd naar de primaire verbrandingszone aan de onderkant van de verbrandingskamer, d.w.z. de gloeilaag van het brandhout. Deze lucht, die koud is, wordt alleen gebruikt in de aanmaakfase.

Secundaire lucht is de lucht die naar de gasverbrandingszone wordt gevoerd, d.w.z. de lucht die aan de verbranding van pyrolysegassen bijdraagt (voorverwarmde lucht wordt gebruikt voor ruitreiniging en verbranding). Deze lucht wordt via de klep naar binnen getrokken en wordt via kanalen aan de zijkant/achterkant van de kachel voorverwarmd en als hete spoellucht naar de ruit gestuurd. Deze warme lucht spoelt langs de ruit en houdt deze vrij van roet.

Door instelling tussen positie 1 en 2 (zie de volgende paragraaf) is een optimaal gebruik van de energie-inhoud van het brandhout gegarandeerd, want er is zuurstof voor de verbranding van de pyrolysegassen. Wanneer de vlammen helder geel zijn, is de klep correct ingesteld. Het vinden van de juiste positie vereist een beetje gevoel, dat je bij regelmatig gebruik van de kachel snel krijgt.

Wij raden af de klep helemaal naar onderen te schroeven, omdat u het te warm vindt worden. Een te kleine luchtaanvoer leidt tot een slechte verbranding, met mogelijk gevaarlijke dampen, emissies en een slecht rendement tot gevolg. Dit betekent dat er donkere rook uit de schoorsteen komt en dat de calorische waarde van het hout niet optimaal benut wordt.

Ventilatie

Er mag geen afzuiginstallatie/afzuigkap (keuken) in dezelfde kamer worden geplaatst als de kachel, omdat dit ertoe kan leiden dat de kachel rookgassen verspreidt in de kamer.

De kachel heeft behoefte aan een permanente en voldoende luchtstroom om veilig en efficiënt te functioneren. Er kan een permanente luchtaanvoer in de kamer worden geïnstalleerd voor de verbrandingslucht van de kachel (zie de paragraaf over het Air-systeem).

Deze luchttoevoer mag tijdens bedrijf onder geen beding worden gesloten.

Het gebruik van een houtkachel

Instelling van klep - de klep heeft 3 instellingen

Zie de illustraties voorin de handleiding.

Positie 1

Schuif de hendel helemaal naar links.

De luchtklep is gesloten, wat een minimale luchttoevoer betekent.

Deze optie moet tijdens bedrijf worden vermeden.

Zie de waarschuwing na de volgende paragraaf.

Positie 2

Schuif de hendel rechts naar de eerste inkeping (middenpositie).

Deze positie geeft alleen secundaire lucht.

Zet bij een normale verbranding de hendel tussen positie 1 en 2.

Wanneer de vlammen helder geel zijn, is de klep juist ingesteld, d.w.z. er wordt trage/optimale verbranding verkregen.

Positie 3

Schuif de hendel helemaal naar rechts.

De luchtklep is volledig open en biedt volledige start-uplucht (primair) en volledige secundaire lucht.

Deze positie is voor de ontstekingsfase en vullen en wordt niet gebruikt tijdens normaal bedrijf.

Eerste keer aansteken

Een voorzichtig begint loont. Maak eerst een klein vuurtje, zodat de kachel kan wennen aan de hoge temperatuur. Dat zorgt voor een optimale start en eventuele schade wordt voorkomen.

Denk eraan dat er sprake kan zijn van een eigenaardige geur en van rookontwikkeling, afkomstig van het oppervlak van de kachel, wanneer u deze voor het eerst aansteekt. Dat komt doordat verf en materiaal moeten harden, maar de geur verdwijnt snel. Zorg voor een goede ontluchting, bij voorkeur via doortrek.

Tijdens dit proces moet u erop letten zichtbare oppervlakken/glas niet aan te raken (zeer heet!). Wij raden aan om de deur regelmatig te openen en te sluiten om te voorkomen dat de pakking van de deur vastkleeft.

Bovendien kan de kachel tijdens het opwarmen en afkoelen zogenaamde "klikgeluiden" geven. Dat is te wijten aan de grote temperatuurverschillen waaraan het materiaal wordt blootgesteld.

Gebruik bij aansteken of om het vuur brandende te houden nooit een vloeibare brandstof. Daarmee riskeert u een explosie.

Wanneer de kachel enige tijd niet gebruikt is, pas dan dezelfde procedure toe als toen u deze voor het voor het eerst aanstak.

Aansteken en bijvullen

Let op!

Als het Air-systeem is aangesloten, moet de klep zijn geopend.

"Top-Down"-aansteken (zie foto's voorin de handleiding).

- De deur gaat helemaal open totdat hij vergrendelt in de geopende stand.
- Plaats eerst ca. 1 kg hout, bijvoorbeeld 2 gekloofde houtblokken (foto 1), op de bodem van de verbrandingskamer. Leg ca. 1,2 kg droog hout (foto 2), gekloofd tot aanmaakhout, er losjes bovenop, evenals 2-3 vuurmakers of iets dergelijks.
- Het vuur wordt aangestoken (foto 3 + 4).
- Zet de klep in pos. 3 (gedurende ca. 15 min.), daarna in pos. 2.
- Sluit de deur volledig en licht de deurklink op (luchtopening van 1-2 cm).
- Als het vuur eenmaal goed grip heeft gekregen op het aanmaakhout, wordt de deur volledig gesloten (foto 5) (na ca. 3 tot 10 minuten, afhankelijk van de trek in de schoorsteen).
- Wanneer de laatste vlammen gedoofd zijn en er een mooie gloeilaag is gevormd (foto 6), kunnen er maximaal 3-4 stukken hout van ca. 2-2½ kg worden opgelegd (foto 7).
- De deur wordt volledig gesloten.
- Zet zo nodig de klepgreep gedurende 2-5 min. in positie 3 (uiterst rechts) om het vuur 'op gang' te krijgen (foto 8).
- Zet vervolgens de klep tussen de pos. 1 en 2 (zie Instelling van klep').

Let op!

Als het vuur te ver is opgebrand (een te kleine gloeilaag), kan het langer duren om het vuur weer op gang te krijgen. Het wordt aanbevolen om kleine stukjes hout te gebruiken om het vuur aan te steken.

Bij het stoken moet de rook uit de schoorsteen bijna onzichtbaar zijn, het mag niet meer zijn dan een 'flikkering' in de lucht.

Bij bijvullen moet de deur voorzichtig worden geopend om te voorkomen dat rook naar buiten slaat. Vul nooit hout bij wanneer er nog vlammen te zien zijn in de kachel.

RAIS adviseert om binnen 49 minuten 2-4 stuks hout - ca. 1½-2½ kg - bij te leggen (intermitterende werking).

Let op!

Houd de kachel tijdens het aansteken goed in de gaten.

Houd de deur tijdens gebruik gesloten.

Wees voorzichtig, aangezien alle uitwendige oppervlakken tijdens gebruik erg heet worden.

Controle

Tekenen dat de kachel correct brandt:

- de as is wit
- de wanden van de verbrandingskamer zijn vrij van roet

Conclusie: het hout is voldoende droog

Waarschuwing!

Als het brandhout alleen maar ligt te walmen of roken en er wordt te weinig lucht aangevoerd, ontstaan er onverbrande rookgasdampen.

Rookgas kan ontbranden en ontploffen. Dat kan materiële schade veroorzaken en in het ergste geval persoonlijk letsel.

Sluit de luchttoevoer **nooit** volledig af wanneer de kachel wordt aangestoken.

Voorbeeldfoto's

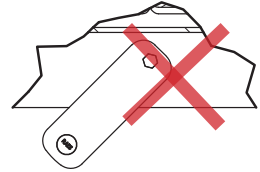

Als er alleen nog een paar sintels gloeien, moet de kachel weer van voren af aan worden aangemaakt.

Als je er alleen maar brandhout oplegt, gaat het vuur niet branden. Er ontstaan daarentegen onverbrande rookgassen.



Hier is het hout op een te kleine laag sintels gelegd en wordt er te weinig lucht aangevoerd - er ontstaat rookontwikkeling.



Vermijd een zeer zware rookontwikkeling - dat kan tot een rookgasexplosie leiden.

Open bij zeer zware rookontwikkeling de luchtklep volledig en zet eventueel de deur op een kier of maak de kachel helemaal opnieuw aan.

Reiniging en onderhoud

Houtkachel en schoorsteen moeten eenmaal per jaar worden geïnspecteerd door een schoorsteenveger. Voor reiniging en onderhoud moet de kachel koud zijn.

Als het glas beroet is:

- Reinig het glas regelmatig en alleen wanneer de kachel koud is, anders brandt het roet vast.
- Maak een stuk papier of krant vochtig, doop het in de as en wrijf over het beroete glas.
- Wrijf na met een stuk papier: het glas wordt schoon.
- U kunt ook glasreiniger gebruiken, die verkrijgbaar is bij uw RAIS-dealer.

De buitenkant reinigt u met een droge zachte doek of een zachte borstel.

Bij het begin van een nieuw stookseizoen moeten schoorsteen en rookgasverbindingstuk altijd worden gecontroleerd op verstopping.

Inspecteer de kachel aan buiten- en binnenkant op schade, met name de pakkingen en warmte-isolerende platen (vermiculiet).

Onderhoud/reserveonderdelen

Met name bewegende delen slijten door frequent gebruik. Deurpakkingen zijn ook slijtdelen. Gebruik alleen originele reserveonderdelen.

Na afloop van het stookseizoen is het raadzaam om de dealer onderhoud te laten verrichten.

Voering verbrandingskamer

De voering in de verbrandingskamer beschermt het corpus van de houtkachel tegen de hitte van het vuur. De grote schommelingen in temperatuur kunnen leiden tot krassen in de voeringplaten, maar dat heeft geen invloed op de prestaties van de kachel. Ze hoeven pas vervangen te worden wanneer ze na een aantal gebruiksjaren gaan afbrokkelen.

De platen van de voering zijn slechts in de kachel neergelegd of ingesteld en kunnen dus probleemloos door u of uw dealer worden vervangen.

Bewegende delen

Deurscharnieren en deurslot kunnen zo nodig worden gesmeerd. Wij adviseren om alleen onze smeerspray te gebruiken, aangezien het gebruik van andere producten tot de vorming van geur en residu kan leiden. Neem voor het smeermiddel contact op met uw dealer.

Reiniging van het deurglas

De deur wordt in positie vergrendeld voordat u hem schoonmaakt. Met de speciale sleutel die met de kachel wordt meegeleverd, draait u het slot om dat boven de zijdeuren is geplaatst.



Open de zijdeuren voor reiniging door het vergrendelhaakje te draaien aan zowel de boven- als onderkant van de deur.

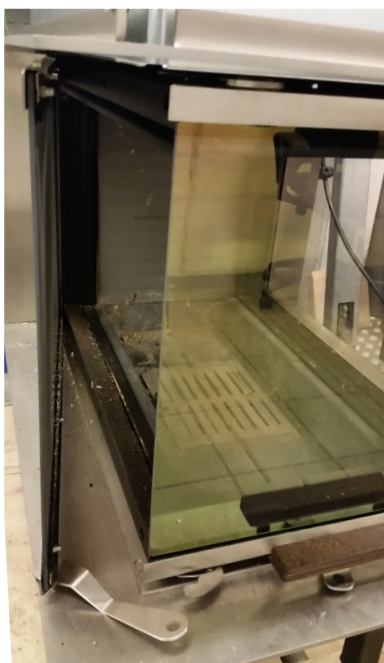
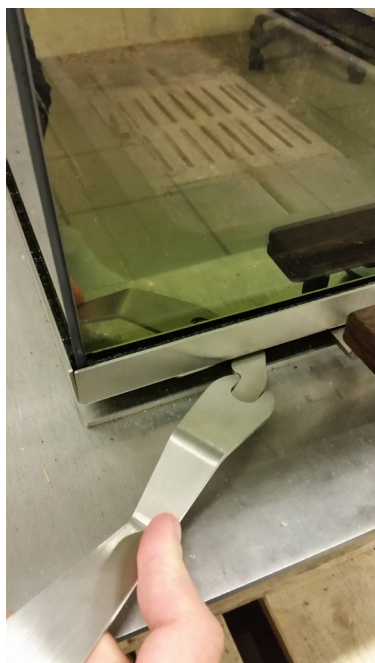

Na reiniging sluit u de deur en de vergrendeling wordt teruggedraaid. Vergeet niet om de deurvergrendeling weer terug te draaien.

Reiniging van de verbrandingskamer

Schraap/schuif de as naar het rooster in het midden van de kachel. De aslade onder het rooster kan worden uitgenomen en in een niet-brandbare container worden geleegd totdat de as is afgekoeld.

De as wordt afgevoerd met het gewone huisvuil.



LET OP!

- Verwijder nooit alle as uit de verbrandingskamer.
- Het vuur brandt het beste bij een aslaagje van ca. 20 mm.

Reiniging van rookwegen

Om toegang te krijgen tot de rookweg, moeten de 6 rookkeerplaten, die vervaardigd zijn van vermiculiet, worden verwijderd.

Vermiculiet rookkeer-
plaat

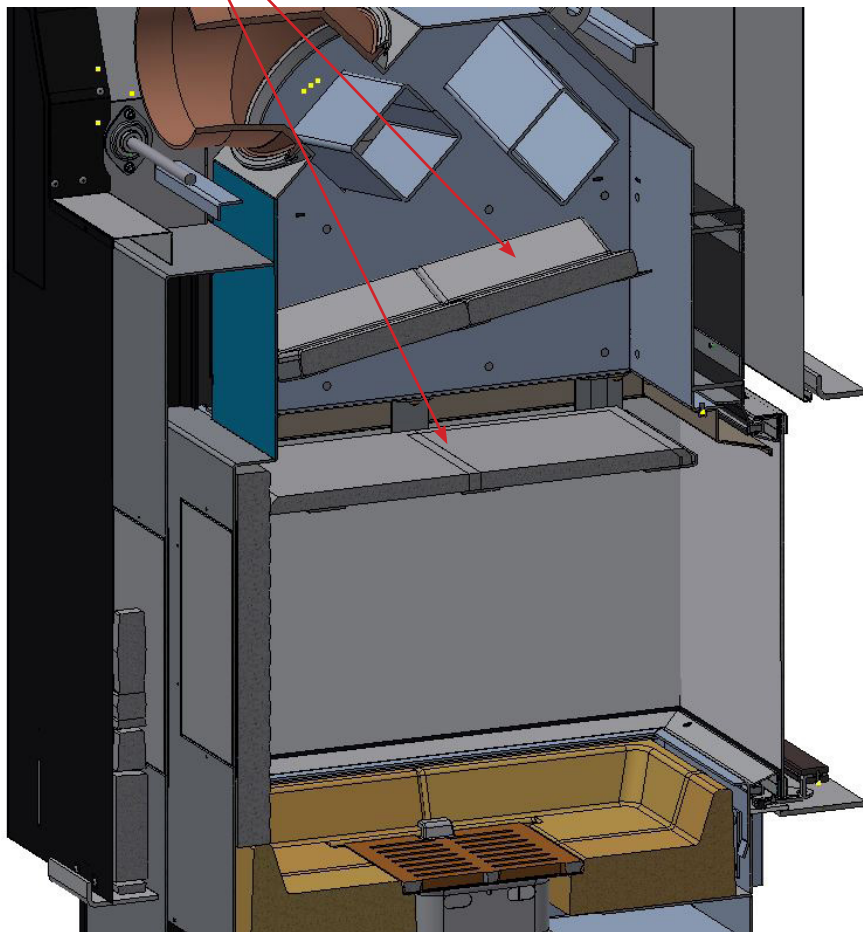

Verwijder vuil en stof en zet de delen in omgekeerde volgorde op hun plaats.

Let op!

Wees voorzichtig wanneer u de rookkeerplaat en rookchicane terugplaatst.

Operationele storingen

Er komt rook door de deur

Kan te wijten zijn aan een te lage trek in de schoorsteen < 12Pa

- Controleer of de rookleiding of de schoorsteen is geblokkeerd
- Controleer of de afzuigkap is ingeschakeld. Schakel in dat geval de kap uit en open korte tijd een raam/deur in de buurt van de kachel.

Roet op het glas

Kan te wijten zijn aan dat

- het hout te nat is
- de klep te ver naar beneden is afgesteld

Zorg ervoor dat de kachel tijdens het aansteken goed opwarmt, voordat de deur wordt gesloten

Kachel brandt te heftig

Kan te wijten zijn aan

- lek in de pakking van de deur
- te veel trek in de schoorsteen >22 Pa, de regelklep moet worden geïnstalleerd.

Kachel brandt niet goed

Kan te wijten zijn aan

- te weinig brandhout
- te weinig luchttoevoer naar kamerventilatie
- gebrekkige reiniging van rookwegen
- lekkende schoorsteen
- lekken tussen schoorsteen en rookleiding

Verminderde trek in de schoorsteen

Kan te wijten zijn aan

- het temperatuurverschil is te klein, bijv. door een slecht geïsoleerde schoorsteen
- de buitentemperatuur is hoog, bijvoorbeeld in de zomer
- het is windstil
- de schoorsteen is te laag en staat in de luwte
- valse lucht in de schoorsteen
- schoorsteen en rookleiding verstopt
- het huis is te geïsoleerd (gebrekkige luchttoevoer van buiten).
- negatieve rooktrek (slechte trek)

Een koude schoorsteen en slechte weersomstandigheden kunnen worden gecompenseerd door meer lucht naar de kachel te voeren dan anders.

Bij aanhoudende storingen adviseren wij u om contact op te nemen met uw RAIS-dealer of schoorsteenveger.

WAARSCHUWING!

Gebruik van onjuiste of te vochtige brandstof kan leiden tot overmatige roetvorming in de schoorsteen en eventueel tot een schoorsteenbrand:

- Sluit in dat geval alle luchttoevoer op de kachel af. Als er een klep is geïnstalleerd in verband met een luchtaansluiting van buitenaf, moet ook deze worden gesloten.
- Bel de brandweer
- Gebruik **nooit** water om te blussen!
- Vervolgens moet u contact opnemen met de schoorsteenveger voor controle van kachel en schoorsteen.

BELANGRIJK!

- Voor een veilige verbranding moet er sprake zijn van helder gele vlammen of heldere sintels
- Het hout mag niet liggen "walmen".

Als het brandhout alleen maar ligt te walmen of roken en er wordt te weinig lucht aangevoerd, ontstaan er onverbrande rookgasdampen. Rookgas kan ontbranden en ontploffen. Dat kan materiële schade veroorzaken en in het ergste geval persoonlijk letsel.

Sluit de luchttoevoer **nooit** volledig af wanneer de kachel wordt aangestoken.

Ombouw naar zelfsluitende deur voordat de kachel wordt ingebouwd.

De deur wordt zelfsluitend gemaakt door iets van het contragewicht van de deur te verwijderen. Op de VISIO 1 & 3 moet het contragewicht aan beide kanten worden veranderd.

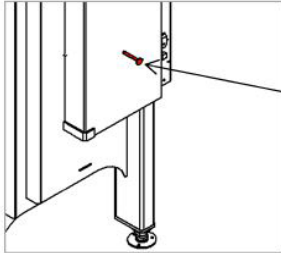

1. Verwijder de transportzekering en de spanbouten voor de afdekking van het contragewicht

Transportzekering.

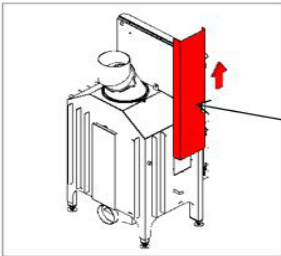

2. Verwijder de afdekking van het contragewicht door deze omhoog te trekken.

Afdekking contragewicht.

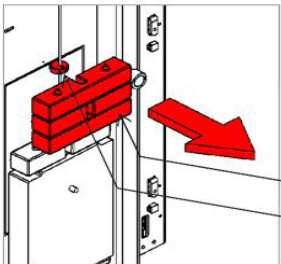

3. Draai de borgring (inbus 2,5 mm) los. Verwijder het noodzakelijke aantal contragewichten, zodat de deur langzaam en met constante snelheid sluit. Controleer de werking.

Contragewichten

Borgring

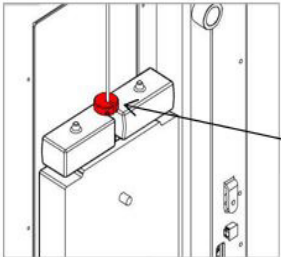

4. Draai de borgring (inbus 2,5 mm) aan.

Borgring

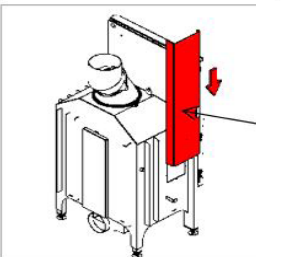

5. Monteer de afdekking van het contragewicht en de spanbout(en).

Afdekking contragewicht.

Ombouw naar zelfsluitende deur nadat de kachel is ingebouwd.

De deur wordt zelfsluitend gemaakt door iets van het contragewicht van de deur te verwijderen. Op de VISIO 1 & 3 moet het contragewicht aan beide kanten worden veranderd.



1. Verwijder de Skamol-zijplaat.

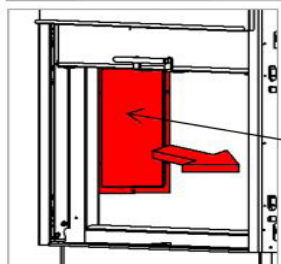

2. Verwijder het toegangspaneel.

Toegangspaneel.

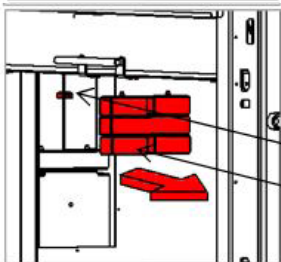

3. Draai de borgring (inbus 2,5 mm) los. Verwijder het noodzakelijke aantal contragewichten, zodat de deur langzaam en met constante snelheid sluit. Controleer de werking.

Borgring.

contragewichten.

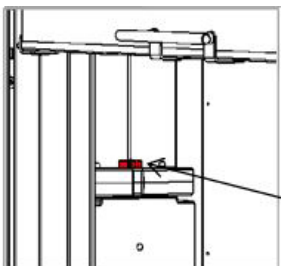

4. Draai de borgring (inbus 2,5 mm) aan.

Borgring.

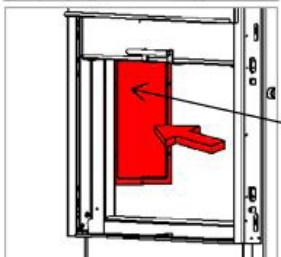

5. Monteer het toegangspaneel en de Skamol-zijplaat weer.

Toegangspaneel.

Accessoires

Airkit nr. 31
luchtaan-
voer via vloer
00065173190

Convectierooster - vóór

511480470 - wit
511480490 - zwart

511480870 - wit
511480890 - zwart

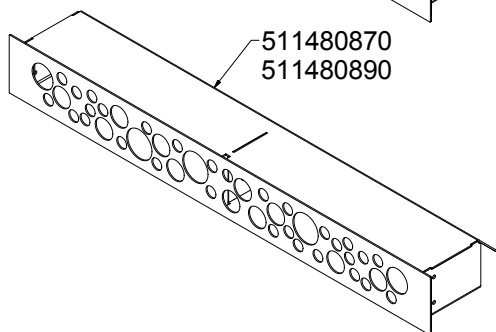
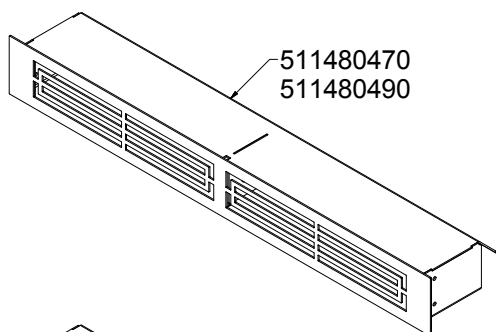

Convectierooster - zijkant

836480470 - wit
836480490 - zwart

836480870 - wit
836480890 - zwart

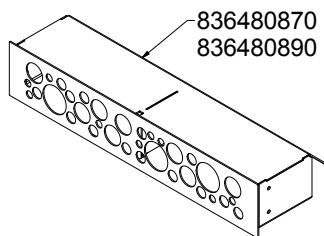
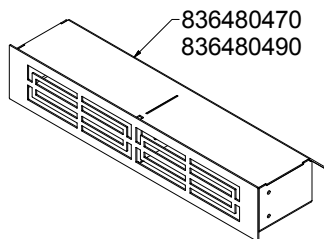

Reserveonderdelen VISIO 3-1 NS model

Als er andere reserveonderdelen dan aanbevolen door RAIS worden gebruikt, vervalt de garantie. Alle vervangbare onderdelen zijn bij uw RAIS-dealer verkrijgbaar als reserveonderdelen.

Zie de tekening van reserveonderdelen (voorin de handleiding).

Pos. Beschrijving.

- 1 Handvat voor klep - compleet
- 2 Klep - compleet
- 3 Deurklink
- 4 Koudgreep - compleet
- 5 Glaslijsten linker deur - Gelakt
- 6 Glaslijsten linker deur - Roestvrij
- 7 Glaslijsten rechter deur - Gelakt
- 8 Glaslijsten rechter deur - Roestvrij
- 9 Glaslijsten bovenaan voordeur - Gelakt
- 10 Glaslijsten bovenaan voordeur - Roestvrij
- 11 Glaslijsten onderaan voordeur - Gelakt
- 12 Glaslijsten onderaan voordeur - Roestvrij
- 13 Deurglas vóór
- 14 Deurglas links
- 15 Deurglas rechts
- 16 Chamotte Visio 3-1
- 17 Wandskamol Visio 3-1
- 18 Luchtconcentratorplaat
- 19 Rubberen luchtbegrenzer

Reserveonderdelen VISIO 3-1 DIN+ model

Als er andere reserveonderdelen dan aanbevolen door RAIS worden gebruikt, vervalt de garantie. Alle vervangbare onderdelen zijn bij uw RAIS-dealer verkrijgbaar als reserveonderdelen.

Zie de tekening van reserveonderdelen (voorin de handleiding).

Pos. Beschrijving.

- 1 Handvat voor klep - compleet
- 2 Klep - compleet
- 3 Deurklink
- 4 Koudgreep - compleet
- 5 Glaslijsten linker deur - Gelakt
- 6 Glaslijsten linker deur - Roestvrij
- 7 Glaslijsten rechter deur - Gelakt
- 8 Glaslijsten rechter deur - Roestvrij
- 9 Glaslijsten bovenaan voordeur - Gelakt
- 10 Glaslijsten bovenaan voordeur - Roestvrij
- 11 Glaslijsten onderaan voordeur - Gelakt
- 12 Glaslijsten onderaan voordeur - Roestvrij
- 13 Deurglas vóór
- 14 Deurglas links
- 15 Deurglas rechts
- 16 Chamotte Visio 3-1
- 17 Wandskamol Visio 3-1



attika[®]
FEUERKULTUR

ATTIKA FEUER AG

Brunnmatt 16
CH-6330 Cham
Switzerland
www.attika.ch

RAIS[®]
ART OF  FIRE

RAIS A/S

Industrivej 20
DK-9900 Frederik-
shavn
Denmark
www.rais.com

