



**BRUGERMANUAL
BEDIENUNGSANLEITUNG
USER MANUAL
MANUEL D'UTILISATEUR
BRUKERVEILEDNING
BRUKSANVISNING
KÄYTTÖOHJE
GEBRUIKERSHANDLEIDING**

**VISIO
3-1**

attika[®]
FEUERKULTUR

RAIS[®]
ART  OF FIRE

RAIS/attika VISIO 3-1 (NS)

Mærkeplade/CE Zeichen/Manufacturer's plate/Plaque signalétique/Merkeplate/
Märkplät
Norge

17



EN 13229:2001+A1:2003+A2:2004,
EC.NO: 123

Notified Body: 1235

Produced at:

RAIS A/S, Industrivej 20, 9900 Frederikshavn, Danmark

Visio 3-1 NS

Anordningen må kun installeres i forbindelse med ubrændbart materiale.

AFSTAND TIL BRÆNDBART, BAGVÆG
ABSTAND ZU BRENNBAREN BAUTEILEN, HINTEN
DISTANCE TO COMBUSTIBLE BACK WALL
DIST. ENTRE COMPOSANTS COMBUSTIBLES, ARRIÈRE

DK: mm SE BRUGERVEJLEDNING
DE: mm SIEHE BEDIENUNGSANLEITUNG
UK: mm SEE USER MANUAL
FR: mm CONSULTEZ LE GUIDE DE L'UTILISATEUR

AFSTAND TIL BRÆNDBART, SIDEVÆG
ABSTAND ZU BRENNBAREN BAUTEILEN, SEITE
DISTANCE TO COMBUSTIBLE SIDE WALL
DISTANCE ENTRE COMPOSANTS COMBUSTIBLES, COTÉ

DK: mm SE BRUGERVEJLEDNING
DE: mm SIEHE BEDIENUNGSANLEITUNG
UK: mm SEE USER MANUAL
FR: mm CONSULTEZ LE GUIDE DE L'UTILISATEUR

AFSTAND TIL BRÆNDBART, MØBLERING
ABSTAND VORNE ZU BRENNBAREN MÖBELN
DISTANCE TO FURNITURE AT THE FRONT
DISTANCE ENTRE COMPOSANTS COMBUSTIBLES, DEVANT

DK: 700mm SE BRUGERVEJLEDNING
DE: 700mm SIEHE BEDIENUNGSANLEITUNG
UK: 700mm SEE USER MANUAL
FR: 700mm CONSULTEZ LE GUIDE DE L'UTILISATEUR

CO EMISSION (REL. 13% O₂)
CO EMISSION IN DEN VERBRENNUNGSPRODUKTEN (BEI 13%O₂)
EMISSION OF CO IN COMBUSTION PRODUCTS (AT 13%O₂)
EMISSION CO DANS LES PRODUITS COMBUSTIBLES (À 13%O₂)

0,1718 % / 2147 mg/Nm³

PARTIKLER / PARTIKELN /
PARTICLEC / PARTICULES:

5,79 g/kg

STØV / STAUB / DUST / POUSSIÈRES:

18 mg/Nm³

RØGGASTEMPERATUR / ABGASTEMPERATUR /
FLUE GAS TEMPERATURE / TEMPÉRATURE DES GAZ DE FUMÉE:

229 °C

NOMINEL EFFEKT / HEIZLEISTUNG /
THERMAL OUTPUT / PUISSANCE CALORIFIQUE:
VIRKNINGSGRAD / ENERGIEFFIZIENZ /
ENERGY EFFICIENCY / EFFICACITÉ ÉNERGÉTIQUE:

8,3 kW

77 %

DK: Brug kun anbefalede brændsler. Følg instrukserne i bruger manualen.
Anordningen er egnet til røggassamleledning og intervalfyring.

DK: BRÆNDE

DE: Lesen und befolgen Sie die Bedienungsanleitung.

DE: HOLZ

Zeitbrandfeuerstätte. Nur empfohlene Brennstoffe einsetzen.

UK: Fuel types (only recommended). Follow the installation and
operating instruction manual. Intermittent operation.

UK: WOOD

F: Veuillez lire et observer les instructions du mode d'emploi.

FR: BOIS

Foyer à durée de combustion limitée, homologué pour
cheminée à connexions multiples. Utiliser seulement les
combustibles recommandés.

Raumheizer für feste Brennstoffe
Appliance fired by wood
Poêle pour combustibles solides

Not to be used in a shared flue

15a B-VG
Typ FCxxxFCxxx

Produced for:
ATTIKA FEUER AG, Brunnmatt 16, CH-6330 Cham /
RAIS A/S, Industrivej 20, DK-9900 Frederikshavn

300-ELAB-2287-EN, 300-ELAB-2287-EN
-Norway
300-ELAB-2287-NS, 300-ELAB-2287-WALL
300-ELAB-2287-AUS, 300-ELAB-2287-AEA

RAIS/attika VISIO 3-1 (DIN+)

Mærkeplade/CE Zeichen/Manufacturer's plate/Plaque signalétique/Merkeplade/
Märkplät

Danmark, Deutschland, United Kingdom, France

17

EN 13229:2001+A1:2003+A2:2004,
EC.NO: 223

Notified Body: 1235



Produced at:

RAIS A/S, Industrivej 20, 9900 Frederikshavn, Danmark

Visio 3-1 DIN +

Anordningen må kun installeres i forbindelse med ubrændbart materiale.

AFSTAND TIL BRÆNDBART, BAGVÆG	DK: mm SE BRUGERVEJLEDNING
ABSTAND ZU BRENNBAREN BAUTEILEN, HINTEN	DE: mm SIEHE BEDIENUNGSANLEITUNG
DISTANCE TO COMBUSTIBLE BACK WALL	UK: mm SEE USER MANUAL
DIST. ENTRE COMPOSANTS COMBUSTIBLES, ARRIÈRE	FR: mm CONSULTEZ LE GUIDE DE L'UTILISATEUR
AFSTAND TIL BRÆNDBART, SIDEVÆG	DK: mm SE BRUGERVEJLEDNING
ABSTAND ZU BRENNBAREN BAUTEILEN, SEITE	DE: mm SIEHE BEDIENUNGSANLEITUNG
DISTANCE TO COMBUSTIBLE SIDE WALL	UK: mm SEE USER MANUAL
DISTANCE ENTRE COMPOSANTS COMBUSTIBLES, COTÉ	FR: mm CONSULTEZ LE GUIDE DE L'UTILISATEUR
AFSTAND TIL BRÆNDBART, MØBLERING	DK: 700mm SE BRUGERVEJLEDNING
ABSTAND VORNE ZU BRENNBAREN MÖBELN	DE: 700mm SIEHE BEDIENUNGSANLEITUNG
DISTANCE TO FURNITURE AT THE FRONT	UK: 700mm SEE USER MANUAL
DISTANCE ENTRE COMPOSANTS COMBUSTIBLES, DEVANT	FR: 700mm CONSULTEZ LE GUIDE DE L'UTILISATEUR
CO EMISSION (REL. 13% O2)	0,0744 % / 930 mg/Nm ³
CO EMISSION IN DEN VERBRENNUNGSPRODUKTEN (BEI 13%O2)	
EMISSION OF CO IN COMBUSTION PRODUCTS (AT 13%O2)	
EMISSION CO DANS LES PRODUITS COMBUSTIBLES (À 13%O2)	
STØV / STAUB / DUST / POUSSIÈRES:	18 mg/Nm ³
RØGGASTEMPERATUR / ABGASTEMPERATUR /	238 °C
FLUE GAS TEMPERATURE / TEMPÉRATURE DES GAZ DE FUMÉE:	
NOMINEL EFFEKT / HEIZLEISTUNG /	10 kW (AUSTRIA 7,8 kW)
THERMAL OUTPUT / PUISSANCE CALORIFIQUE:	
VIRKNINGSGRAD / ENERGIEFFIZIENZ /	80 %
ENERGY EFFICIENCY / EFFICACITÉ ÉNERGÉTIQUE:	
DK: Brug kun anbefalede brændsler. Følg instrukserne i bruger manualen. Anordningen er egnet til røggassamleledning og intervalfyring.	DK: BRÆNDE
DE: Lesen und befolgen Sie die Bedienungsanleitung.	DE: HOLZ
Zeitbrandfeuerstätte. Nur empfohlene Brennstoffe einsetzen.	
UK: Fuel types (only recommended). Follow the installation and operating instruction manual. Intermittent operation.	UK: WOOD
F: Veuillez lire et observer les instructions du mode d'emploi. Foyer à durée de combustion limitée, homologué pour cheminée à connexions multiples. Utiliser seulement les combustibles recommandés.	FR: BOIS

Raumheizer für feste Brennstoffe
Appliance fired by wood
Poêle pour combustibles solides

Not to be used in a shared flue

15a B-VG
Typ FCxxxFCxxx

Produced for:
ATTIKA FEUER AG, Brunnmatt 16, CH-6330 Cham /
RAIS A/S, Industrivej 20, DK-9900 Frederikshavn

300-ELAB-2287-EN, 300-ELAB-2287-EN
-Norway
300-ELAB-2287-NS, 300-ELAB-2287-WALL
300-ELAB-2287-AUS, 300-ELAB-2287-AEA

VISIO 3-1 NS Model

Reservdelstegning / Ersatzteilzeichnung / Spare parts drawing /
Dessin des pièces de rechange / Reservdelstegning

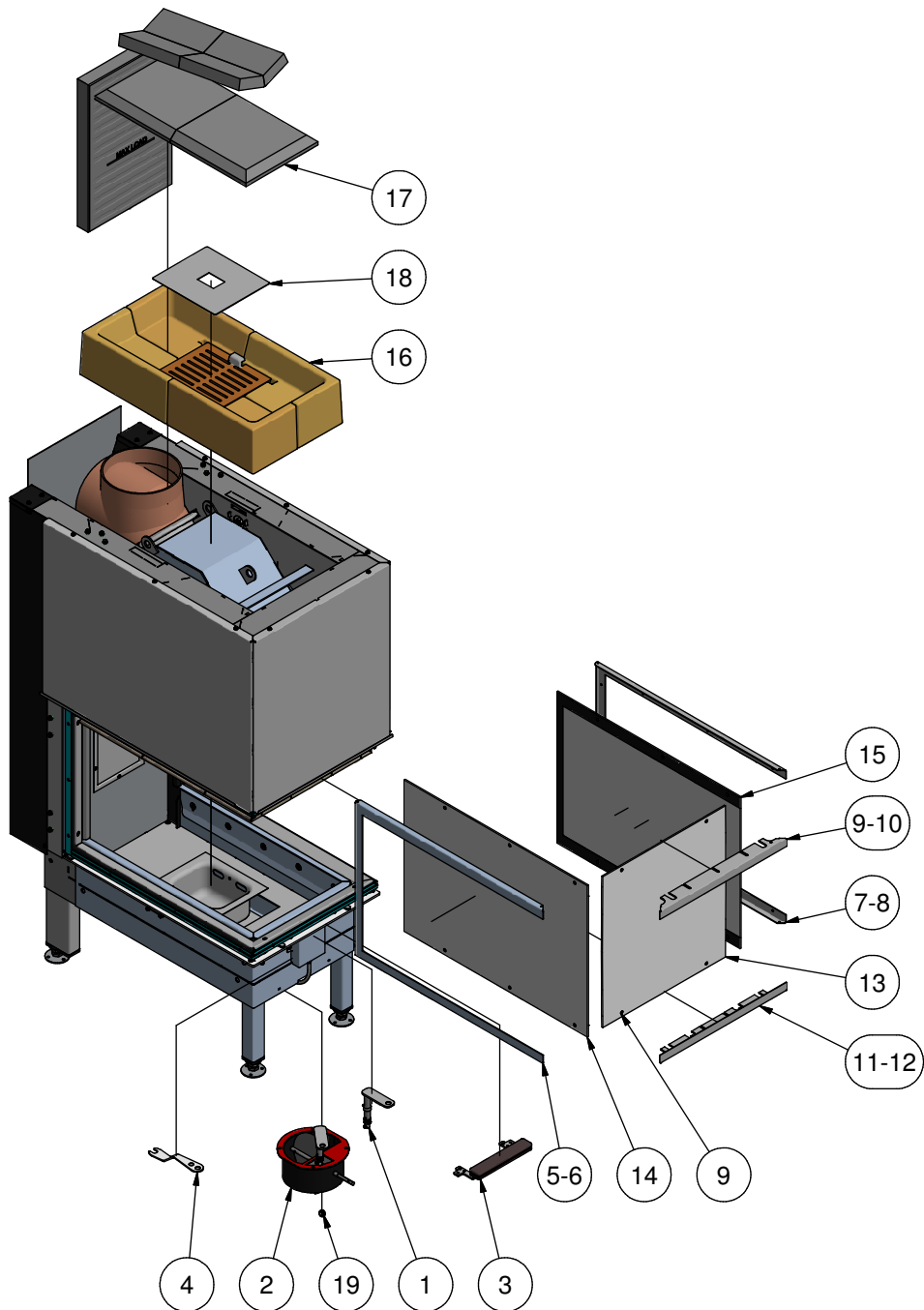

VISIO 3-1 DIN+ Model

Reservedelstegning / Ersatzteilzeichnung / Spare parts drawing /
Dessin des pièces de rechange / Reservdelssritning

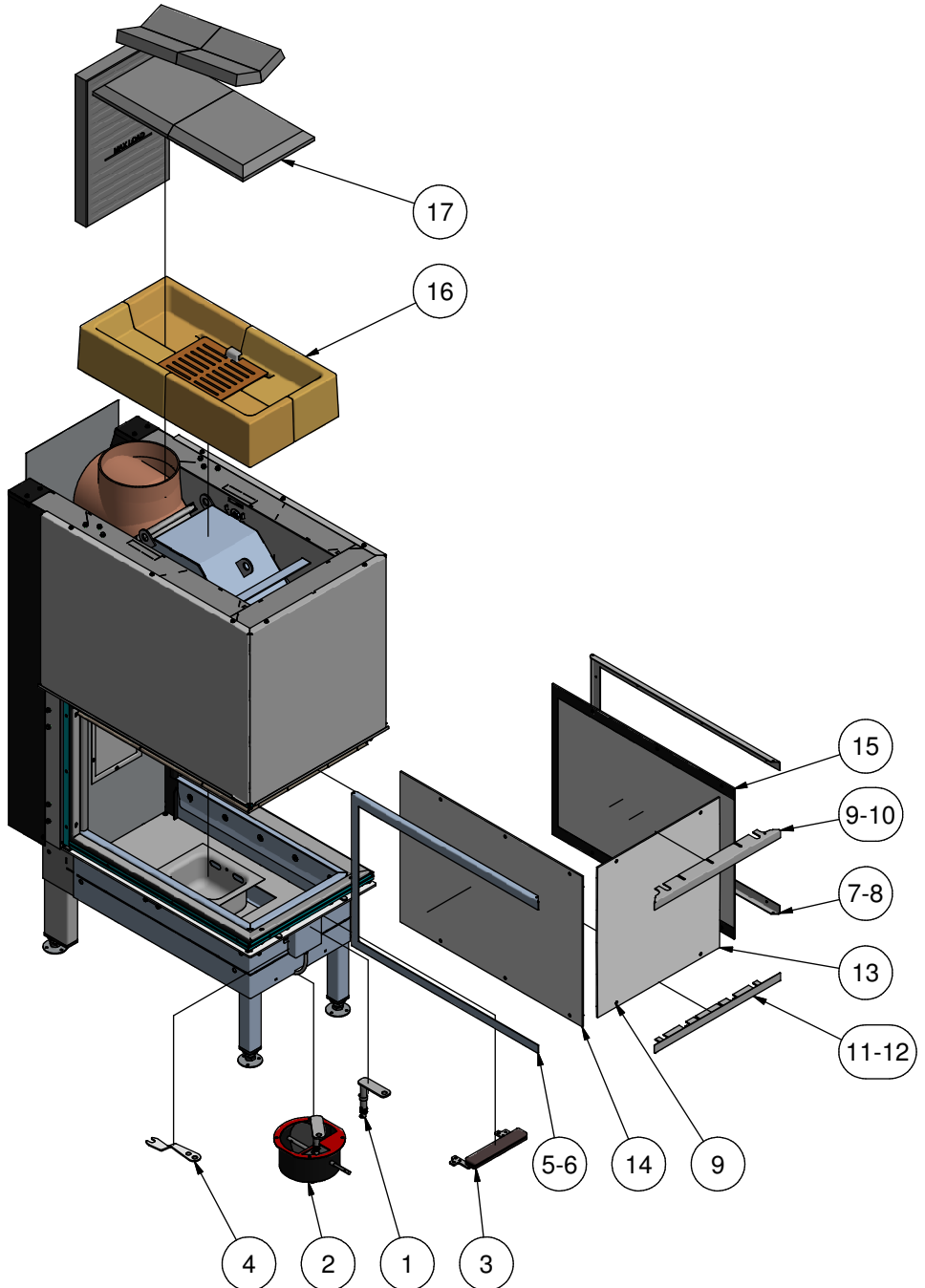

Position 1 - Posisjon 1

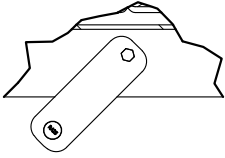

Position 2 - Posisjon 2

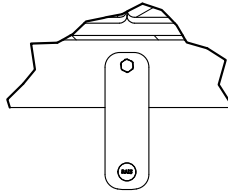

Position 3 - Posisjon 3

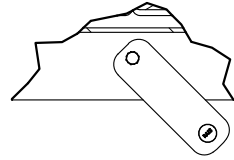

Optænding og påfyldning / Anzünden und Nachlegen / Lighting and fuelling /
Allumage et remplissage / Opptenning og påfylling / Upptändning och påfyllning

1



2



3



4



5



6



7



8



6

CHAUFFEZ EN RESPECTANT L'ENVIRONNEMENT!

5 conseils pour une combustion raisonnable et respectueuse
- une question de bon sens aussi bien pour l'environnement
que pour votre porte-monnaie

1. Allumage efficace. Utilisez de petits morceaux de bois (de sapin) et une brique d'allumage appropriée, par exemple de la laine ou sciure de bois paraffine. Ouvrir le volet d'air primaire pour assurer un apport d'air suffisant pour la combustion rapide des gaz dégagés par le bois qui chauffe.
2. Utiliser seulement un peu brûlure à la fois - il offre la meilleure combustion. Ne pas oublier que l'apport d'air doit être suffisant à chaque fois que vous rechargez du bois dans le poêle.
3. Lorsque les flammes sont apaisées, il est nécessaire d'ajuster le volet pour réduire l'arrivée d'air.
4. Lorsqu'il ne reste que des braises dans le foyer, l'alimentation d'air peut être encore réduite pour convenir précisément au besoin de chaleur. Une réduction de l'alimentation en air entraîne une combustion plus lente des braises ainsi qu'une réduction de la perte de chaleur par le conduit de cheminée.
5. N'utiliser que du bois bien sec - c'est-à-dire avec un taux d'humidité d'environ 15 à 20%.

RECYCLAGE

Le four est emballé dans l'emballage de récupération. L'emballage doit être emporté selon la réglementation nationale concernant l'élimination des déchets.

Le verre ne peut pas être recyclé.

Le verre doit être jeté avec les déchets résiduels de la céramique et de la porcelaine.

Le verre résistant à la chaleur a une température de fusion plus élevée et ne peut donc pas être réutilisé.

Veillant à ce que le verre résistant à la chaleur ne finisse pas parmi les produits repris, est une aide et une contribution importante à l'environnement.

VISIO 3-1

Révision: 9
 : 31-07-2024
 Date :

INTRODUCTION	11
GARANTIE	12
SÉCURITÉ DE TRANSPORT	12
SPÉCIFICATIONS	13
DISTANCES/MESURES	14
CONVECTION	15
INSTALLATION	16
CHOIX DES MATÉRIAUX POUR L'INSTALLATION	17
CHEMINÉE	17
DIMENSIONS D'INSTALLATION	18
DIMENSIONS DE L'OUVERTURE.....	19
DISTANCES MINIMALES PAR RAPPORT AUX MATÉRIAUX COMBUSTIBLES	20
AIR DE CONVECTION	22
AIR-SYSTEM.....	23
COMBUSTIBLE	24
SÉCHAGE ET STOCKAGE	24
RÉGLAGE DE L'AIR DE COMBUSTION.....	24
VENTILATION.....	25
UTILISATION DU POÊLE À BOIS.....	25
PREMIER ALLUMAGE	26
ALLUMAGE ET CHARGE	26
CONTRÔLE	27
PRUDENCE !.....	28
NETTOYAGE ET ENTRETIEN	29
ENTRETIEN/PIÈCES DE RECHANGE	29
NETTOYAGE DE LA VITRE DE LA PORTE	30
NETTOYAGE DE LA CHAMBRE DE COMBUSTION	31
NETTOYAGE DES CONDUITS DE FUMÉE.....	32
DYSFONCTIONNEMENTS.....	33
Conversion de la porte à fermeture automatique	35
ACCESSOIRES	37
PIÈCES DE RECHANGE VISIO 3-1 MODÈLE NS.....	38
PIÈCES DE RECHANGE VISIO 3-1 MODÈLE DIN+.....	39
DÉCLARATION DE PERFORMANCE.....	40

N.B. Le poêle livré est un modèle NS. (Modèle norvégien) Pour modifier le poêle en modèle DIN+, deux modifications doivent être apportées.

- Retirer le limiteur d'air en caoutchouc dans le registre primaire, en le tirant vers l'extérieur.
- Retirer la plaque de concentrateur d'air sous la grille.

Limiteur d'air en caoutchouc

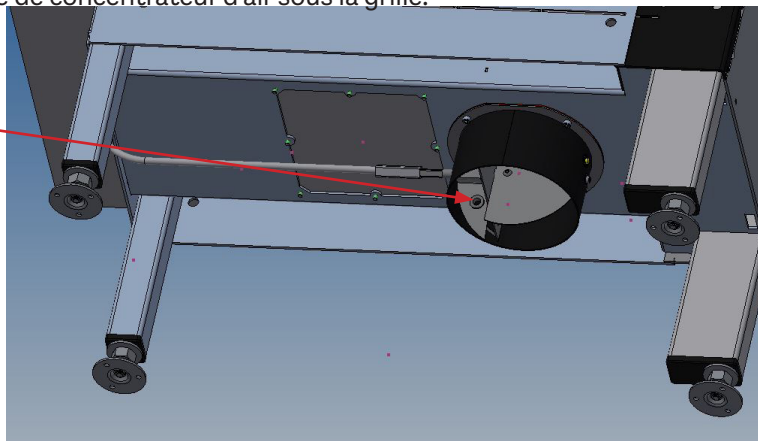

Limiteur d'air en caoutchouc

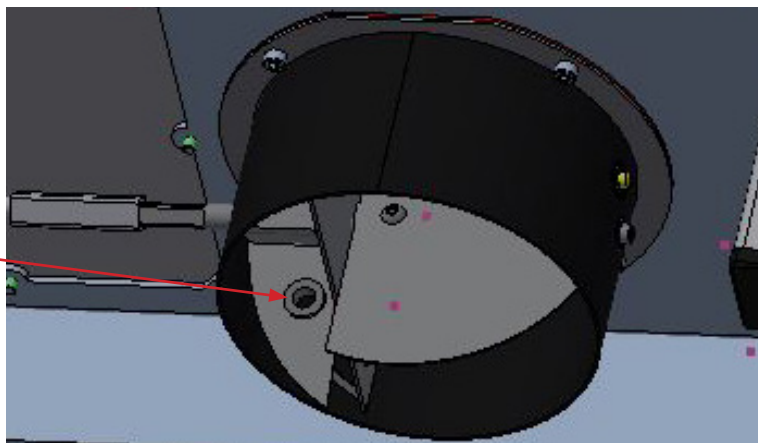

Plaque de concentrateur d'air

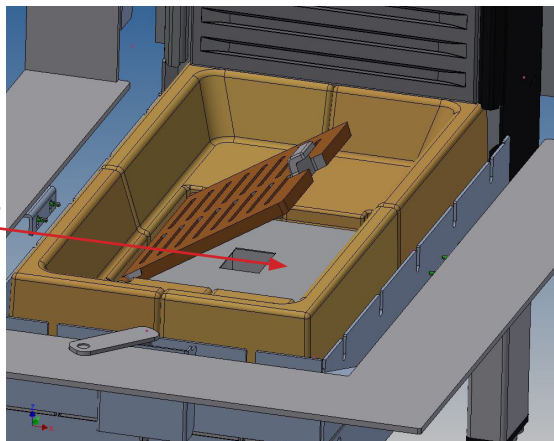

Introduction

Félicitations pour votre nouveau poêle à bois RAIS/attika.

Un poêle à bois RAIS/attika est bien plus qu'une simple source de chaleur. Il est également l'expression de l'importance que vous attachez au design et à la qualité pour votre habitat.

Pour tirer le meilleur parti de votre nouveau poêle à bois, il est important de lire attentivement le manuel avant d'installer le poêle à bois et de le mettre en service.

Dans le cadre de la garantie et pour toute référence future, il est important de pouvoir fournir le numéro de fabrication de votre poêle. Nous vous conseillons dès lors d'inscrire ce numéro dans le tableau ci-dessous.

Le numéro de fabrication se trouve au bas du poêle, sur le côté.

Pour le Danemark en particulier, de nouvelles règles pour l'installation des poêles à bois ont été émises

Au 1^{er} janvier 2008, une nouvelle ordonnance est entrée en vigueur pour les poêles à bois. Ceci avec de nouvelles exigences pour l'installation de poêles à bois, concernant en particulier les émissions et la documentation. Avec pour conséquence qu'à partir du 1^{er} juin 2008, tous les poêles à bois nouvellement installés doivent être au bénéfice d'une homologation EN et d'une approbation norvégienne ou allemande.

En même temps, une attestation d'essai est introduite pour s'assurer que les exigences relatives aux émissions sont respectées. Cette attestation se trouve à la fin de ce manuel de l'utilisateur et doit être signée par le ramoneur après l'installation. Veuillez noter que cette attestation doit être signée avant la mise en service et suivre le poêle tout au long de sa durée de vie.

Production number:

Produced by:

RAIS A/S

9900 Frederikshavn, DK

Date :

Revendeur :

Garantie

Les poêles à bois RAIS/attika sont contrôlés à plusieurs reprises au niveau de la fabrication, de la qualité des matériaux et de la sécurité. Nous fournissons une garantie sur tous les modèles et la période de garantie commence à la date d'installation.

La garantie couvre :

- les vices de fonctionnement documentés sur la base d'une fabrication défectueuse
- les vices de matériaux documentés

La garantie ne couvre pas :

- les joints de portes et de vitres
- la vitre en céramique
- le revêtement de la chambre de combustion
- l'aspect de la structure de surface et la texture des pierres naturelles
- l'aspect et les décolorations des surfaces en acier inoxydable et la patine
- les vices d'extension

La garantie devient caduque en cas de :

- dommages causés par une surchauffe
- dommages causés par des effets extérieurs et par une utilisation d'un combustible inapproprié
- non-respect des consignes d'installation légales ou recommandées et modifications propres apportées au poêle à bois.
- manque de maintenance et d'entretien

En cas de dommages, veuillez contacter votre revendeur. En cas d'exigences en matière de garantie, nous décidons de la façon dont le dommage sera réparé. En cas de réparation, nous veillons à ce qu'elle soit exécutée de manière professionnelle.

En cas de recours à la garantie sur des pièces livrées ultérieurement ou réparées, il est fait référence aux lois/dispositions légales nationales/européennes relatives aux périodes de garantie prolongées.

Les dispositions de garantie applicables peuvent être demandées en tout temps auprès de RAIS A/S.

Sécurité de transport

Avant d'installer le poêle, retirer la sécurité de transport, 2 vis à l'arrière du poêle.



Le poêle VISIO 3-1 est un insert avec porte pouvant être montée/descendue.

Spécifications

Réf. DTI : 300-ELAB-2241-EN / 300-ELAB-2241-NS / 300-ELAB-2241 / 300-ELAB-2241- DIN+

	123 VISIO 3-1 NS	223 VISIO 3-1 DIN +
Puissance nominale (kW) :	8,3	10* *(Autriche 7,8 kW)
Puissance min./max. (kW) :	7,2 - 8,3	8,7 - 10
Superficie chauffée (m ²) :	125	150
Longueur/profondeur/hauteur du poêle (mm) :	628,2-929,3*-1368 * y compris cadre	628,2-929,3*-1368 * y compris cadre
Largeur/profondeur/hauteur de la chambre de combustion (mm) :	210-499-230* * CHARGE MAXIMALE	210-499-230* * CHARGE MAXIMALE
Quantité de bois recommandée lors de la charge (kg) : (Répartie en 2 à 4 bûches d'environ 30 cm)	2,3	2,3
Min. tirage fumée (Pascal) :	-11	-11
Poids (kg) :	260	260
Rendement énergétique (%) :	77	80
Émission de CO associée à 13 % O ₂ (%)	0,1718	0,0744
Émission de NOx associée à 13 % O ₂ (%)	99	87
Émission de particules d'après NS3058/3059 (g/kg) :	5,79	-
Mesure de la poussière d'après Din+ (mg/Nm ³) :	30	18
Débit massique des gaz de combustion (g/s) :	9,9	9,6
Température des gaz de combustion (°C) :	229	238
Température des gaz de combustion (°C) à l'embout de sortie de la fumée	275	285
Fonctionnement intermittent :	oui	oui

Distances/Mesures.

Remarque : l'embout de fumée peut tourner librement.

I : Distance entre le sol et le haut du centre de la sortie de fumée

K : Distance entre l'arrière et la prise d'air sur le fond (Air-System)

N : Distance entre le côté et la prise d'air sur le fond (Air-System)

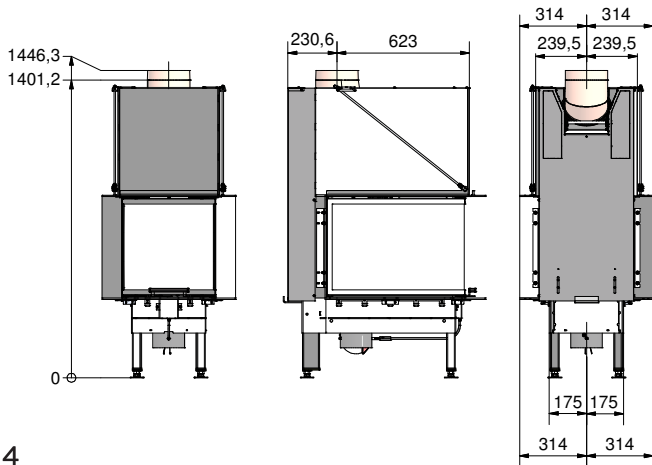
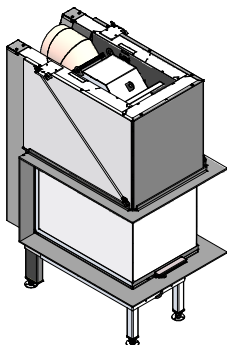
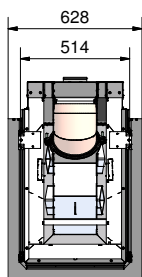
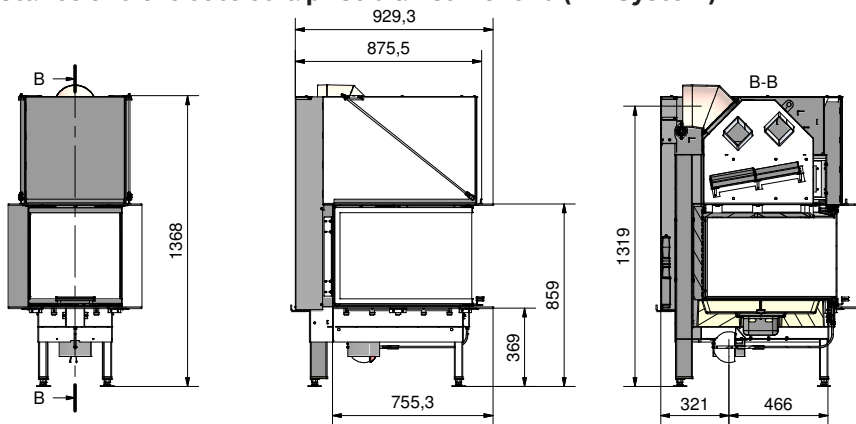

Convection

Les poêles RAIS / **attika** sont des poêles à convection. Avec la technique de convection, la circulation d'air permet de répartir la chaleur plus uniformément dans toute la pièce.

L'**air froid** est aspiré au fond du poêle, pour passer le long de la chambre de combustion du poêle, où l'air est chauffé.

L'**air chauffé** est diffusé vers l'extérieur, le long des côtés et vers le haut, assurant ainsi la circulation d'air dans la pièce.

Il faut toutefois être attentif au fait que toutes les surfaces extérieures sont chaudes pendant l'utilisation. Il faut donc être très prudent.

Utilisation optimale de l'insert.

En installant des embouts pour l'air chaud et des flexibles (ou similaires) sur le dessus du poêle, il est possible de déplacer la chaleur vers d'autres pièces.

Il faut prendre en compte l'emplacement des orifices d'entrée et de sortie du système de convection.

Il faut s'assurer que les conditions pour les zones sont respectées et que les orifices ne sont pas bloqués de l'extérieur.

Il peut se produire une décoloration du mur au-dessus de la porte du poêle et des orifices de sortie du système de convection. Cela est dû à la montée de l'air chaud.

RAIS n'assume aucune responsabilité pour l'installation ou les dommages consécutifs.

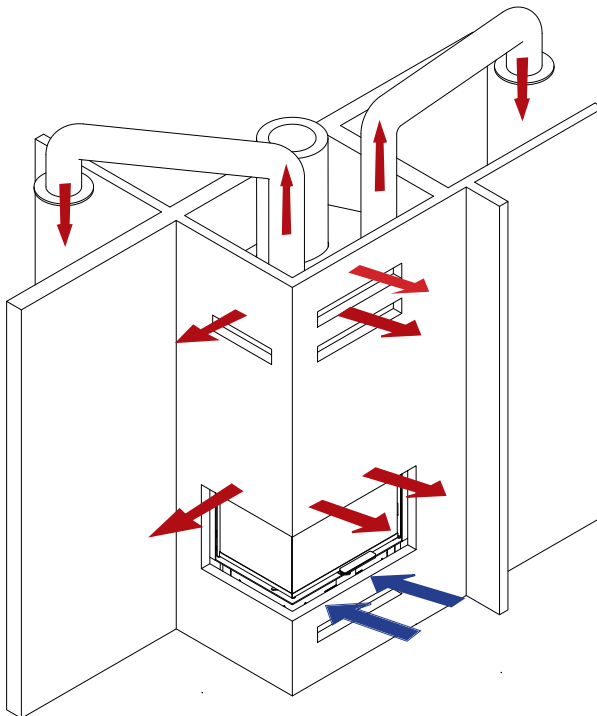

Installation

Il est important que le poêle soit correctement installé, aussi bien pour l'environnement que pour la sécurité.

Lors de l'installation du poêle, toutes les règles et réglementations locales, y compris celles qui se réfèrent aux normes nationales et européennes, doivent être observées. Les autorités locales ainsi que le maître ramoneur doivent être contactés avant l'installation.

Le poêle doit uniquement être installé par revendeur RAIS ou un installateur autorisé et compétent, sinon la garantie est annulée.

Aucune modification non autorisée ne peut être apportée au poêle.

REMARQUE !

Avant que le poêle soit mis en service, l'installation doit être annoncée au ramoneur local.

Il doit y avoir un apport suffisant d'air frais dans la pièce pour assurer une bonne combustion. Il est à noter que toute aspiration mécanique, comme par exemple une hotte de ventilation, peut réduire l'apport d'air. Les grilles d'aération éventuelles doivent être placées de manière à ne pas bloquer l'apport d'air.

Autre possibilité, le poêle peut être alimenté en air frais directement depuis l'extérieur grâce à un flexible monté sur le registre (voir paragraphe Air-system).

La consommation d'air du poêle est de 20 à 30 m³ /heure.

La construction au sol doit pouvoir supporter le poids du poêle et d'une éventuelle cheminée. Si la structure existante ne satisfait pas à cette condition, il convient de prendre les mesures adéquates (par ex. une plaque de répartition de la charge). Informez-vous à ce propos auprès d'un professionnel de la construction.

Placer le poêle sur un matériau non combustible.

Le poêle doit être placé à une distance sûre de tout matériau inflammable.

Il convient de veiller à ce qu'aucun objet inflammable (par ex. du mobilier) ne soit placé à une distance inférieure aux distances indiquées dans le chapitre suivant portant sur l'installation (risque d'incendie).

Si le poêle est installé sur un sol combustible, la dimension du substrat ignifuge sous le poêle doit être conforme aux réglementations nationales et locales.

Lors du choix de l'emplacement de votre poêle à bois RAIS/attika, il est nécessaire de tenir compte de la répartition de la chaleur dans les autres pièces. Vous pourrez ainsi profiter au maximum de votre poêle.

Voir plaque signalétique sur le poêle à bois.

À réception du poêle, vérifier la présence de défauts éventuels.

REMARQUE !

Le poêle doit uniquement être installé par un revendeur RAIS ou un installateur autorisé et compétent.

Voir www.rais.com pour la liste des revendeurs.

Choix des matériaux pour l'installation

Comme matériau incombustible, choisir des panneaux ou des briques ayant une valeur d'isolation supérieure à $0,03 \text{ m}^2 \times \text{K/W}$. L'isolation est définie comme étant l'épaisseur de la paroi (en m) divisée par la valeur lambda de la paroi.

Demander conseil à un installateur ou à un ramoneur.

Lors des essais, le poêle a été installé dans une armoire en plaques de construction incombustibles de 50 mm en silicate de calcium (Skamotec 225).

Cheminée

La cheminée est la force motrice qui fait fonctionner le poêle à bois. Il est à noter que même les meilleurs poêles à bois ne fonctionnent pas de manière optimale en l'absence du tirage nécessaire et adéquat dans la cheminée.

La cheminée doit être assez haute pour assurer un tirage de l'ordre de -14 à -18 pascal. Si le tirage de cheminée recommandé n'est pas atteint, de la fumée peut sortir par la porte du poêle. RAIS recommande que la cheminée soit adaptée à l'embout de sortie de la fumée. La longueur de la cheminée, calculée à partir du haut du poêle à bois, ne doit pas être inférieure à 3 mètres et dépasser d'au moins 80 cm le faite du toit. Si la cheminée est placée sur le côté de la maison, le haut de la cheminée ne doit jamais être plus bas que le faite du toit ou que le point le plus élevé du toit. Les maisons avec un toit de chaume sont souvent soumises à des réglementations nationales et locales.

Tenir compte également des conditions de tirage pour les cheminées à 2 conduits.

Le poêle est adapté pour le raccordement à un collecteur de gaz de fumée, mais nous recommandons de placer les entrées de manière à maintenir entre elles une hauteur libre de 250 mm au minimum.

Le poêle est fourni avec un embout d'évacuation de la fumée de 200 mm de diamètre.

Le poêle est approuvé avec un embout de fumée de 180 mm (accessoire) pouvant être installé ultérieurement.

REMARQUE !

Si le tirage est trop fort, il est recommandé d'équiper la cheminée ou le conduit de fumée d'un registre de régulation. Si celui-ci doit être installé, il faut assurer qu'il y a une zone de tirage libre de 20 cm^2 au minimum lorsque le registre de régulation est fermé. Avec ceci, l'énergie contenue dans le combustible n'est pas utilisée de façon optimale. En cas de doute sur l'état de la cheminée, contacter votre ramoneur.

Ne pas oublier que lorsqu'il y a une porte pour le nettoyage de la cheminée, l'accès à celle-ci doit être libre.

S'assurer qu'il y a un accès pour le nettoyage du foyer, de l'embout de fumée et du conduit de fumée.

Dimensions d'installation

S'applique à l'installation dans des panneaux non combustibles ou des briques.

Si d'autres matériaux sont utilisés, ils doivent avoir des propriétés identiques ou supérieures à 50 mm (225 Skamotec).

Pour obtenir les distances nécessaires du poêle au panneau ou à la maçonnerie, les dimensions intérieures du caisson doivent être au minimum de 528,2 mm X 924,3 mm. Si ceci est respecté, le côté extérieur du caisson peut s'appuyer contre une paroi combustible. Il doit y avoir une plaque supérieure dans le caisson, juste au-dessus de l'ébauche de la convection.

Un insert de cheminée ne doit jamais être installé trop serré, car l'acier se dilate avec la chaleur.

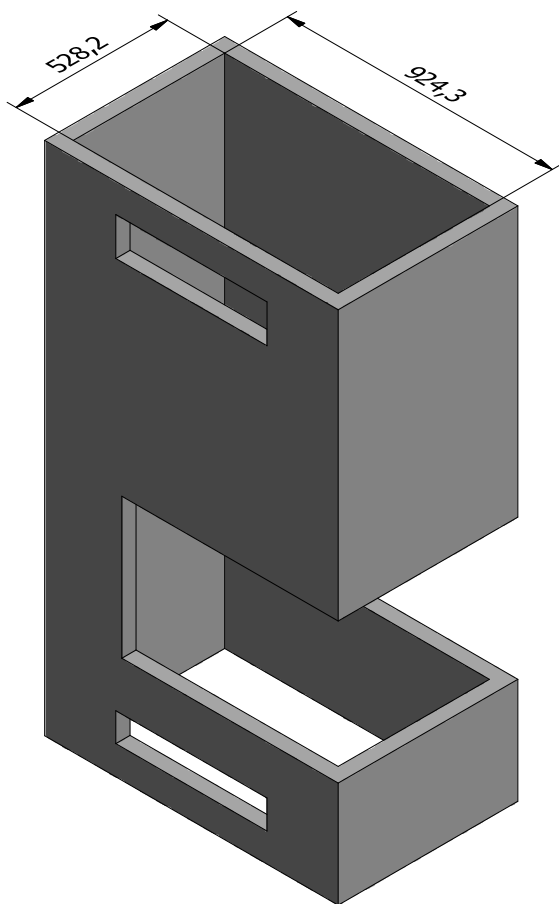

Dimensions de l'ouverture (hauteur x largeur x profondeur) min. 490,1 mm x 528,2 mm x 705,3 mm (dimensions intérieures). *dimensions de l'ouverture pour un poêle avec cadre intégré.*

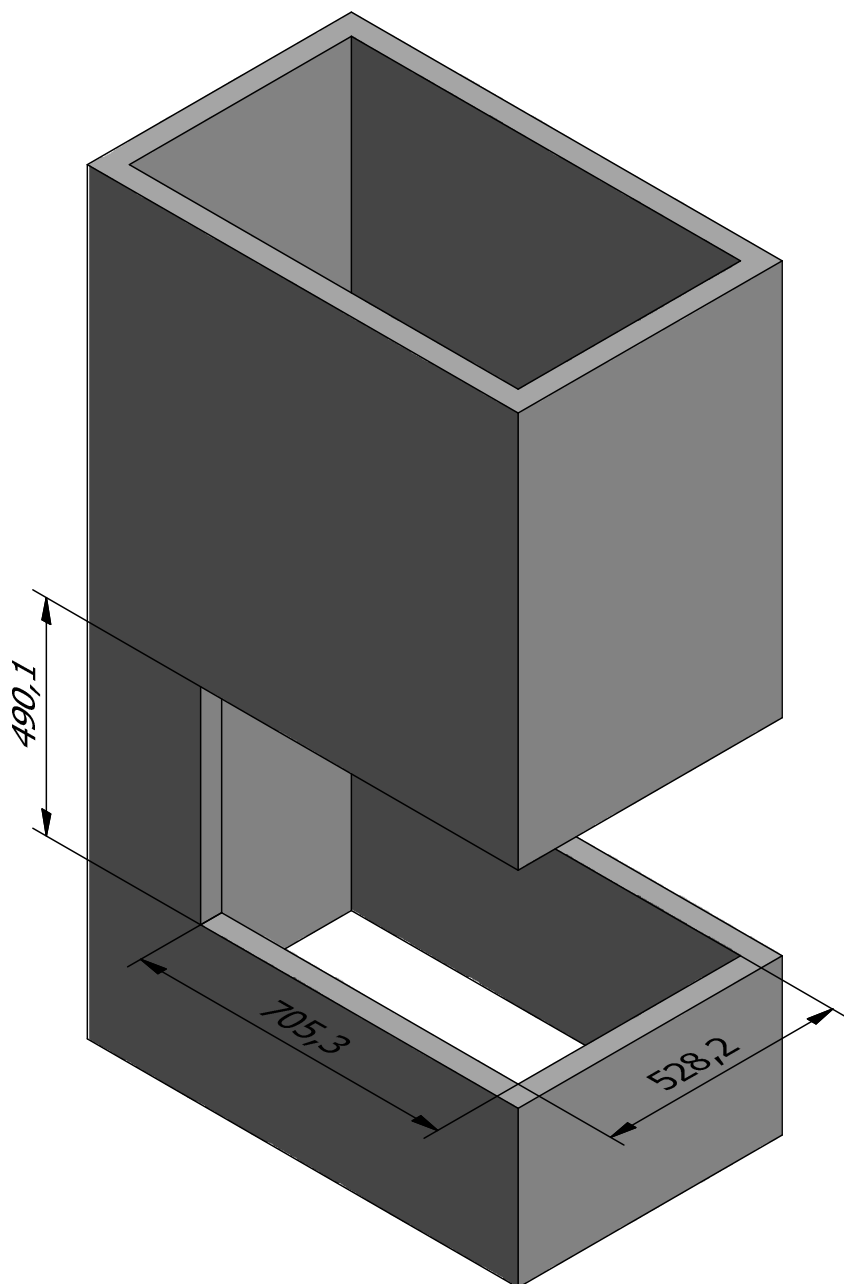

Distance minimale par rapport aux matériaux combustibles

A - Distance du mobilier	700 mm
B - Distance jusqu'au sol combustible devant le poêle.	300 mm
B - Distance jusqu'au sol combustible à côté du poêle.	300 mm
E - Distance jusqu'à la paroi latérale combustible	0 mm
G - Distance jusqu'au sol	375 mm
H - Distance jusqu'au plafond	420 mm

Distance minimale jusqu'au pare-feu

O - Distance jusqu'au pare-feu à côté du poêle.	500 mm
---	--------

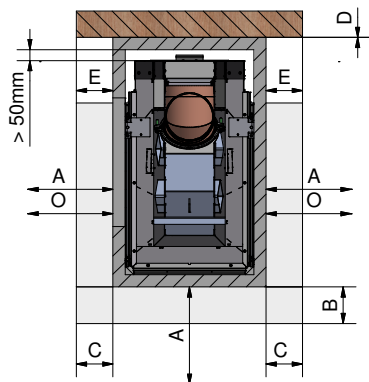
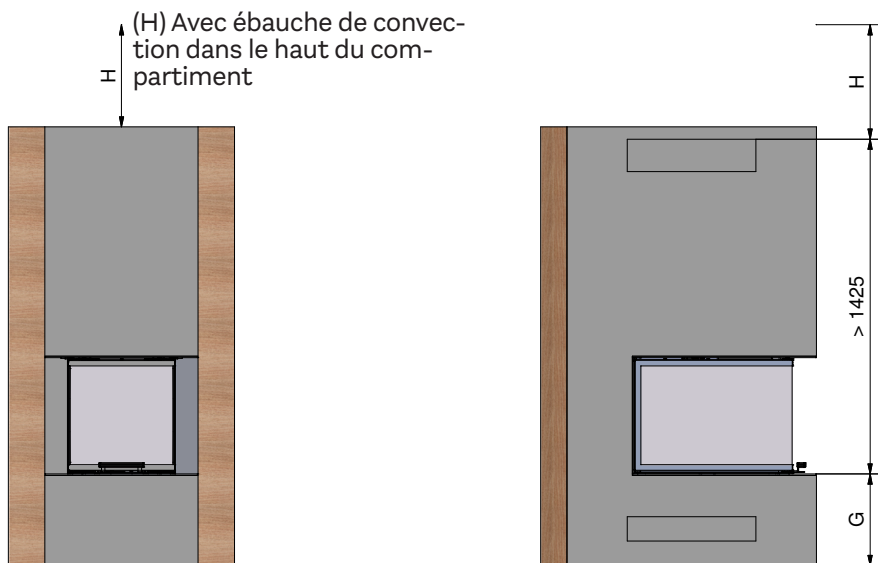

Pour tirer le meilleur parti de votre poêle et guider le mieux possible l'air chaud hors des grilles de convection, placer les grilles juste en dessous de la plaque supérieure incombustible.

REMARQUE !
La partie isolée de la cheminée doit descendre jusqu'à l'embout de fumée.

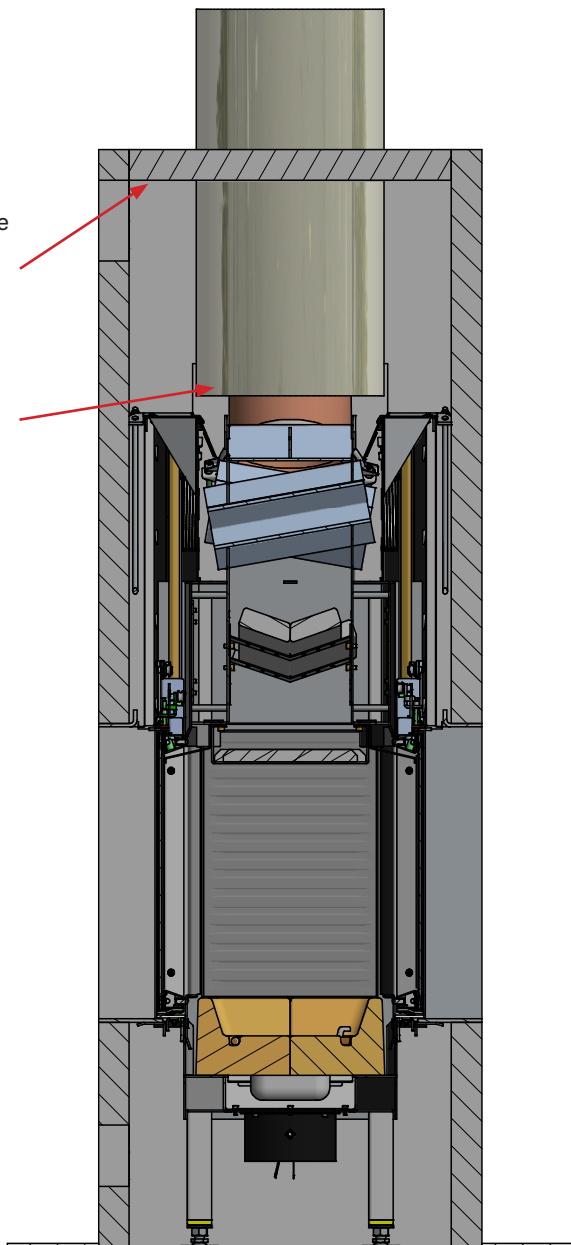

Air de convection

Il y a une exigence minimale pour la zone touchée par l'air de convection. Cette zone doit être respectée en raison du risque de surchauffe et de distance par rapport aux matériaux combustibles. S'assurer que l'air de convection peut être insufflé sous le poêle. Et sortir ensuite au-dessus du poêle.

Lors d'une installation dans une construction totalement non combustible, il n'y a pas d'exigences concernant la zone d'air de convection. Mais il est recommandé d'éloigner la zone de l'installation du panneau, car la maçonnerie peut se fissurer à haute température.

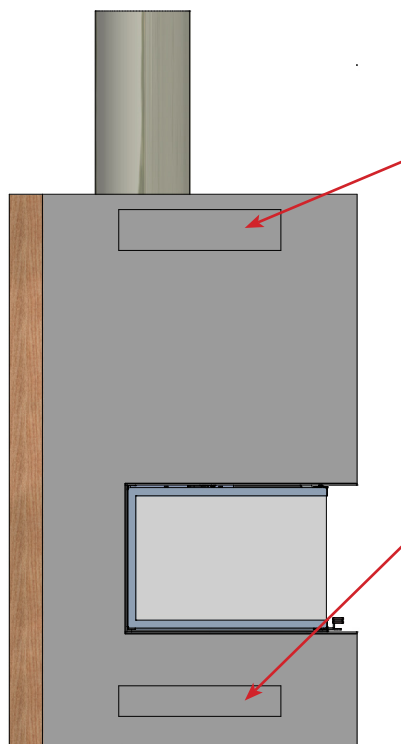

Surface pour l'air de convection au-dessus du poêle, vers l'installation du panneau. La surface doit être au minimum de 700 cm², de préférence avec plusieurs orifices répartis.

Surface pour l'air de convection sous le poêle, vers l'installation du panneau. La surface doit être au minimum de 530 cm², de préférence avec plusieurs orifices répartis.

Air-system

Lors de l'installation du module Air-system, s'assurer que le système de régulation de l'air reçoit de l'air frais de l'extérieur.

Afin de garantir le fonctionnement du module Air-system, il faut s'assurer au niveau de la construction qu'il ne puisse pas se produire une pression négative dans l'habitat.

Si des grilles de convection sont installées, elles ne doivent pas être bloquées.

Un raccordement d'air (accessoire) peut être installé sous le poêle.

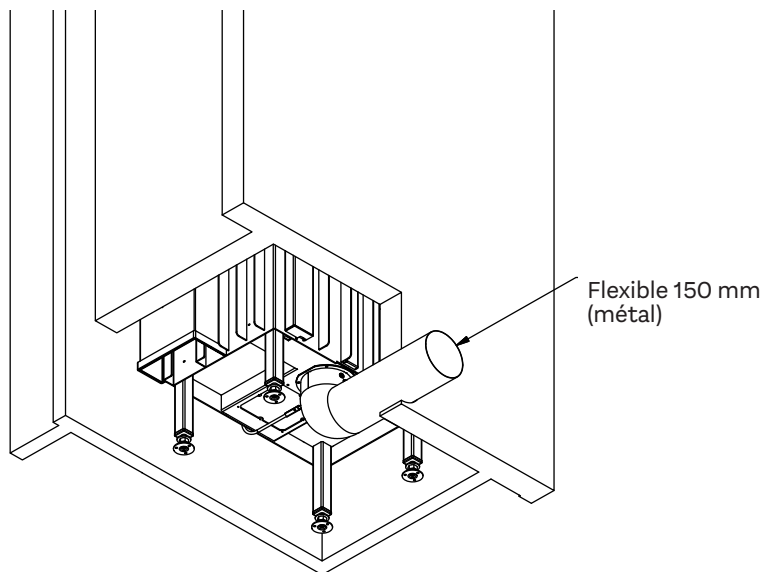

Combustible

Le poêle a été testé conformément aux normes DS/EN 13229:2001, DS/EN 13229:2001/A1:2003, DS/EN 13229:2001/A2:2004 et NS 3058/3059 pour la combustion du bouleau sec fendu, et approuvé pour les bois durs et les conifères. Le bois doit avoir une teneur en humidité de 15 à 20% et une longueur maximale d'environ 30 cm.

L'utilisation de bois humide a pour résultat la formation de suie visqueuse, cela provoque de la pollution et entraîne un mauvais rendement. Le bois qui vient d'être abattu contient environ 60 à 70% d'eau, et ne convient pas du tout au chauffage.

Le bois qui vient d'être abattu doit être séché pendant deux ans.

Le bois d'un diamètre supérieur à 100 mm doit être coupé. Indépendamment de la taille, le bois devrait toujours avoir au moins une surface sans écorce.

Il est interdit de brûler du bois laqué, stratifié, imprégné, du bois avec revêtement plastique, du bois peint, aggloméré, contreplaqué, des ordures ménagères, des briquettes de papier et de la houille, car la combustion dégage des vapeurs malodorantes qui peuvent être toxiques.

La combustion de ces matériaux et lors de la combustion de plus grandes quantités que celles recommandées, le poêle est surchauffé, ce qui provoque une élévation de la température de la cheminée et un rendement plus faible. Dans ces conditions, le poêle peut endommager le poêle et la cheminée et la garantie devient caduque.

La valeur calorifique du bois dépend beaucoup de l'humidité du bois. Le bois humide a une faible valeur calorifique. Plus l'arbre contient d'eau, plus d'énergie est utilisée pour l'évaporer et cette énergie est perdue.

UTILISER UNIQUEMENT DES COMBUSTIBLES RECOMMANDÉS

Le tableau ci-dessous indique la valeur calorifique de différents bois qui ont été stockés pendant 2 ans et ayant une humidité résiduelle de 15 à 17%.

Type de bois	Kg de bois sec par m ³	Par rapport au hêtre/chêne
Charme	640	110%
Hêtre et chêne	580	100%
Frêne	570	98%
Érable	540	93%
Bouleau	510	88%
Pin de montagne	480	83%
Sapin	390	67%
Peuplier	380	65%

Quel que soit le type de bois, 1 kg de bois produit la même énergie calorifique. 1 kg de hêtre prend un peu moins de place qu'un kg de sapin.

Séchage et stockage

Le bois a besoin de temps pour sécher. Un séchage approprié à l'air libre dure environ 2 ans.

Voici quelques conseils :

- Entreposer le bois scié, fendu et empilé à un endroit aéré, ensoleillé et protégé de la pluie (le côté sud de la maison est particulièrement bien adapté).
- Placer les piles de bois à une distance d'une largeur de main, permettant ainsi à l'air d'évacuer l'humidité.
- Éviter de recouvrir les piles de bois avec du plastique, car cela empêche l'humidité de sortir.
- Il est recommandé de rentrer le bois 2 à 3 jours avant de l'utiliser.

Régulation de l'air de combustion

Tous les poêles RAIS/attika sont équipés d'une seule poignée pour le réglage du registre.

Le réglage individuel du poêle est illustré au début du manuel.

L'air primaire est l'air de combustion qui est ajouté sur la surface de combustion primaire, au fond de la chambre de combustion, c'est à dire sur la couche de braises du bois. Cet air qui est froid n'est utilisé que pour la phase d'allumage.

L'air secondaire est l'air qui est ajouté dans la zone des gaz de combustion. Cet air favorise ainsi la combustion des gaz de pyrolyse (air préchauffé utilisé pour la combustion et le balayage de la vitre). Cet air est aspiré à travers le registre et préchauffé dans les canaux latéraux et arrière du poêle, pour sortir comme air de balayage pour la vitre. Cet air chaud balaie la vitre vers le bas et empêche la suie de s'y déposer.

En réglant entre les positions 1 et 2 (voir paragraphe suivant), l'utilisation optimale du contenu énergétique du bois est assurée, parce qu'il y a de l'oxygène pour la combustion et les gaz de pyrolyse sont brûlés. Lorsque les flammes sont jaune clair, le registre est correctement réglé. L'utilisation régulière du poêle permet de trouver la bonne position de réglage.

Nous déconseillons de baisser entièrement le registre, parce que l'on pense qu'il fait trop chaud. Trop peu d'apport d'air donne une mauvaise combustion, qui peut générer un niveau élevé et dangereux de gaz de combustion et un faible rendement. Cela signifie qu'une fumée noire sortira de la cheminée et que la valeur calorifique du bois ne sera pas utilisée de façon optimale.

Ventilation

Il ne doit pas y avoir d'installation d'aspiration ou une hotte de ventilation (cuisine) dans la même pièce que le poêle, car cela peut entraîner des émanations de fumée du poêle dans la pièce.

Le poêle a besoin d'un appel d'air permanent et suffisant pour fonctionner en toute sécurité et efficacement. Une arrivée d'air permanente peut être installée dans la pièce pour l'air de combustion du poêle (voir paragraphe Air-system).

Cette arrivée d'air doit en aucun cas être fermée pendant le fonctionnement.

Utilisation du poêle à bois

Réglage du registre - Il y a 3 positions de réglage sur le registre
Voir les illustrations au début du manuel.

Position 1

Pousser la poignée complètement sur la gauche.
Le registre à air est fermé, ce qui signifie une alimentation d'air minimale.
Ce réglage doit être évité pendant le fonctionnement.
Voir avertissement après le paragraphe suivant.

Position 2

Pousser la poignée vers la droite jusqu'au premier cran (position médiane).
Cette position permet d'obtenir uniquement de l'air secondaire.
Pour une combustion normale, régler la poignée entre la position 1 et 2.
Quand les flammes sont claires et jaune, le registre est réglé correctement, une combustion lente et optimale est obtenue.

Position 3

Pousser la poignée complètement sur la droite.
Le registre à air est complètement ouvert et donne un accès complet à l'air primaire de démarrage ainsi qu'à l'air secondaire.
Cette position est pour la phase d'allumage et de charge, mais n'est pas utilisée pendant le fonctionnement normal.

Premier allumage

Un démarrage prudent est payant. Commencer par un petit feu, pour que le poêle puisse s'adapter à la température élevée. Ceci garantit un meilleur démarrage et d'éventuels dommages peuvent être évités.

Il est à noter qu'une odeur particulière et des émanation de fumée peuvent se produire à la surface du poêle lors du premier allumage. Cela est dû au durcissement de la peinture et du matériau, mais l'odeur disparaît rapidement. Prévoir une forte ventilation, et même des courants d'air.

Au cours de cette phase, veiller également à ne pas toucher les surfaces visibles/vitre (très chaudes !). Il est recommandé d'ouvrir et de fermer régulièrement la porte pour éviter que le joint de celle-ci ne colle.

En outre, en chauffant ou en refroidissant, le poêle peut émettre des « cliquetis ». Ils sont dus aux importantes variations de température auxquelles est soumis le matériau.

Ne jamais utiliser de combustible liquide pour l'allumage ou pour maintenir le feu. Il y a un risque d'explosion.

Quand le poêle n'a pas été utilisé pendant un certain temps, appliquer la même procédure que lors du premier allumage.

Allumage et charge

REMARQUE !

Si le module Air-system est connecté, la soupape doit être ouverte.

Allumage « Top-Down » (voir photos au début du manuel).

- Ouvrir complètement la porte jusqu'à ce qu'elle soit verrouillée en position ouverte.
- Commencer par placer environ 1 kg de bois, par exemple 2 bûches fendues, au fond de la chambre de combustion (photo 1). Mettre environ 1,2 kg de bois sec fendu, comme petit bois d'allumage, avec 2 à 3 blocs d'allumage ou similaire (photo 2).
- Allumer le feu (photos 3 et 4).
- Régler le registre en position 3 (pendant environ 15 minutes), puis en position 2.
- Fermer complètement la porte et lever la poignée de porte (espace pour l'air de 1 à 2 cm).
- Lorsque le petit bois d'allumage brûle, fermer complètement la porte (photo 5) (après environ 3 à 10 min., selon le tirage de la cheminée).
- Lorsque les dernières flammes sont éteintes, et il y a une bonne couche de braises (photo 6), on peut alors charger avec 3 ou 4 bûches, environ 2 à 2½ kg (photo 7).
- Fermer complètement la porte.
- Si nécessaire régler la poignée du registre en position 3 (tout à droite) pendant 2 à 5 minutes pour mettre le feu « en route » (photo 8).
- Régler ensuite le registre entre la position 1 et la position 2 (voir Réglage du registre).

REMARQUE !

Si le feu est presque éteint (trop peu de braises), cela peut prendre plus de temps pour réanimer les flammes. Il est recommandé d'utiliser de petits morceaux de bois pour faire démarrer le feu.

Lorsque l'on chauffe, la fumée sortant de la cheminée devrait être presque invisible, juste un « papillotement » visible dans l'air.

Lorsque l'on charge le poêle, ouvrir prudemment la porte afin d'éviter un dégagement de fumée. Ne jamais charger de bois lorsqu'il y a encore des flammes visibles dans le poêle.

RAIS recommande de charger 2 à 4 bûches (env. 1½ à 2½ kg) dans les 49 minutes (fonctionnement intermittent).

REMARQUE !

Surveiller attentivement le poêle pendant l'allumage.

Garder la porte fermée pendant le fonctionnement.

Être très prudent, car toutes les surfaces extérieures deviennent très chaudes pendant le fonctionnement.

Contrôle

Indications que le poêle à bois fonctionne correctement :

- les cendres sont blanches
- les parois de la chambre de combustion sont exemptes de suie

Conclusion : le bois est suffisamment sec

Prudence !

Si le feu « bourronne » ou fume, et s'il y a trop peu d'admission d'air, il y a émission de gaz de combustion non brûlés.

Les gaz de combustion peuvent s'enflammer et exploser. Cela peut causer des dommages au matériel et, au pire, blesser des personnes.

Ne **jamais** fermer complètement l'admission d'air lorsque le poêle fonctionne.

Illustrations

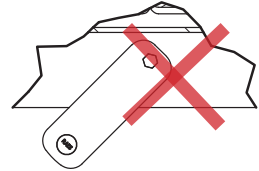

S'il n'y a que quelques braises, il est nécessaire de rallumer le feu.

Si l'on met simplement des bûches, le feu ne s'allume pas ; en revanche, il y a émission de gaz de combustion non brûlés.



Les bûches sont posées ici sur trop peu de braises, il y a trop peu d'air et l'émission de fumée commence.



Éviter toute émission importante de fumée car il y a un risque d'explosion des gaz de combustion.

En cas d'émission de fumée très importante, ouvrir complètement le registre d'air et entrouvrir éventuellement la porte ou rallumer.

Nettoyage et entretien

Le poêle à bois et la cheminée doivent être inspectés par un ramoneur une fois par an. Pour le nettoyage et l'entretien, le poêle doit être froid.

Si la vitre est recouverte de suie :

- Nettoyer la vitre régulièrement et uniquement lorsque le poêle est froid, sinon la suie brûle et s'incruste.
- Humidifier un morceau de papier ou du papier journal, le tremper dans la cendre et frotter sur le verre recouvert de suie.
- Frotter ensuite avec un morceau de papier et le verre sera propre.
- Vous pouvez également acheter du nettoyant pour vitres auprès de votre revendeur RAIS.

Pour le nettoyage extérieur, utiliser un chiffon doux et sec ou une brosse souple.

Avant une nouvelle saison de chauffage, il convient de toujours vérifier si la cheminée et le raccordement pour l'évacuation des gaz de combustion sont bien dégagés. Inspecter l'extérieur et l'intérieur du poêle pour voir s'il est endommagé, en particulier les joints et les plaques d'isolation thermique (vermiculite).

Entretien/pièces de rechange

Les pièces très mobiles s'usent lorsqu'elles sont fréquemment utilisées. Les joints de porte sont aussi des pièces d'usure. Seules des pièces détachées d'origine doivent être utilisées.

Une fois la période de chauffage terminée, il est recommandé qu'un revendeur effectue un service.

Parois de la chambre de combustion

Les parois de la chambre de combustion protègent le corps du poêle à bois de la chaleur du feu. Les fortes variations de température peuvent provoquer des rayures sur les plaques de revêtement, sans toutefois affecter les performances du poêle à bois. Elles ne doivent être remplacées qu'après plusieurs années d'utilisation lorsqu'elles commencent à s'effriter.

Les plaques de revêtement sont seulement posées ou placées dans le poêle à bois et vous pouvez vous-même, ou votre revendeur, facilement les remplacer.

Pièces mobiles

Lubrifier les charnières de porte et la serrure de porte, si nécessaire. Nous recommandons d'utiliser exclusivement notre lubrifiant à vaporiser, car l'utilisation d'autres produits peut conduire à la formation d'odeurs et de résidus. Contactez votre revendeur pour obtenir le lubrifiant.

Nettoyage de la vitre de la porte

Verrouiller la porte en position avant de la nettoyer.

Avec la clé spéciale fournie avec le poêle, tourner le verrou placé au-dessus des portes latérales.



Pour le nettoyage, ouvrir les portes latérales en tournant les crochets de verrouillage, à la fois sur le haut et sur le bas de la porte.

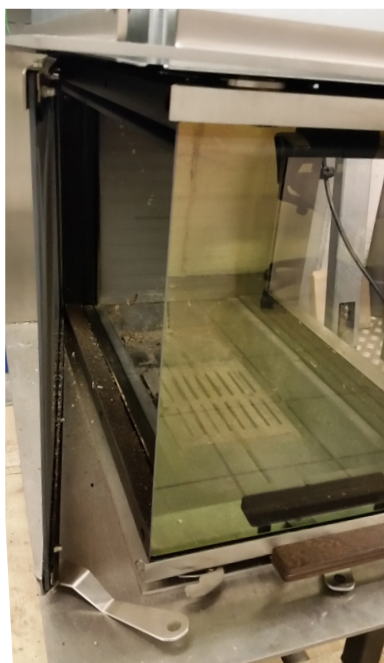
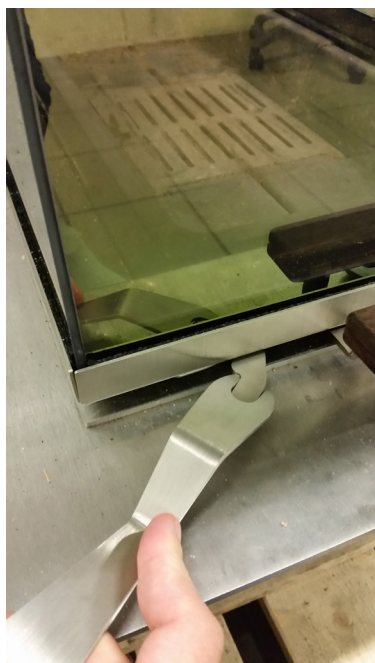

Après nettoyage, fermer la porte et tourner à nouveau le verrou. Ne pas oublier de verrouiller à nouveau la porte.

Nettoyage de la chambre de combustion

Gratter/pelleter dans la grille au milieu du poêle. Le cendrier sous la grille peut être retiré et vidé dans le récipient non combustible jusqu'à ce qu'il soit refroidi.

Les cendres peuvent être jetées avec les ordures ménagères ordinaires.



NE PAS OUBLIER !

- Ne jamais vider complètement les cendres de la chambre de combustion
- Le feu brûle mieux avec une couche de cendres de 20 mm environ.

Nettoyage des conduits de fumée

Pour avoir accès au conduit de fumée, retirer les 6 déflecteurs de fumée en vermiculite.

Déflecteurs de fumée en vermiculite

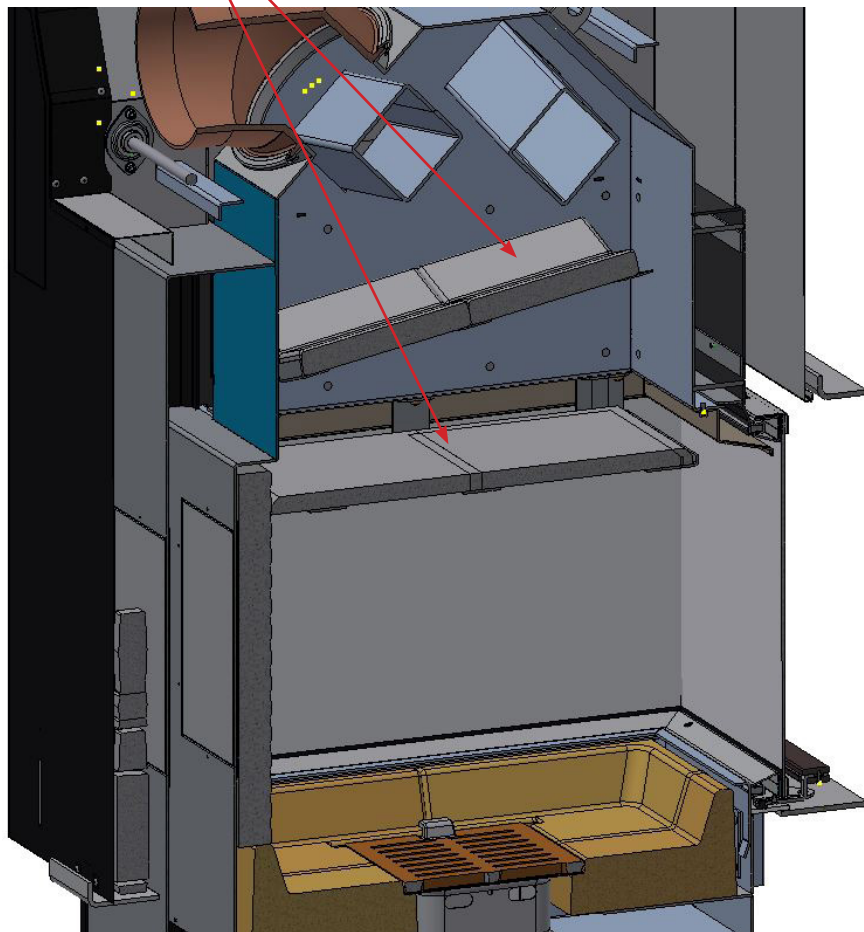

Nettoyer la saleté et la poussière et mettre en place les pièces dans l'ordre inverse.

REMARQUE !

Être prudent en remettant en place le déflecteur de fumée et la chicane à fumée.

Dysfonctionnements

Fuites de fumée depuis la porte

Cause possible : trop faible tirage de la cheminée de < 12Pa

- vérifier si le conduit de fumée ou la cheminée sont obstrués
- vérifier si la hotte de ventilation est allumée ; dans ce cas éteindre la hotte de ventilation et ouvrir une fenêtre ou une porte près du poêle pendant une courte période.

Suie sur le verre

Cause possible :

- bois trop humide
- registre réglé trop bas

S'assurer que le poêle chauffe correctement pendant l'allumage avant de fermer la porte

Le feu du poêle est trop fort

Cause possible :

- joint de la porte pas étanche
- trop grand tirage de la cheminée de >22 Pa, installer un registre de régulation.

Le feu du poêle est trop faible

Cause possible :

- trop peu de bois
- trop peu d'apport d'air pour la ventilation de la pièce
- manque de nettoyage des conduits de fumée
- manque d'étanchéité de la cheminée
- manque d'étanchéité entre la cheminée et le conduit de fumée

Faible tirage de la cheminée

Cause possible :

- différence de température trop faible, par exemple si la cheminée est mal isolée
- température extérieure élevée, par exemple en été
- absence de vent
- cheminée trop basse et abritée
- faux air dans la cheminée
- cheminée et conduit de fumée bloqués
- habitation trop bien isolée (manque d'apport d'air frais).
- tirage de fumée négatif (mauvaises conditions de tirage)

Lorsque la cheminée est froide ou si les conditions météorologiques sont difficiles, ces conditions peuvent être compensées en donnant au poêle un apport d'air plus important que d'habitude.

En cas de dysfonctionnements persistants, il est recommandé de contacter votre revendeur RAIS ou un ramoneur.

PRUDENCE !

Utilisation incorrecte ou bois trop humide. Peut entraîner une formation excessive de suie dans la cheminée, avec un risque de feu de cheminée. Si une telle éventualité se produit :

- fermer toutes les entrées d'air sur le poêle à bois. Si une soupape est installée pour un raccordement à l'air extérieur, celle-ci doit également être fermée.
- appeler les pompiers
- ne **jamais** utiliser de l'eau pour l'extinction !
- par la suite, contacter un ramoneur pour contrôler le poêle et la cheminée.

IMPORTANT !

- pour obtenir une combustion optimale, les flammes doivent être jaunes claires ou les braises claires
- le bois ne doit pas rester sans brûler à « bourronner ».

Si le feu « bourronne » ou fume, et s'il y a trop peu d'admission d'air, il y a émission de gaz de combustion non brûlés. Les gaz de combustion peuvent s'enflammer et exploser. Cela peut causer des dommages au matériel et, au pire, blesser des personnes.

Ne **jamais** fermer complètement l'admission d'air lorsque le poêle fonctionne.

Conversion de la porte à fermeture automatique avant l'installation du poêle.

pour que la porte soit à fermeture automatique, il est nécessaire de retirer certains contre-poids de la porte. Sur le VISIO 1 & 3, le contre-poids doit être modifié des deux côtés.

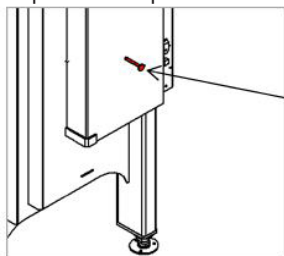

1. Retirer la sécurité de transport et les vis de fixation du couvercle du contre-poids

Sécurité de transport.

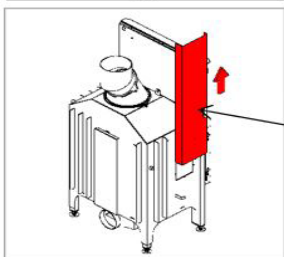

2. Retirer le couvercle du contre-poids en le tirant vers le haut.

Couvercle du contre-poids.

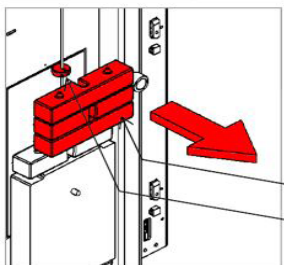

3. Desserrer la bague de sécurité (cruciforme 2,5 mm). Retirer le nombre nécessaire de contre-poids pour que la porte se referme lentement et à vitesse constante. Vérifier la fonction.

Contrepoids

Bague de sécurité

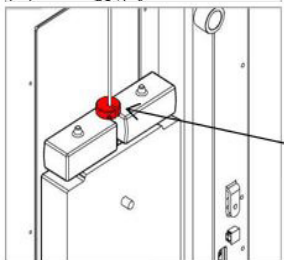

4. Serrer la bague de sécurité (cruciforme 2,5 mm)

Bague de sécurité

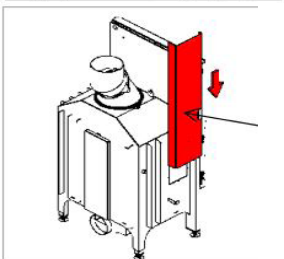

5. Fixer le couvercle du contre-poids et la ou les vis de fixation.

Couvercle du contre-poids.

Conversion de la porte à fermeture automatique après, l'installation du poêle.

pour que la porte soit à fermeture automatique, il est nécessaire de retirer certains contre-poids de la porte. Sur le VISIO 1 & 3, le contre-poids doit être modifié des deux côtés.



1. Retirer la plaque latérale en Skamol.

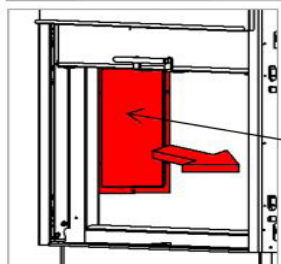

2. Retirer le panneau d'accès.

Panneau d'accès.

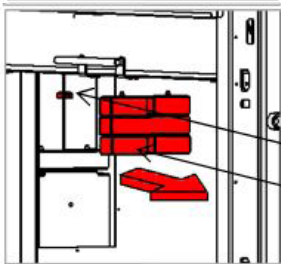

3. Desserrer la bague de sécurité (cruciforme 2,5 mm). Retirer le nombre nécessaire de contre-poids pour que la porte se referme lentement et à vitesse constante. Vérifier la fonction.

Bague de sécurité.

Contrepoids.

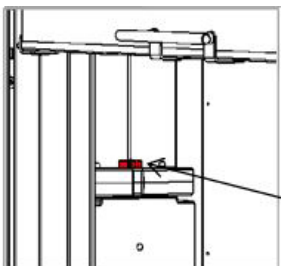

4. Serrer la bague de sécurité (cruciforme 2,5 mm).

Bague de sécurité.

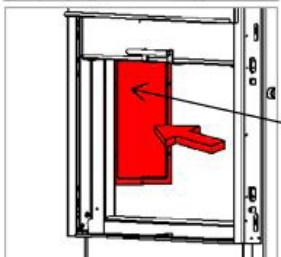

5. Fixer à nouveau le panneau d'accès et la plaque latérale en Skamol.

Panneau d'accès.

Accessoires

Airkit n° 31 admis-
sion d'air par le sol
00065173190

Grille de convection - avant

511480470 - blanche
511480490 - noire
511480870 - blanche
511480890 - noire

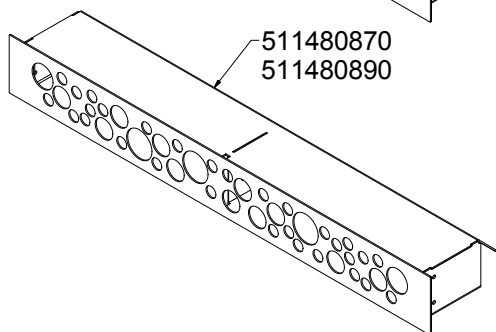
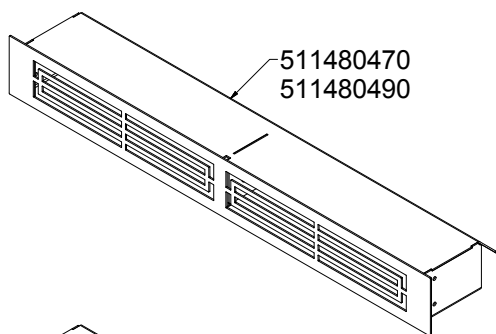

Grille de convection - côté

836480470 - blanche
836480490 - noire
836480870 - blanche
836480890 - noire

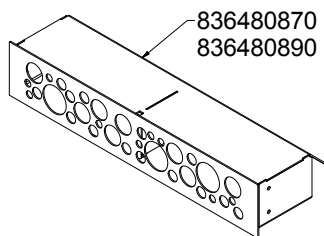
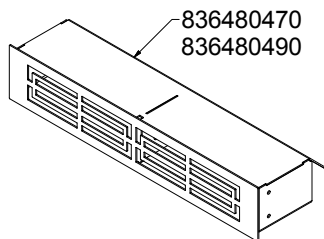

Pièces de rechange VISIO 3-1 modèle NS

En cas d'utilisation de pièces de rechange non recommandées par RAIS, la garantie devient caduque. Toutes les pièces de rechange sont disponibles comme pièces détachées chez votre revendeur RAIS.

Voir l'illustration des pièces de rechange (au début du présent manuel).

Pos. Description

- 1 Poignée pour registre - complète
- 2 Registre - complet
- 3 Poignée de porte
- 4 Poignée main froide - complète
- 5 Listes verre porte gauche - peintes
- 6 Listes verre porte gauche - inoxydables
- 7 Listes verre porte droite - peintes
- 8 Listes verre porte droite - inoxydables
- 9 Listes verre porte supérieure avant - peintes
- 10 Listes verre porte supérieure avant - inoxydables
- 11 Listes verre porte avant inférieure - peintes
- 12 Listes verre porte avant inférieure - inoxydables
- 13 Vitre porte avant
- 14 Vitre porte gauche
- 15 Vitre porte droite
- 16 Visio 3-1 Chamotte
- 17 Visio 3-1 Panneau Skamol
- 18 Plaque de concentrateur d'air
- 19 Limiteur d'air en caoutchouc

Pièces de rechange VISIO 3-1 modèle DIN+

En cas d'utilisation de pièces de rechange non recommandées par RAIS, la garantie devient caduque. Toutes les pièces de rechange sont disponibles comme pièces détachées chez votre revendeur RAIS.

Voir l'illustration des pièces de rechange (au début du présent manuel).

Pos.	Description
1	Poignée pour registre - complète
2	Registre - complet
3	f
4	Poignée main froide - complète
5	Listes verre porte gauche - peintes
6	Listes verre porte gauche - inoxydables
7	Listes verre porte droite - peintes
8	Listes verre porte droite - inoxydables
9	Listes verre porte supérieure avant - peintes
10	Listes verre porte supérieure avant - inoxydables
11	Listes verre porte avant inférieure - peintes
12	Listes verre porte avant inférieure - inoxydables
13	Vitre porte avant
14	Vitre porte gauche
15	Vitre porte droite
16	Visio 3-1 Chamotte
17	Visio 3-1 Panneau Skamol

FR DÉCLARATION DE PERFORMANCE

Le règlement (EU) 305/2011 Nr. 0001 — CPR-2013/07/01

No.: 123



1. **Produit** RAIS Visio 3-1
Attika Visio 3-1
2. **Type/Version** Insert pour combustibles solides
3. **Emploi prévu** Insert pour combustibles solides sans production d'eau sanitaire
4. **Fabricant** Spartherm Feuerungstechnik GmbH, Maschweg 38, D-49324 Melle, www.spartherm.com
5. **Mandataire** RAIS A/S, Industrivej 20, Vangen, DK-9900 Frederikshavn, Danemark, www.rais.com / www.attika.ch
6. **Système(s) pour évaluation de la prestation de produit** Confirme certification type selon système 3
7. **L'organisme d'inspection notifié / No.** Danish Technological Institute - Identification no. 1235
Teknologiparken, Kongsvang Allé 29, DK-8000 Århus C, Danemark
- No. du rapport** a. 300-ELAB-2287-EN
8. **Prestations déclarés** Spécification technique harmonisée: EN 13229:2001/A2:2004/AC:2007

Caractéristiques essentielles		Prestation
Sécurité incendie		<ul style="list-style-type: none"> Cheminée isolée 50 mm Skamotec 225 des panneaux non inflammable Les distances sont mesurées de manière externe sur le boîtier intégré
Résistance au feu	A1	Visio 3-1
Espace min. de sécurité au matériaux combustibles [mm] <i>Pour les autres paramètres d'installation voir le manuel d'instruction</i>	arrière	0
	Latéral	700
	plafond	420
	avant	700
	fond	375
Risque d'incendie par débordement de combustible	accompli	
OGC (mg/Nm ³ rel. 13 Vol-% O ₂)	35	
Émission de produits de combustion (conf. 13 Vol-% O ₂)	0,0744 % / 930 mg/Nm ³	
NOX (mg/Nm ³ rel. 13 Vol-% O ₂)	87	
Poussières	18 mg/Nm ³	
Température de surface	accompli	
Sécurité électrique	NPD	
Possibilités de nettoyage	accompli	
Pression opérationnelle max.	- bar	
Température de gaz d'échappement à prestation nominale	238 °C	
Résistance mécanique pour supporter une cheminée	NPD	
Prestation thermique		
Prestation thermique nominale	10 kW	
Prestation thermique espace	10 kW	
Prestation thermique eau	- kW	
Efficacité η	80 %	
Efficacité énergétique saisonnière $\eta_{S,on}$	70 %	

9. Les prestations dudit paragraphes (1 et 2) sont conformes à les caractéristiques selon paragraphe 8.
Cette déclaration de prestation est établie sous la seule responsabilité du fabricant visé à paragraphe 4.

Signé au nom du fabricant:

John Engell Nielsen, R&D Manager

Lieu FREDERIKSHAVN, DANEMARK

Date 13-09-2022

 Signature



attika[®]
FEUERKULTUR

ATTIKA FEUER AG

Brunnmatt 16
CH-6330 Cham
Switzerland
www.attika.ch

RAIS[®]
ART OF  FIRE

RAIS A/S

Industrivej 20
DK-9900 Frederik-
shavn
Denmark
www.rais.com

