



R600

GUIDE D'INSTALLATION (FR)

RAIS[®]

attika[®]
FEUERKULTUR

NUMÉRO DE FABRICATION

Le numéro de fabrication se trouve sur le cadre sous la porte et au début du manuel d'utilisation.

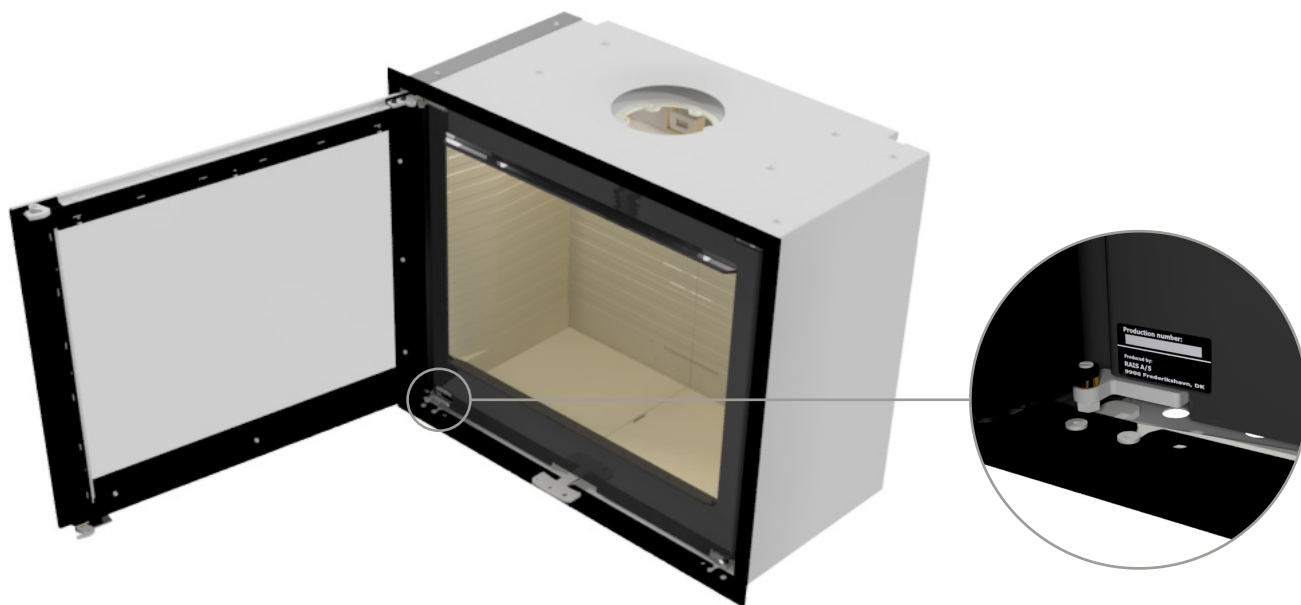

LE PRÉSENT MANUEL CONCERNE LES MODÈLES SUIVANTS :

- R600 (modèle frontal, d'angle (droite/gauche) ou à trois faces)

R600



CONTENU

NUMÉRO DE FABRICATION	2
GUIDE D'INSTALLATION	4
Dysfonctionnements	5
DONNÉES TECHNIQUES	6
Spécifications	6
DISTANCE D'INSTALLATION	8
SCHÉMAS/SCHÉMAS COTÉS	10
INSTALLATION	14
Recyclage de l'emballage	14
Emballage à la livraison	15
Réglage de la hauteur	15
Alimentation en air	16
Réglage de la hauteur après l'installation	16
Trappe de service	17
Dépose du revêtement de la chambre de combustion	18
Nettoyage et maintenance	18
TRANSFERT DE CHALEUR	19
INSTALLATION	20
Dimensions d'installation R600 - Modèle frontal	20
Dimensions d'installation R600 - Modèle d'angle	22
Dimensions d'installation R600 - Modèle à trois faces	24
RACCORD D'AIR EXTÉRIEUR - AIRSYSTEM	26
OUVERTURES DE CONVECTION SUPPLÉMENTAIRES	28
DÉMONTAGE DES CADRES	29
Démontage des cadres R600 - Modèle frontal	29
Démontage des cadres R600 - Modèle d'angle	30
Démontage des cadres R600 - Modèle à trois faces	32

Révision : 0
Date : 12-06-2025

Nous déclinons toute responsabilité en cas d'erreur d'impression.

GUIDE D'INSTALLATION

Félicitations pour l'achat de votre nouveau poêle RAIS/ATTIKA. Ce guide d'installation veille à ce que votre produit soit installé correctement, afin que vous puissiez en profiter pendant de nombreuses années.

GÉNÉRALITÉS

Il est important que le produit soit correctement installé tant pour l'environnement que pour la sécurité. Lors de l'installation, il convient de respecter toutes les lois et réglementations locales, y compris celles qui font référence à des normes nationales et européennes. Veuillez contacter un ramoneur avant l'installation. Aucune modification non autorisée ne peut être apportée au produit.

Dès réception, vérifiez que la cuisinière n'a pas été endommagée pendant le transport. N'installez pas le four avant de l'avoir soigneusement vérifié.

STRUCTURE DU SOL

La structure du sol doit être capable de supporter le poids du produit et celui de la cheminée. Si la structure existante ne satisfait pas à cette condition, il convient de prendre les mesures adéquates (par ex., plaque de répartition de charge). Veuillez prendre conseil auprès d'un professionnel de la construction.

Si le produit est installé sur un plancher inflammable, observez les dispositions nationales et locales en ce qui concerne la taille de la plaque non inflammable qui doit recouvrir le plancher devant le produit afin de le protéger des chutes de braises.

DISTANCES PAR RAPPORT AUX MATÉRIEAUX INFLAMMABLES

Le produit doit être placé à une distance sûre de tout matériau inflammable. En raison du risque d'incendie, ne placez aucun objet inflammable (par ex., mobilier) à une distance inférieure à celles mentionnées dans les chapitres relatifs à l'installation. Pour déterminer l'emplacement de votre produit RAIS/ATTIKA, réfléchissez à la répartition de chaleur vers les autres pièces afin de profiter le plus possible de votre nouvelle acquisition.

VENTILATION

Le poêle a besoin d'un apport d'air permanent et suffisant pour fonctionner de manière sûre et efficace. Une arrivée d'air permanente peut être installée dans la pièce pour l'air de combustion du poêle - par le biais de la connexion AirSystem. Cette arrivée d'air ne doit en aucun cas être fermée pendant le fonctionnement. Notez que toute extraction mécanique, telle qu'une hotte de cuisine, peut réduire l'apport d'air. La consommation d'air du poêle est d'au moins 18 m³/h.

CHEMINÉE

La cheminée doit être composée au minimum d'un carneau T400-N1-D-50050-G100 et doit être suffisamment haute pour que les conditions de tirage soient adéquates, à savoir entre -12 et -18 pascals. Si le tirage recommandé n'est pas atteint, de la fumée peut refouler de la porte pendant la combustion. La buse d'évacuation des fumées a un diamètre de 150 mm. Veuillez à garantir un accès libre à la trappe de nettoyage du conduit de cheminée.

Si le tirage est trop important, il est recommandé d'équiper la cheminée ou le carneau d'une clef de tirage. Le cas échéant, veuillez à avoir une surface de passage libre d'au moins 20 cm² lorsque la clef de tirage est fermée.

La longueur de la cheminée, calculée à partir du haut de l'insert, ne doit pas être inférieure à 3 mètres, et doit mesurer au minimum 80 cm au-dessus de la crête du toit. Si la cheminée est positionnée sur le côté de la maison, le haut de la cheminée ne doit jamais être plus bas que la crête du toit ou le point le plus élevé du toit. Veuillez noter qu'il existe souvent des réglementations nationales ou locales concernant les toits en chaume.

Veuillez toujours à respecter les normes applicables (EN 15287-1:2023 et EN 15287-2:2023) pour l'installation de la cheminée. Il est également important de vérifier le bon fonctionnement de la cheminée conformément à la norme EN 13384-2:2015+A1:2019 en fonction de la solution individuelle sur le site.



REMARQUE !

Le produit ne doit pas être installé dans des locaux où les systèmes de ventilation créent une pression inférieure à -15 Pa.

**REMARQUE !**

Un ramoneur local doit être informé de l'installation du produit avant sa première utilisation.

**REMARQUE !**

RAIS/ATTIKA recommande de faire installer le produit par un installateur agréé. Veuillez consulter votre revendeur pour en savoir plus.

DYSFONCTIONNEMENTS

Voici quelques-unes des raisons les plus courantes liées à des dysfonctionnements.

ÉMISSION DE FUMÉE PAR LA PORTE

- Peut être dû à un tirage trop faible dans la cheminée (<12Pa).
- Vérifiez si le conduit de fumée ou la cheminée est obstrué.
- Vérifiez si la hotte aspirante est allumée. Le cas échéant, éteignez la hotte aspirante et ouvrez une fenêtre ou une porte à proximité du produit pendant un bref instant.

PRÉSENCE DE SUIE SUR LE VERRE

- Le bois de chauffage est trop humide.
- Le registre est réglé trop bas.
- Vérifiez que la chambre de combustion chauffe de manière adéquate pendant l'allumage avant de fermer la porte.

LE FEU BRÛLE TROP FORT

- Fuite au niveau du joint de la porte.
- Tirage excessif de la cheminée (>18 Pa), une clef de tirage doit être installée.
- Le registre n'est pas suffisamment réglé vers le bas

LE FEU BRÛLE TROP FAIBLEMENT

- Quantité insuffisante de bois de chauffage.
- Apport d'air insuffisant pour la ventilation de la pièce.
- Absence de nettoyage de la conduite de cheminée.
- Cheminée non étanche.
- Fuite entre la cheminée et le carneau.

TIRAGE RÉDUIT DANS LA CHEMINÉE

- La différence de température est trop faible, en raison, par exemple, d'une cheminée mal isolée.
- La température extérieure est élevée, en été par exemple.
- Il n'y a pas de vent.
- La cheminée est trop basse et trop abritée.
- Fuite ou autre faux air dans la cheminée
- Cheminée et carneau bouchés.
- La maison est trop étanche (manque d'apport d'air frais).
- Tirage négatif des fumées (mauvaises conditions de tirage).

Dans les cheminées froides ou en cas de conditions météorologiques difficiles, vous pouvez compenser en fournissant plus d'air que d'habitude.

En cas de dysfonctionnement persistant, nous vous recommandons de contacter votre revendeur RAIS ou votre ramoneur.

PIÈCES DÉTACHÉES

Si vous avez besoin de nouvelles pièces détachées pour votre produit, scannez le QR code pour découvrir notre offre de pièces détachées. En cas d'utilisation de pièces détachées non recommandées par RAIS/attika, la garantie sera annulée. Toutes les pièces interchangeables sont disponibles comme pièces détachées chez votre revendeur RAIS/attika.



SPÉCIFICATIONS

DTI Ref.: 300-ELAB-2431-EN

R600

		Nominal		Standard: EN16510-2-2:2022
		Bois de chauffage		Combustible
P	kW	6,7		Puissance nominale
P _{SH}	kW	6,7		Effet de chauffage de la pièce
η	%	≥ 75		Rendement énergétique
η _s	%	≥ 65		Rendement énergétique saisonnier
IEE	-	102	Classe A	Indice d'efficacité énergétique
CO (13 % O ₂)	mg/Nm ³	≤ 1500		Émissions de CO attribuées à une teneur en oxygène de 13 %
NO _x (13 % O ₂)	mg/Nm ³	≤ 200		Émissions de NO _x attribuées à une teneur en oxygène de 13 %
OGC (13 % O ₂)	mg/Nm ³	≤ 120		Émission d'OGC attribuée à une teneur en oxygène de 13 %
PM (13 % O ₂)	mg/Nm ³	≤ 40		Émission de particules à une teneur en oxygène de 13 %
p	Pa	-12,5		Tirage de fumée minimum
s	mm	50*		Isolation protectrice (matériau d'installation)
T _s	°C	372		Température des gaz de combustion à la buse d'évacuation des fumées
Tclass	-	T400 G		Désignation de la cheminée selon la norme de cheminée en vigueur
Φ _{fg}	g/s	6,3		Débit massique des gaz de combustion
V _h	m ³ /h	0		Perte d'air en stagnation
CON ou INT	-	INT		Fonctionnement intermittent (INT)
t	min	44		Durée de remplissage
M _a	kg	1,5		Quantité de bois recommandée pour le remplissage (répartie en 2 ou 3 bûches)
d _{out}	mm	150		Diamètre de la buse d'évacuation des gaz de combustion
L, W, H	mm	720/699/678 x 402 x 678		Dimensions totales du poêle (longueur/hauteur/largeur)
L _c , W _c , H _c	mm	543 x 253 x 165**		Chambre de combustion (longueur/hauteur/largeur)
m	kg	99		Poids de l'appareil
Type	-	BE		Appareil destiné à être alimenté en air de combustion par une conduite d'air de combustion

*Le matériau (panneaux/briques) doit avoir une valeur d'isolation supérieure à 0,03 m² x K/W. Pour une description détaillée des matériaux nécessaires à l'installation, voir la section relative à l'installation dans le guide d'installation.

**Limite de charge max. limite de charge

Le poêle a été testé et approuvé par :

DTI - Institut technologique danois
Teknologiparken Kongsvang Allé 29
DK-8000 Aarhus C. Denmark

www.dti.dk

Téléphone : +45 72 20 20 00, Fax : +45 72 20 10 19

Distance d'installation		Frontal	Angle	Trois faces	
d_R	mm	0-50*			Distance minimale entre l'arrière de la boîte d'installation et les matériaux combustibles
d_S	mm	-	950	500	Distance minimale entre les côtés et les matériaux inflammables (avec vitre latérale)
		350	350	-	Distance minimale entre les côtés et les matériaux inflammables (sans vitre latérale)
d_C	mm	1000			Distance minimale entre le haut de la porte et les matériaux combustibles du plafond
d_P	mm	1100	950	950	Distances minimales entre la façade et les matériaux inflammables (distance avec le mobilier)
d_F	mm	0**			Distance minimale entre la façade et les matériaux inflammables dans la zone de rayonnement inférieure de la façade
d_L	mm	0**			Distance minimale entre la façade et les matériaux inflammables dans la zone de rayonnement latérale de la façade
d_B	mm	250			Distance minimale entre le bord inférieur de la porte et le sol
d_{non}	mm	50			Distance minimale par rapport aux murs non inflammables
					Veillez lire et suivre les instructions du guide de l'utilisateur

*Veillez également lire la section sur les distances d'installation et dimensions d'installation.

**0 mm : Car on ne dépasse pas 65 K en cas de rayonnement sur le sol devant et/ou sur la paroi latérale. Voir EN16510, Note 3.



TIRAGE PARTAGÉ

Il est autorisé de raccorder plusieurs poêles à la même cheminée, à condition que les deux poêles aient le même propriétaire, comme dans une maison à deux étages avec un poêle dans le salon et un autre au premier étage. Les entrées doivent obligatoirement être placées de manière à ce qu'il y ait une différence de dégagement entre elles d'au moins 250 mm.

IMPORTANT ! Le raccordement de plusieurs poêles à la même cheminée **N'EST PAS** autorisé au **Royaume-Uni**.

EN CAS DE CONTRÔLE DU MARCHÉ

L'essai nominal permet de définir la base des spécifications. Lors de l'essai nominal, un allumage et deux pré-chauffages sont effectués pour obtenir une couche de braises d'environ 450 g avant l'essai de combustion, où le poêle est rempli de 1,5 kg de bois réparti en 2 bûches. À partir de là, environ 5 cycles de test sont effectués, chaque cycle se terminant lorsque le poids est d'environ 10 g. Le critère étant que le poids à la fin du cycle ne doit pas dévier de plus de 100 g par rapport au cycle précédent.

DÉCLARATION DES PERFORMANCES



DÉCLARATION DE CONFORMITÉ



Pour une description détaillée de la réalisation de l'essai nominal, veuillez consulter le manuel d'utilisation.

PLAQUE SIGNALÉTIQUE

Tous les poêles RAIS/attika ont une plaque signalétique indiquant la distance à respecter entre le poêle à bois et des matériaux inflammables, le rendement, etc. La plaque signalétique n'est pas montée et se trouve à l'intérieur du poêle à la livraison. La plaque signalétique est également disponible en scannant le QR code.

MODÈLE FRONTAL



MODÈLE D'ANGLE



MODÈLE À TROIS FACES



DISTANCES D'INSTALLATION PAR RAPPORT AUX MURS INFLAMMABLES

Pour vérifier si le poêle à bois peut être installé près d'un mur inflammable, veuillez contacter votre architecte en bâtiment ou les autorités locales. Vous devez vous assurer qu'aucun matériau inflammable (par ex. meuble) ne soit disposé à des distances inférieures à celles indiquées sur les schémas (risque d'incendie).

DISTANCES MINIMALES PAR RAPPORT AU PLAFOND ET AU SOL

Distance par rapport au plafond à partir du haut de la porte, min. 1000 mm. Distance par rapport au sol depuis le bas de la porte, min. 250 mm. La distance entre l'ouverture de convection supérieure et le plafond doit être de 500 mm minimum.

R600- MODÈLE FRONTAL

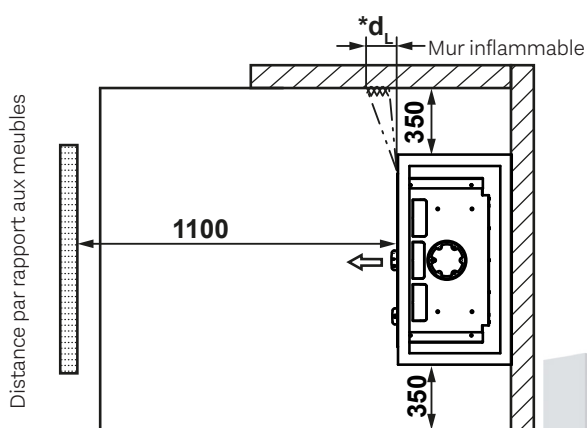
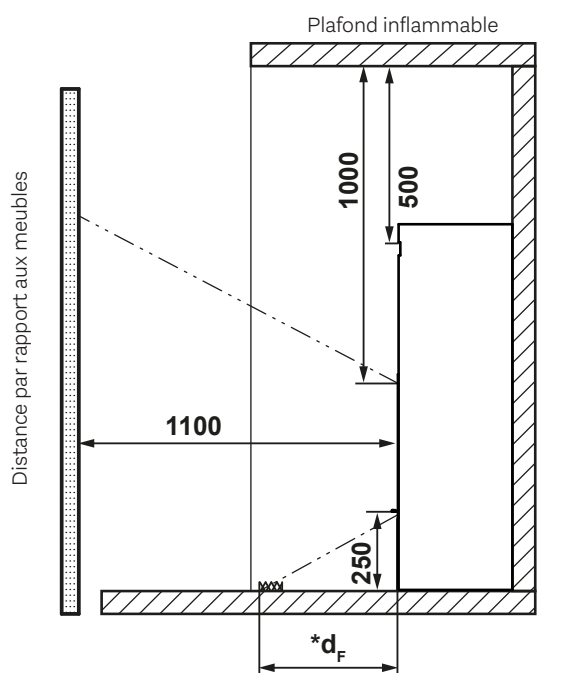

R600 - MODÈLE D'ANGLE

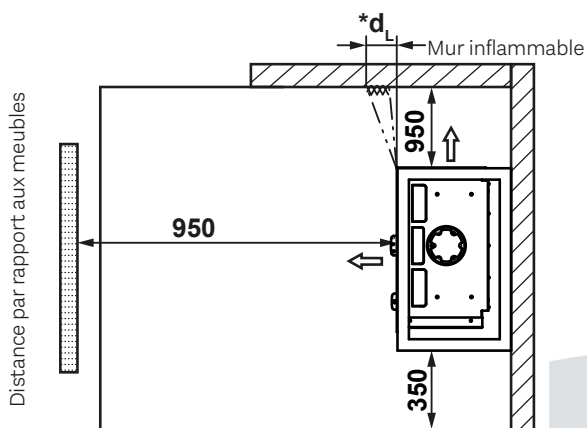
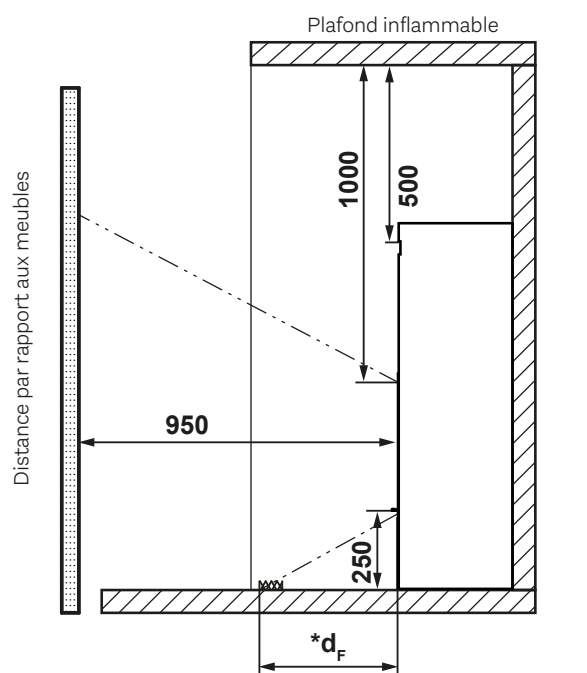

*0 mm : Car on ne dépasse pas 65 K en cas de rayonnement sur le sol devant et/ou sur la paroi latérale.

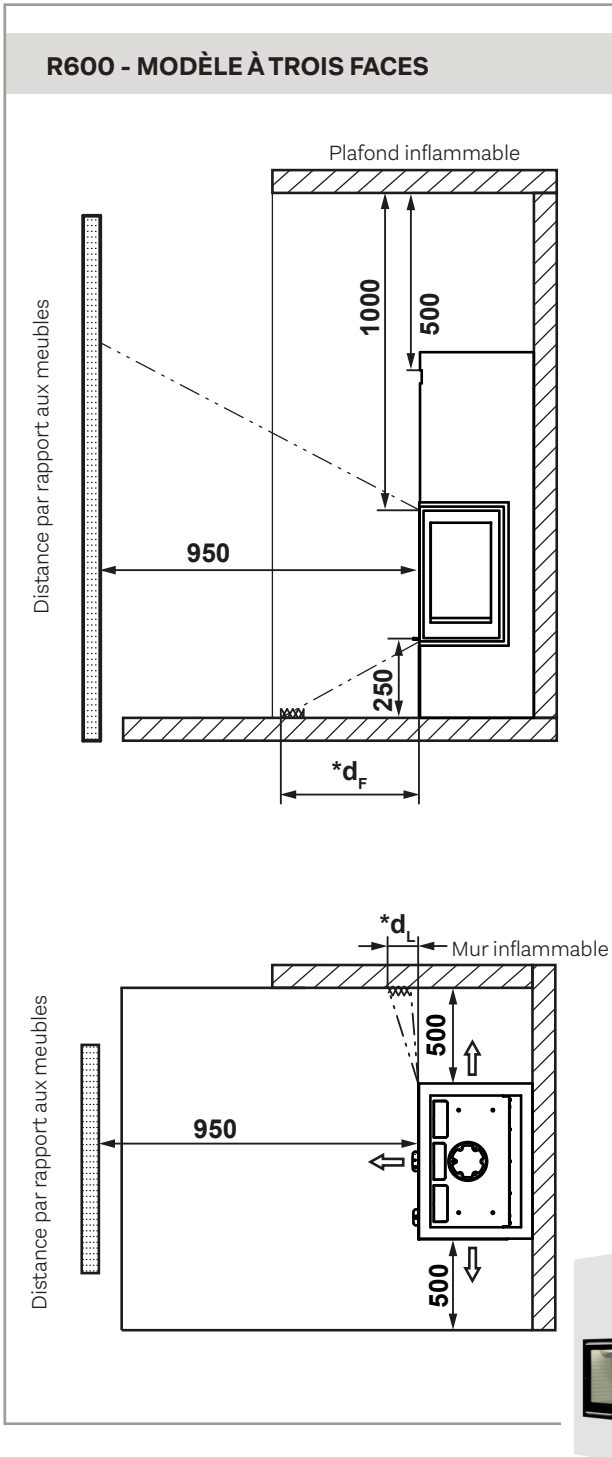

*0 mm : Car on ne dépasse pas 65 K en cas de rayonnement sur le sol devant et/ou sur la paroi latérale.

SCHÉMAS/SCHÉMAS COTÉS : R600 - MODÈLE FRONTAL

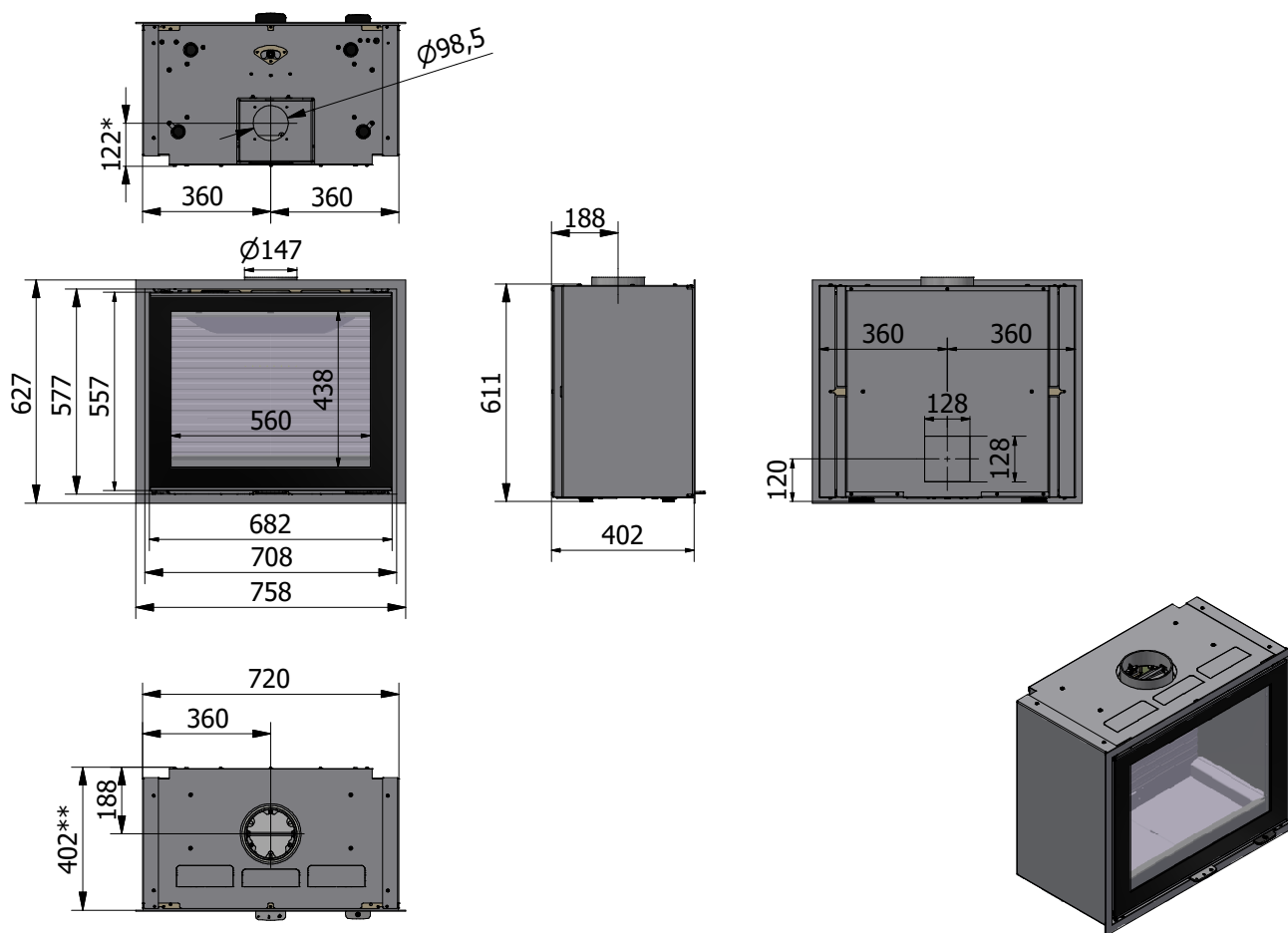

Toutes les mesures sont exprimées en mm.

*AirSystem

**Dimensions intérieures

SCHÉMAS/SCHÉMAS COTÉS : R600 - MODÈLE D'ANGLE (À DROITE)

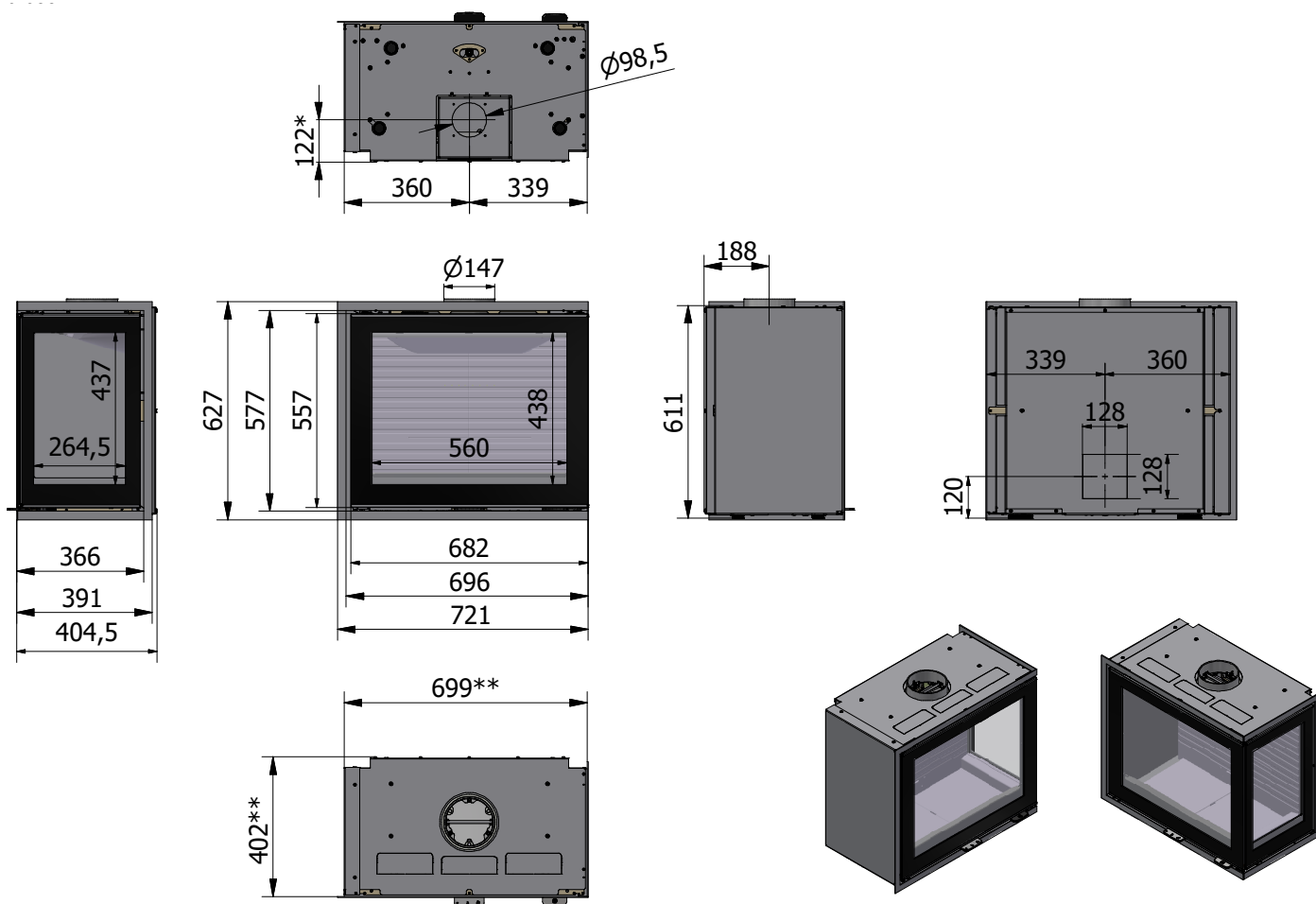

FR

Toutes les mesures sont exprimées en mm.

*AirSystem

**Dimensions intérieures

SCHÉMAS/SCHÉMAS COTÉS : R600 - MODÈLE D'ANGLEM (GAUCHE)

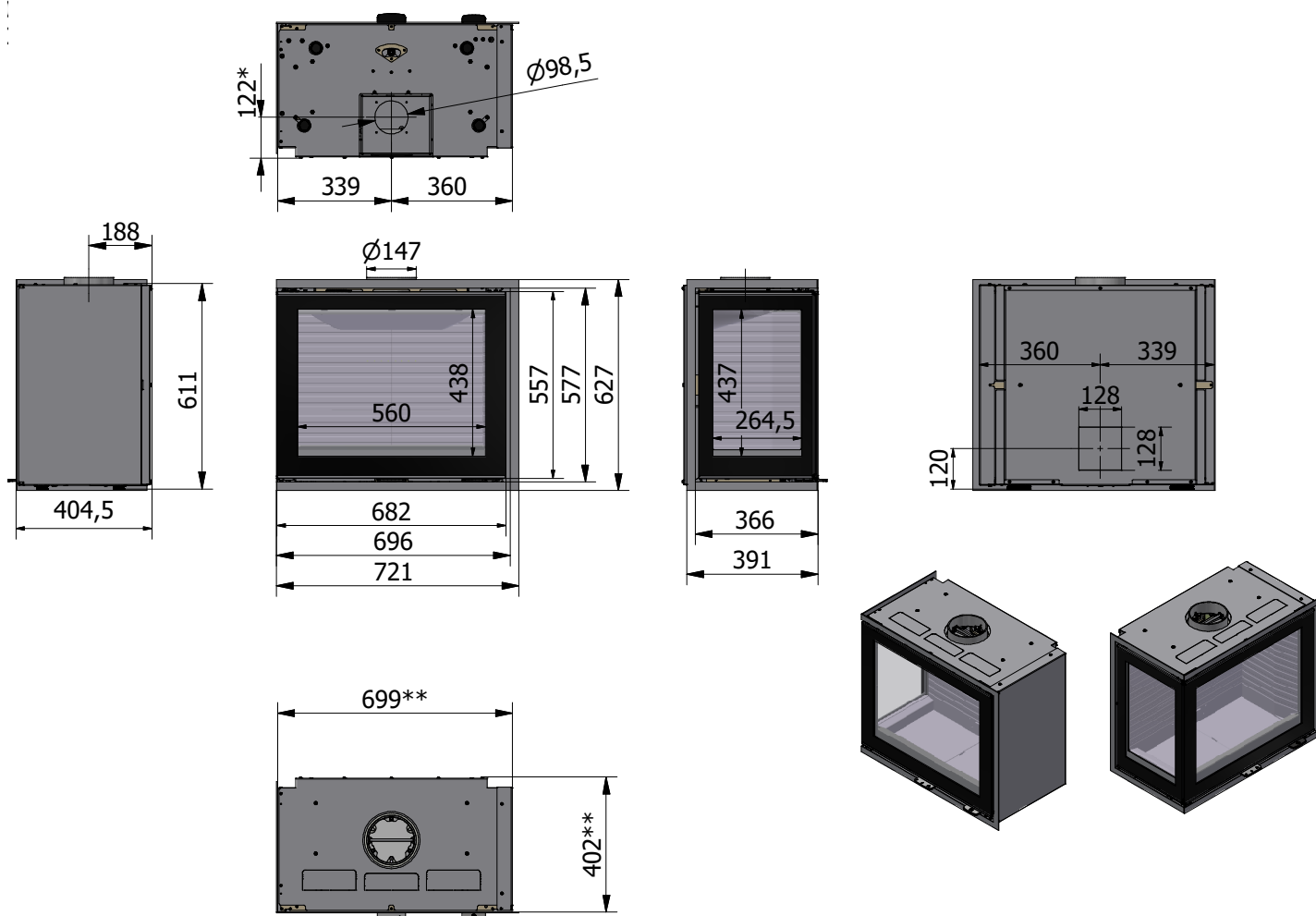

Toutes les mesures sont exprimées en mm.

*AirSystem

**Dimensions intérieures

SCHÉMAS/SCHÉMAS COTÉS : R600 - MODÈLE À TROIS FACES

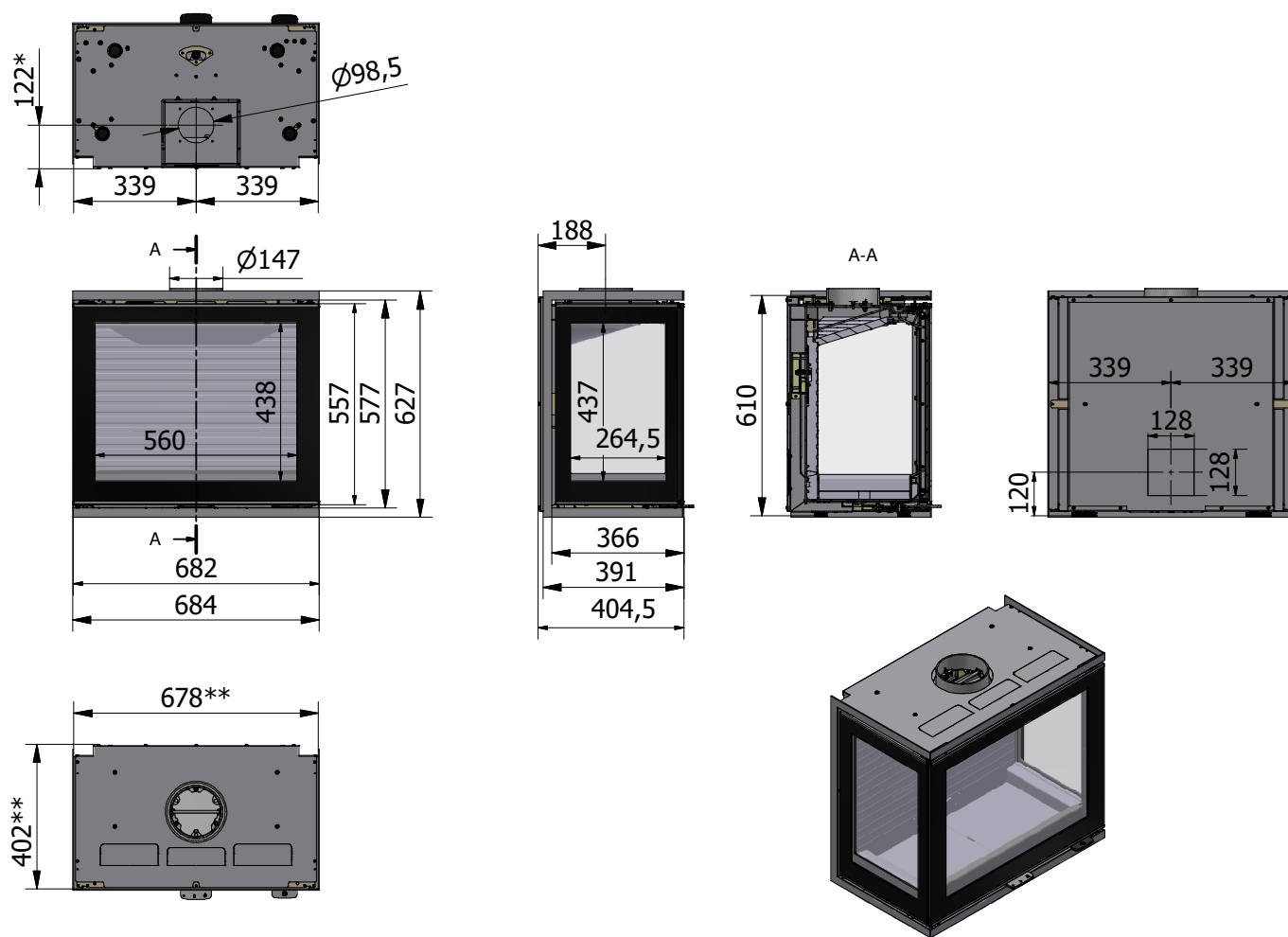

FR

Toutes les mesures sont exprimées en mm.

*AirSystem

**Dimensions intérieures



RECYCLAGE DE L'EMBALLAGE

L'insert est conditionné dans un emballage qui peut être recyclé. Ce dernier doit être mis au rebut conformément aux dispositions nationales en matière d'élimination des déchets.

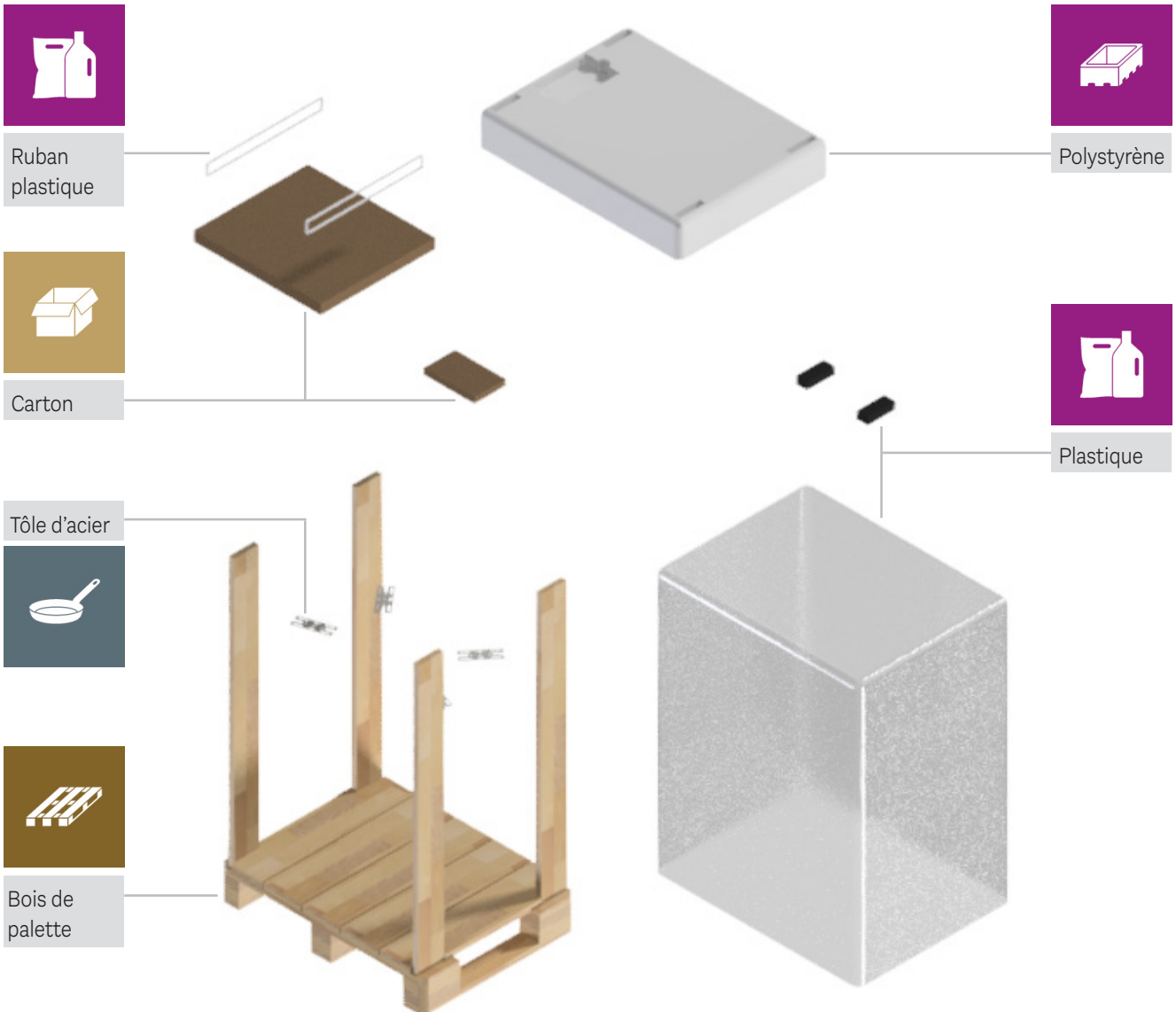

ÉLIMINATION EN FIN DE VIE

Dans un futur lointain, lorsque votre poêle ne sera plus utilisable, il sera important de l'éliminer correctement. À la fin du manuel d'utilisation, vous trouverez un aperçu de la manière dont le poêle doit être mis au rebut à la fin de sa durée de vie.



EMBALLAGE À LA LIVRAISON

Le produit est livré fixé à une palette de transport à l'aide de quatre fixations. Les fixations sont ancrées à l'aide de vis qui doivent être retirées. Chaque fixation peut ensuite être retirée.

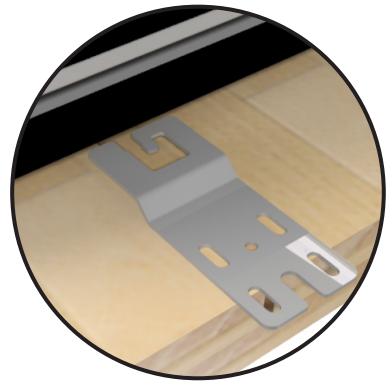
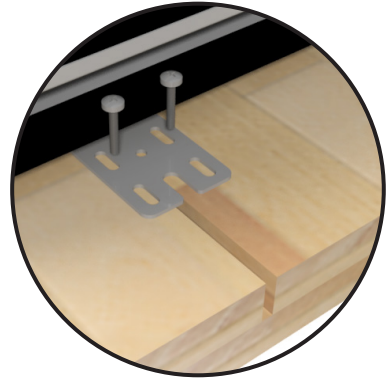

RÉGLAGE DE LA HAUTEUR

Le poêle est équipé de vis de réglage sous le poêle, qui permettent de s'assurer que le poêle est de niveau.



ALIMENTATION EN AIR

Si les patins de réglage sont vissés jusqu'en bas, il faut également retirer la plaque défonçable et le couvercle à l'arrière pour assurer une alimentation en air optimale pour la combustion.

REMARQUE

Uniquement si un raccordement d'air extérieur (AirSystem) n'est PAS installé.

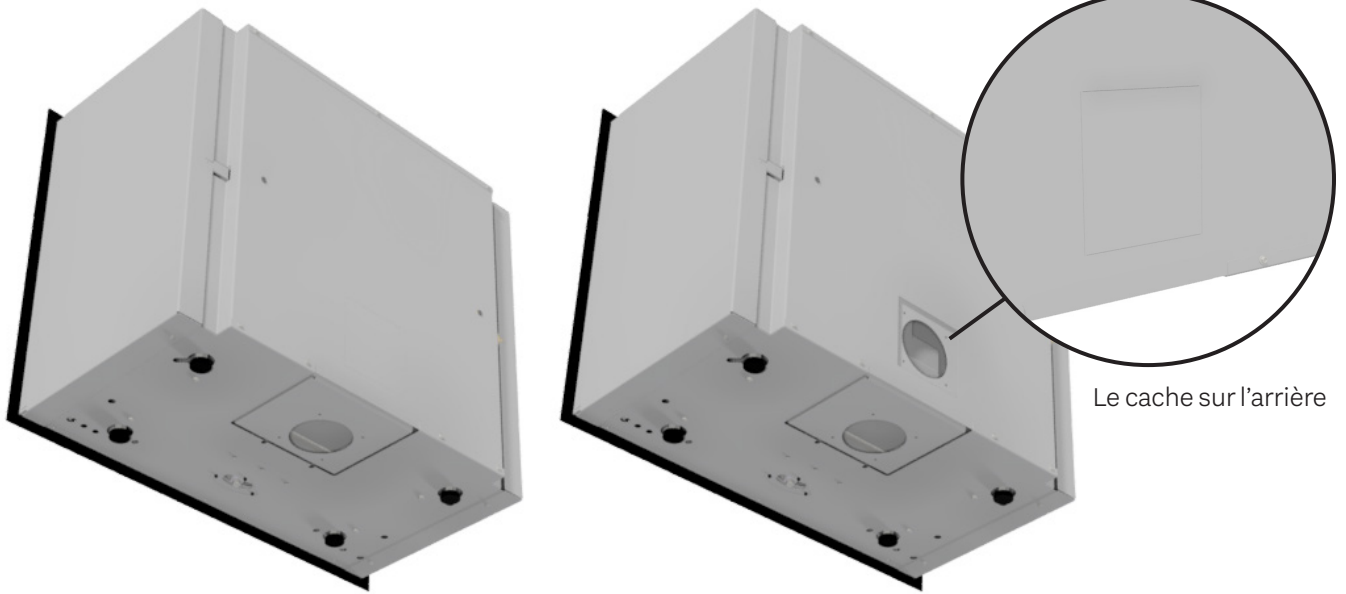

Le cache sur l'arrière

RÉGLAGE DE LA HAUTEUR APRÈS L'INSTALLATION

La hauteur et la rectitude du poêle peuvent être ajustées depuis l'intérieur du poêle une fois le poêle placé, en retirant les deux plaques inférieures, maintenant les quatre pieds de réglage peuvent être ajustés avec une clé Allen de 4 mm.

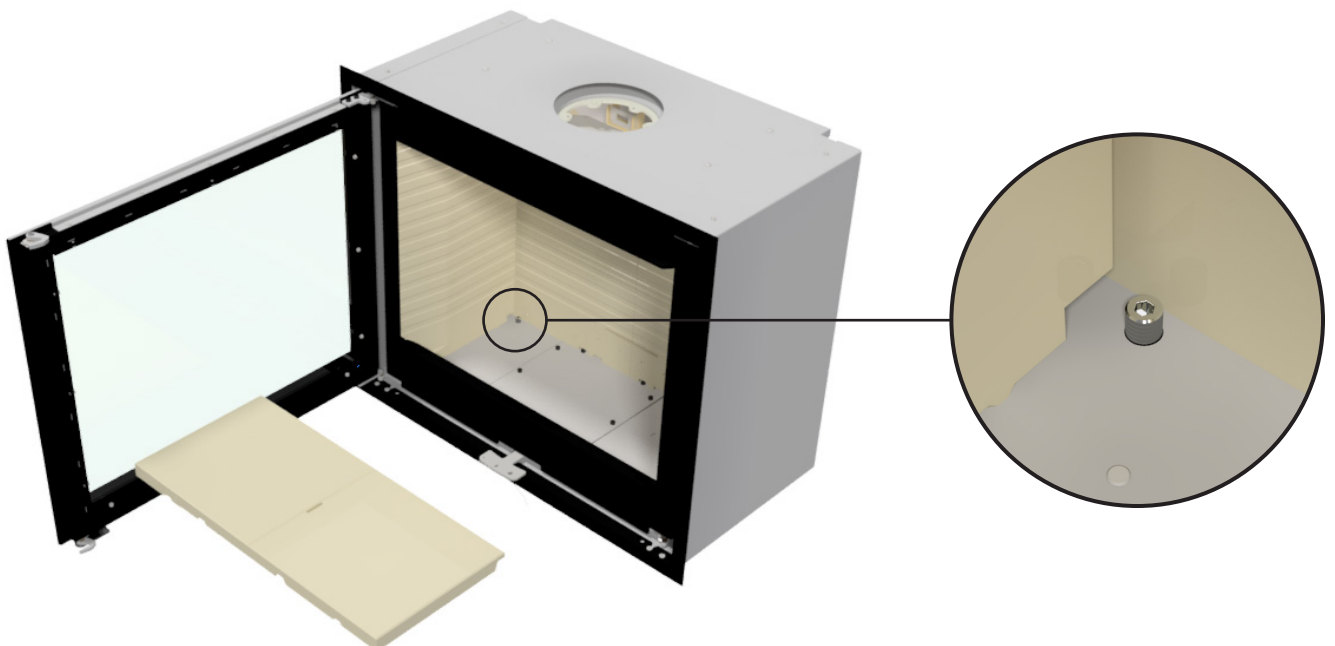

TRAPPE DE SERVICE

Il est possible d'accéder à la poignée du volet d'air et au fil du volet d'air par la trappe de service au bas de la chambre de combustion. Retirez les revêtement de la chambre de combustion et retirez les vis de la plaque de service avec une clé Allen de 4 mm. Il y a maintenant accès à la poignée du registre et au fil du registre sous la chambre de combustion.

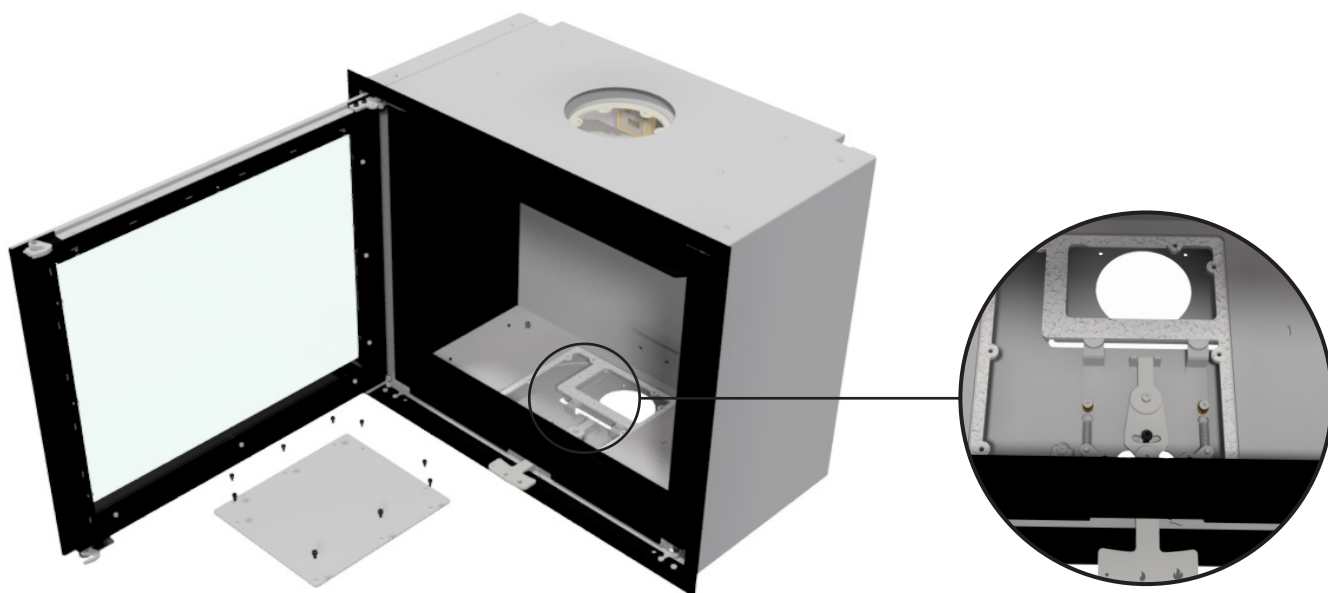

DÉPOSE DU REVÊTEMENT DE LA CHAMBRE DE COMBUSTION

Pour accéder au parcours de fumée, retirez avec précaution la plaque supérieure de déflecteur de fumée en vermiculite et le canal de fumée en acier. Retirez la plaque de déflecteur en poussant l'avant vers le haut et en la tirant vers vous, de manière à ce que la partie arrière se détache des plaques verticales. Retirez le déflecteur de fumée en le soulevant vers le haut et vers l'arrière pour le dégager des supports. Remettez-le ensuite soigneusement en place en procédant dans l'ordre inverse.

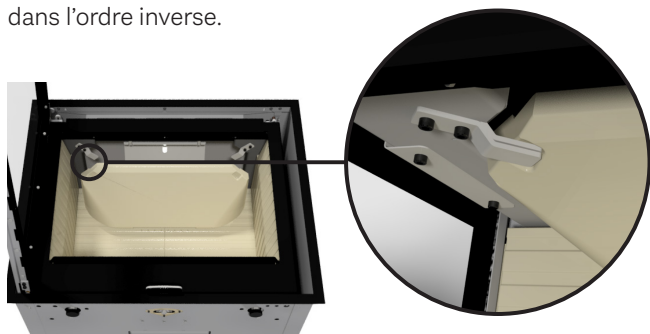

Retirez la plaque de déflecteur en poussant l'avant vers le haut et en la tirant vers vous, de manière à ce que la partie arrière se détache des plaques verticales.

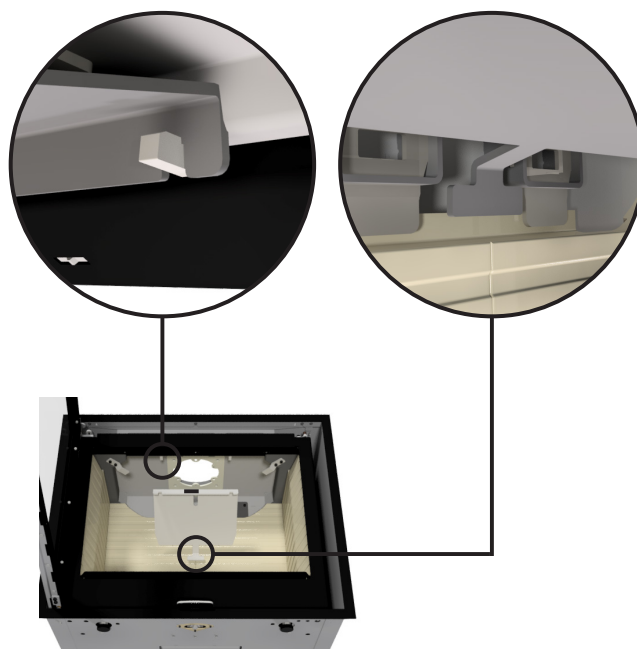

Retirez le déflecteur de fumée en le soulevant vers le haut et vers l'arrière pour le dégager des supports.

REMARQUE !

Redoublez de vigilance quand vous repositionnez les déflecteurs.



NETTOYAGE ET MAINTENANCE

Il est important que le poêle soit nettoyé et entretenu à l'intérieur comme à l'extérieur. Pour ce faire, le poêle doit être froid. Le poêle doit être vérifié par un ramoneur une fois par an. Avant une nouvelle saison de chauffage, il convient de toujours vérifier si la cheminée et le raccordement à l'évacuation des fumées sont bien dégagés. Vérifiez l'éventuelle présence de dommages tant à l'extérieur qu'à l'intérieur du poêle, en particulier sur les joints et les plaques d'isolation thermique (vermiculite).

Le revêtement de la chambre de combustion protège l'insert contre la chaleur dégagée par le feu. En raison des importantes fluctuations de température, des fissures peuvent apparaître dans le revêtement de la chambre de combustion. Celles-ci peuvent rester plusieurs années, mais le revêtement devra être remplacé si elles commencent à s'effriter. Les plaques sont placées librement à l'intérieur de la chambre de combustion et peuvent être facilement remplacées par vous-même ou votre revendeur. Pour des instructions détaillées sur la manière de remplacer les plaques ou de les retirer pour nettoyer les carneaux, veuillez consulter le manuel d'utilisation.

Les charnières et les serrures des portes doivent être lubrifiées en fonction des besoins, mais il est important de le faire régulièrement pour éviter toute apparition de dommages. Nous recommandons d'utiliser uniquement notre spray lubrifiant, car l'utilisation d'autres produits peut entraîner la formation d'odeurs et de résidus. Contactez votre revendeur pour obtenir ce lubrifiant.

TRANSFERT DE CHALEUR

Lors de l'installation du dispositif de transfert de chaleur sur l'insert, il est possible de « déplacer » la chaleur vers une autre pièce.

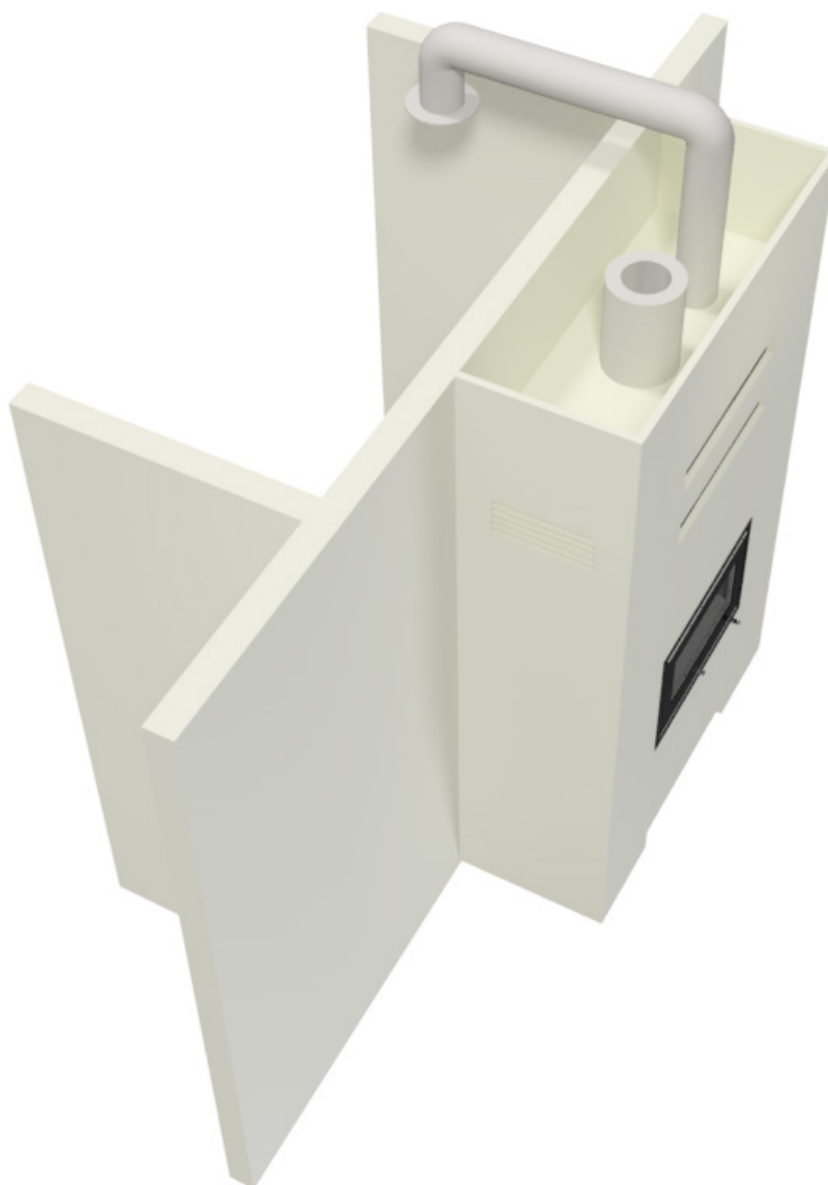

CHOIX DE MATÉRIAU POUR L'INSTALLATION

Veillez choisir des matériaux tels que des panneaux ou briques avec une valeur d'isolation supérieure à $0,03 \text{ m}^2 \times \text{kW}$. L'isolation est définie comme l'épaisseur du mur (en m) divisée par la valeur lambda du mur. Veuillez vous renseigner auprès de votre installateur/ramoneur.

Lors du test, l'insert a été installé dans une enceinte réalisée en panneaux de construction non inflammables, composés de 50 mm de silicate de calcium (Skamotec 225). L'insert doit être positionné sur un matériau résistant au feu.

IMPORTANT

La cheminée doit au minimum être constituée de carreaux T400-N1-D-50050-G100.



DIMENSIONS D'INSTALLATION: R600 - MODÈLE FRONTAL

Dimensions de trou (hauteur x largeur) min. 615 x 730 mm. Un insert ne peut jamais être installé dans une enceinte trop exigüe, car l'acier se dilate sous l'effet de la chaleur.



IMPORTANT

La dimension du trou est la dimension minimale finie. N'oubliez pas de tenir compte de l'enduit et de la structure générale du mur pour que les dimensions soient respectées.

Lorsqu'elle est installée contre un mur inflammable, l'enceinte d'installation doit respecter au minimum les dimensions 1600 x 920 x 498 mm (hauteur x largeur x profondeur).

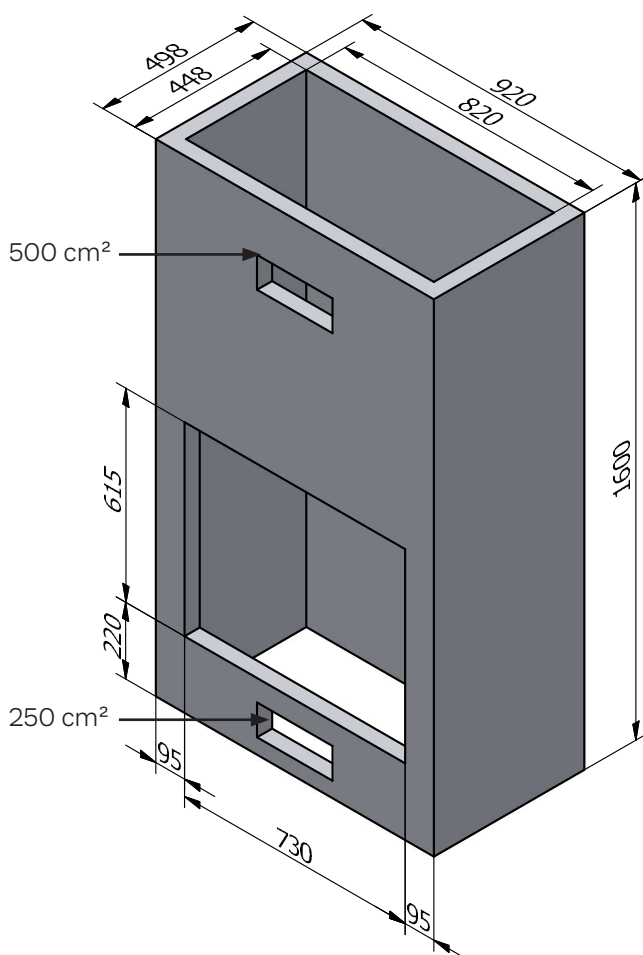
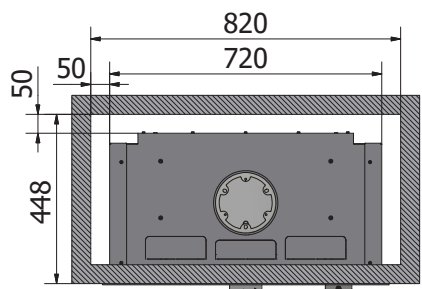
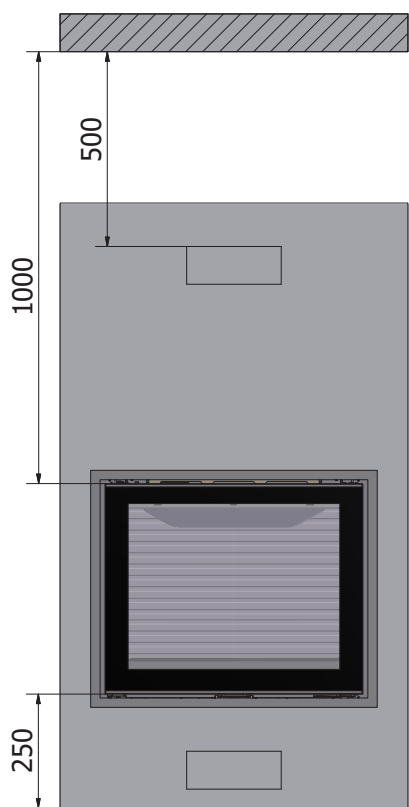

Il convient de ménager une entrée d'air de convection d'au moins 250 cm^2 sous le poêle et d'au moins 500 cm^2 au-dessus. L'air de convection au-dessus et en dessous du poêle peut être réparti en plusieurs ouvertures.

Une plaque non inflammable doit être installée juste au-dessus de l'ouverture de convection pour éviter toute stagnation d'air chaud au-dessus de l'ouverture de convection. Cette installation a pour but de protéger le plafond et de laisser l'air chaud s'échapper de la cassette.

DISTANCE	MESURES EN MM
Du mobilier à la porte	1100

CHEMINÉE NON ISOLÉE :

REMARQUE !

La partie isolée de la cheminée doit traverser la plaque non inflammable !

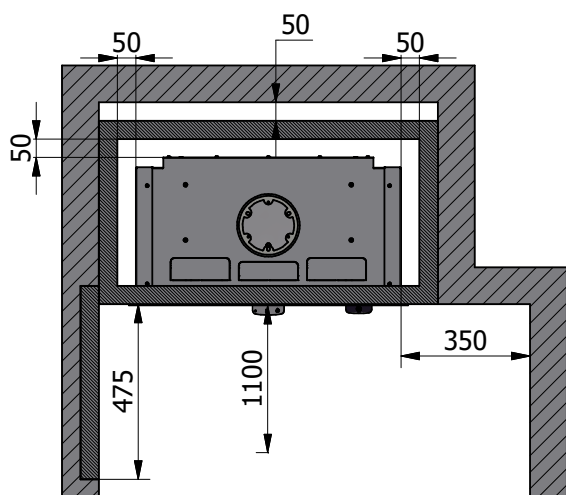
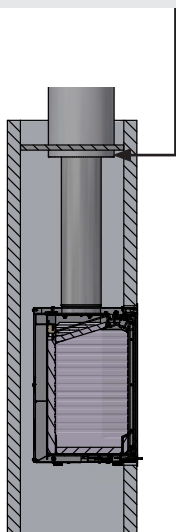

En cas d'utilisation d'une cheminée non isolée, il faut créer une cavité de 50 mm avec de l'air stagnant entre le caisson d'encastrement et la paroi combustible avant que les distances de sécurité ne s'appliquent.

Lorsqu'une cheminée non isolée est utilisée, les trois ouvertures de convection doivent être ouvertes. Voir la section : Ouvertures de convection supplémentaires.

CHEMINÉE ISOLÉE :

REMARQUE !

La partie isolée de la cheminée doit descendre entièrement jusqu'à l'adaptateur du conduit d'évacuation des fumées. S'applique également si un tuyau coudé est utilisé dans une cheminée existante

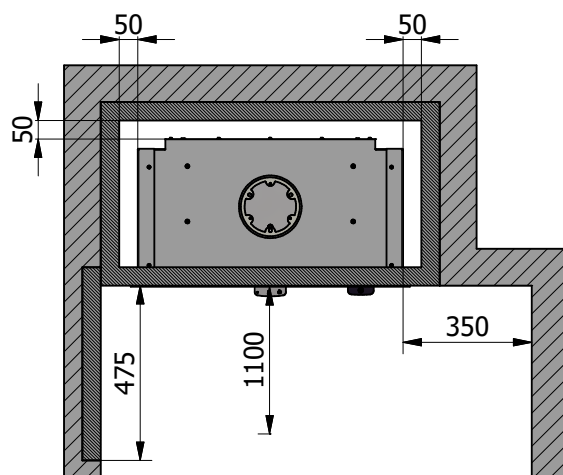
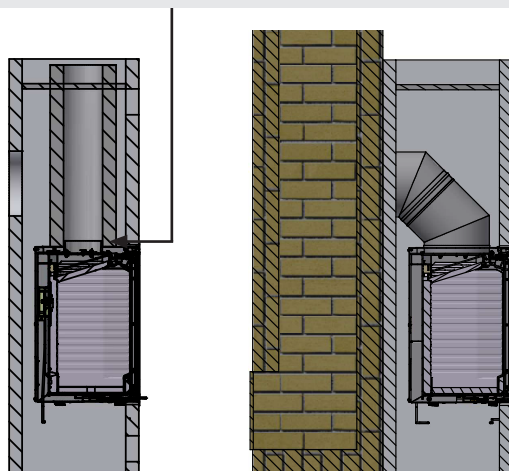

Si la distance latérale de 350 mm ne peut pas être respectée, les premiers 475 mm doivent être en matériau incombustible.

- Mur inflammable
- Plaque non inflammable

CHOIX DE MATÉRIAU POUR L'INSTALLATION

Veillez choisir des matériaux tels que des panneaux ou briques avec une valeur d'isolation supérieure à $0,03 \text{ m}^2 \times \text{kW}$. L'isolation est définie comme l'épaisseur du mur (en m) divisée par la valeur lambda du mur. Veuillez vous renseigner auprès de votre installateur/ramoneur.

Lors du test, l'insert a été installé dans une enceinte réalisée en panneaux de construction non inflammables, composés de 50 mm de silicate de calcium (Skamotec 225). L'insert doit être positionné sur un matériau résistant au feu.

IMPORTANT

La cheminée doit au minimum être constituée de carreaux T400-N1-D-50050-G100.



DIMENSIONS D'INSTALLATION: R600 - MODÈLE D'ANGLE

Dimensions de trou (hauteur x largeur x profondeur) min. 615 x 704 x 375 mm. Un insert ne peut jamais être installé dans une enceinte trop exiguë, car l'acier se dilate sous l'effet de la chaleur.



IMPORTANT

La dimension du trou est la dimension minimale finie. N'oubliez pas de tenir compte de l'enduit et de la structure générale du mur pour que les dimensions soient respectées.

Lorsqu'elle est installée contre un mur inflammable, l'enceinte d'installation doit respecter au minimum les dimensions 1600 x 799 x 498 mm (hauteur x largeur x profondeur).

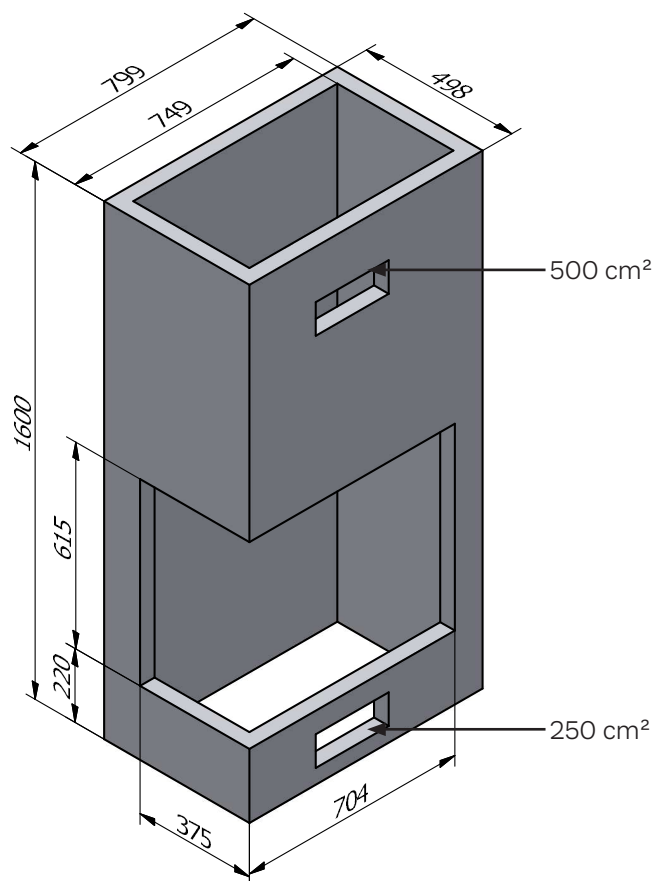
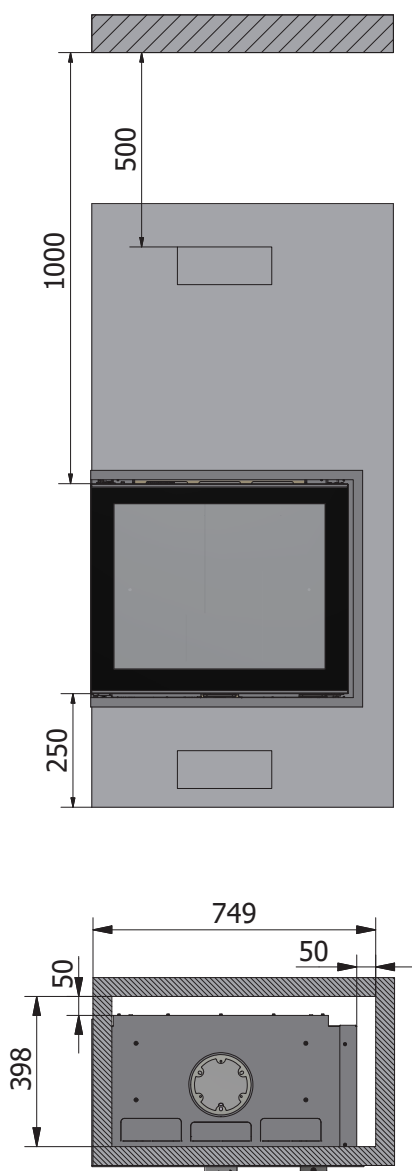

Il convient de ménager une entrée d'air de convection d'au moins 250 cm^2 sous le poêle et d'au moins 500 cm^2 au-dessus. L'air de convection au-dessus et en dessous du poêle peut être réparti en plusieurs ouvertures.

FR

Une plaque non inflammable doit être installée juste au-dessus de l'ouverture de convection pour éviter toute stagnation d'air chaud au-dessus de l'ouverture de convection. Cette installation a pour but de protéger le plafond et de laisser l'air chaud s'échapper de la cassette.

DISTANCE	MESURES EN MM
Du mobilier à la porte	950
Du mobilier à la façade	950

CHEMINÉE NON ISOLÉE :

REMARQUE !

La partie isolée de la cheminée doit traverser la plaque non inflammable !

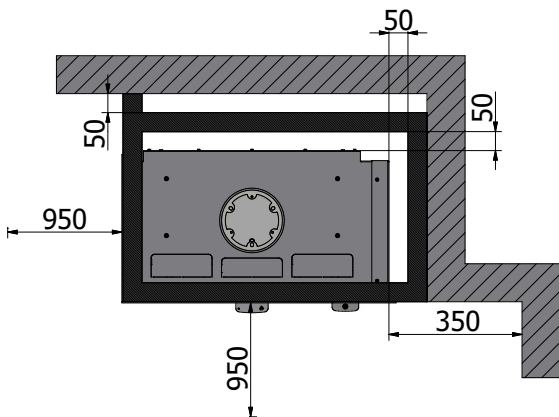
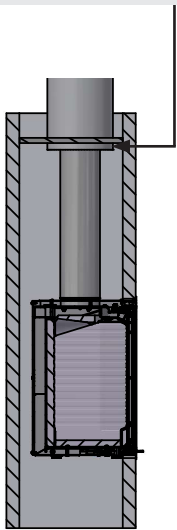

En cas d'utilisation d'une cheminée non isolée, il faut créer une cavité de 50 mm avec de l'air stagnant entre le caisson d'encastrement et la paroi combustible avant que les distances de sécurité ne s'appliquent.

Lorsqu'une cheminée non isolée est utilisée, les trois ouvertures de convection doivent être ouvertes. Voir la section : Ouvertures de convection supplémentaires.

- Mur inflammable
- Plaque non inflammable

CHEMINÉE ISOLÉE :

REMARQUE !

La partie isolée de la cheminée doit descendre entièrement jusqu'à l'adaptateur du conduit d'évacuation des fumées. S'applique également si un tuyau coudé est utilisé dans une cheminée existante

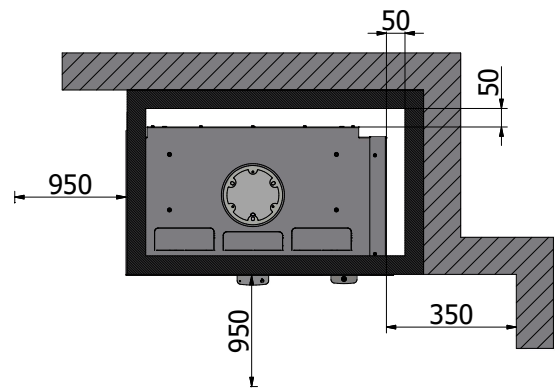
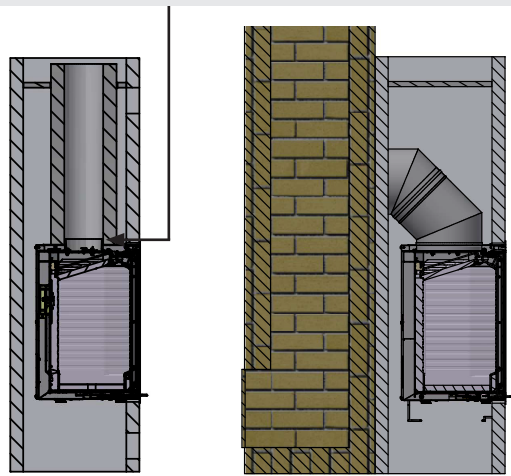

Si l'armoire est immergée dans le mur, les premiers 175 mm de la paroi latérale doivent être en matériau incombustible.

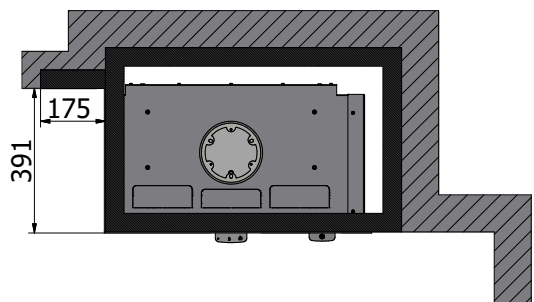

CHOIX DE MATÉRIAU POUR L'INSTALLATION

Veillez choisir des matériaux tels que des panneaux ou briques avec une valeur d'isolation supérieure à $0,03 \text{ m}^2 \times \text{kW}$. L'isolation est définie comme l'épaisseur du mur (en m) divisée par la valeur lambda du mur. Veuillez vous renseigner auprès de votre installateur/ramoneur.

Lors du test, l'insert a été installé dans une enceinte réalisée en panneaux de construction non inflammables, composés de 50 mm de silicate de calcium (Skamotec 225). L'insert doit être positionné sur un matériau résistant au feu.

IMPORTANT

La cheminée doit au minimum être constituée de carreaux T400-N1-D-50050-G100.

DIMENSIONS D'INSTALLATION: R600 - MODÈLE À TROIS FACES

Dimensions de trou (hauteur x largeur x profondeur) en mm : 615 x 678 x 375 mm. Un insert ne peut jamais être installé dans une enceinte trop exiguë, car l'acier se dilate sous l'effet de la chaleur.

IMPORTANT

La dimension du trou est la dimension minimale finie. N'oubliez pas de tenir compte de l'enduit et de la structure générale du mur pour que les dimensions soient respectées.

Lorsqu'elle est installée contre un mur inflammable, l'enceinte d'installation doit respecter au minimum les dimensions 1600 x 678 x 498 mm (hauteur x largeur x profondeur).

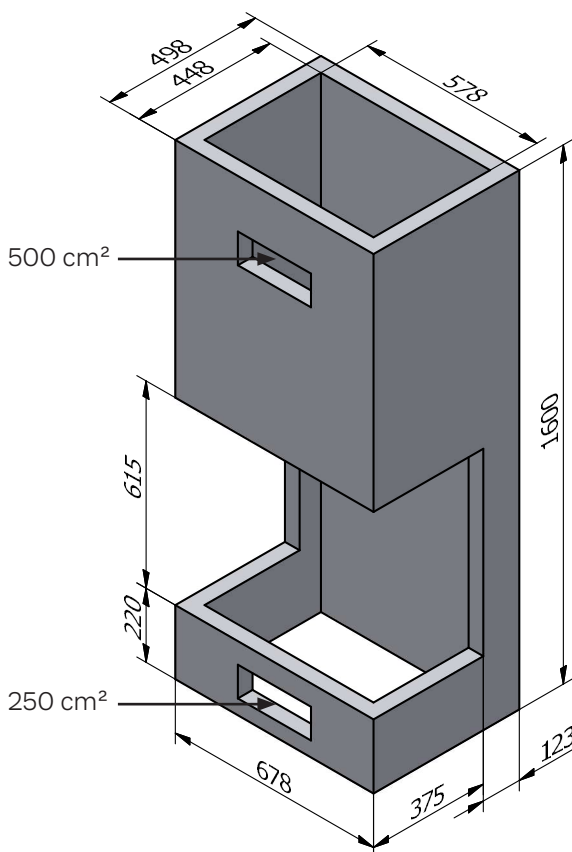
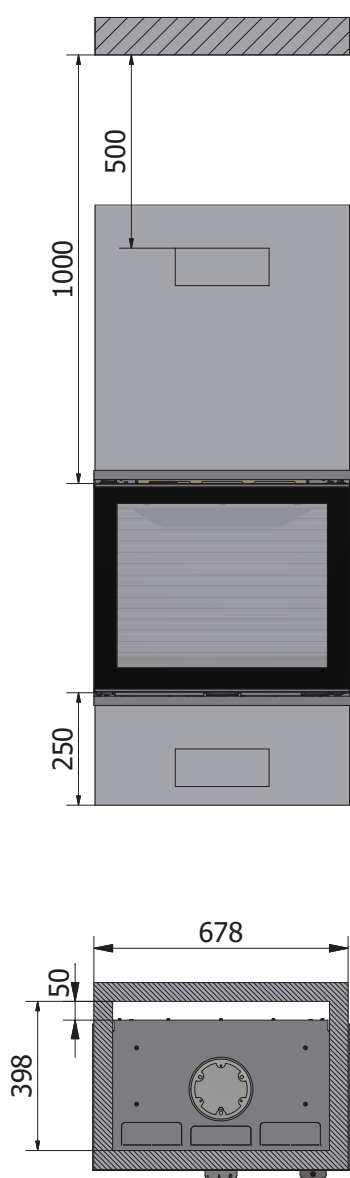

Il convient de ménager une entrée d'air de convection d'au moins 250 cm² sous le poêle et d'au moins 500 cm² au-dessus. L'air de convection au-dessus et en dessous du poêle peut être réparti en plusieurs ouvertures.

Une plaque non inflammable doit être installée juste au-dessus de l'ouverture de convection pour éviter toute stagnation d'air chaud au-dessus de l'ouverture de convection. Cette installation a pour but de protéger le plafond et de laisser l'air chaud s'échapper de la cassette.

DISTANCE	MESURES EN MM
Du mobilier à la porte	950
Du mobilier à la façade	500

CHEMINÉE NON ISOLÉE :

REMARQUE !

La partie isolée de la cheminée doit traverser la plaque non inflammable !

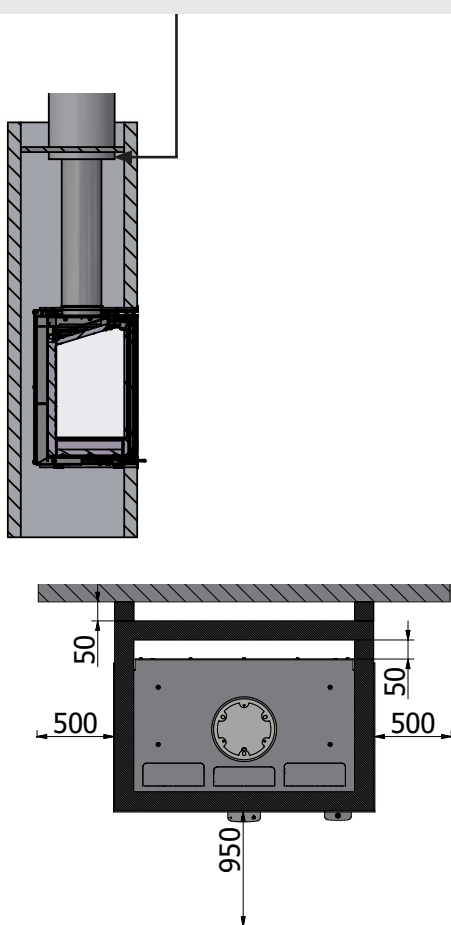

En cas d'utilisation d'une cheminée non isolée, il faut créer une cavité de 50 mm avec de l'air stagnant entre le caisson d'encastrement et la paroi combustible avant que les distances de sécurité ne s'appliquent.

Lorsqu'une cheminée non isolée est utilisée, les trois ouvertures de convection doivent être ouvertes. Voir la section : Ouvertures de convection supplémentaires.

- Mur inflammable
- Plaque non inflammable

CHEMINÉE ISOLÉE :

REMARQUE !

La partie isolée de la cheminée doit descendre entièrement jusqu'à l'adaptateur du conduit d'évacuation des fumées. S'applique également si un tuyau coudé est utilisé dans une cheminée existante

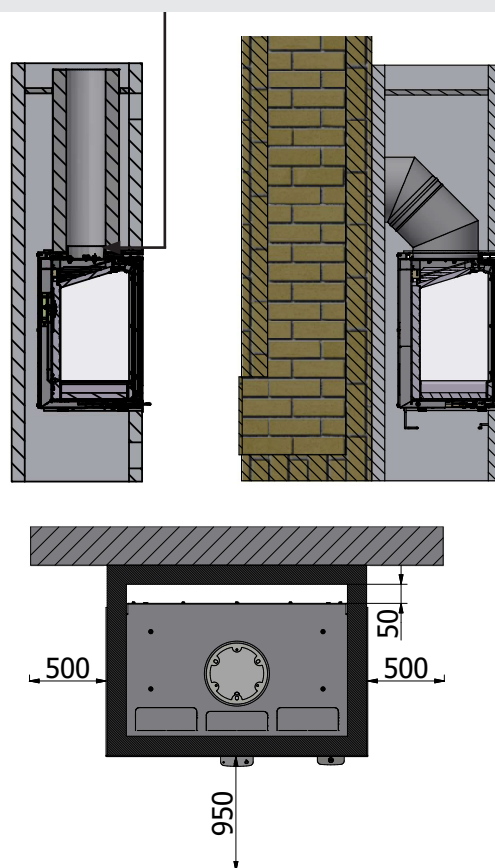

Si l'armoire est immergée dans le mur, les premiers 175 mm de la paroi latérale doivent être en matériau incombustible.

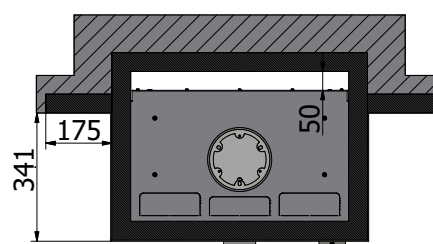

Lorsque le poêle est installé dans une structure où de l'air de combustion direct est requis, l'air extérieur doit être raccordé au poêle depuis l'extérieur. Tous les poêles à bois RAIS/ATTIKA ont la capacité d'injecter de l'air extérieur.

Nous appelons cet approvisionnement en air « AirSystem ». L'arrivée d'air dans le système peut être dissimulée en l'installant dans le plancher ou la paroi derrière le poêle. Si vous commandez un poêle équipé du dispositif

AirSystem, celui-ci sera installé avant la livraison. Il vous suffira ensuite de le brancher à la maison.

La longueur maximale du tuyau flexible est de 5 mètres. Il est important qu'il ne soit pas plié et replié dans les coins, de sorte que le tuyau s'affaisse et que le flux d'air ne puisse pas passer comme prévu.

Si l'alimentation en air se trouve à 5-10 mètres du poêle, utilisez plutôt un tuyau flexible de Ø120 mm.

RACCORDEMENT D'AIR EN BAS

Si vous achetez un four avec un raccordement d'air par le bas, montez la buse (1) à l'aide des quatre vis M5 (4) et attachez le tuyau flexible (3) à l'aide de la courroie de fixation (2).

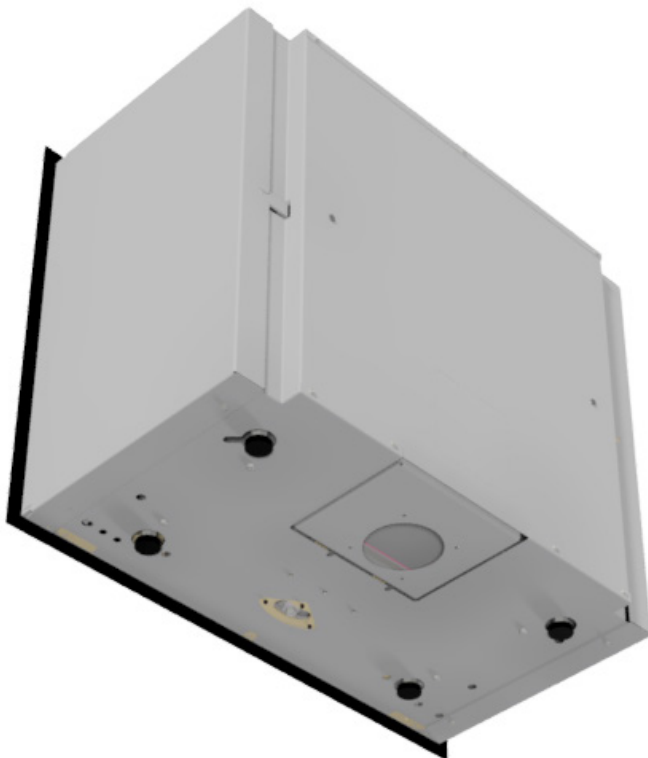

1. Buse
2. Courroie de fixation
3. Tuyau flexible
4. Vis M5
5. Clé Allen - 3 mm

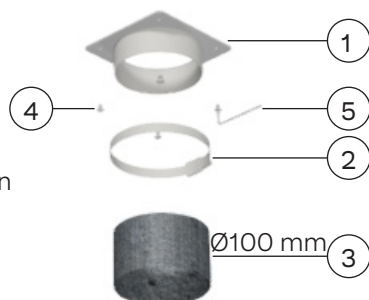

RACCORDEMENT D'AIR À L'ARRIÈRE

Si vous achetez un poêle avec un raccordement d'air à l'arrière, retirez le cache sur l'arrière de l'insert et démontez la plaque de raccordement (6) avec une clé Allen de 3 mm (5). Remontez la plaque de raccordement sur la partie inférieure de l'insert à l'aide des quatre vis M5 (4) de manière à fermer le boîtier à air. Montez la buse (1) sur l'arrière de l'insert et attachez le tuyau flexible (3) à l'aide de la courroie de fixation (2).

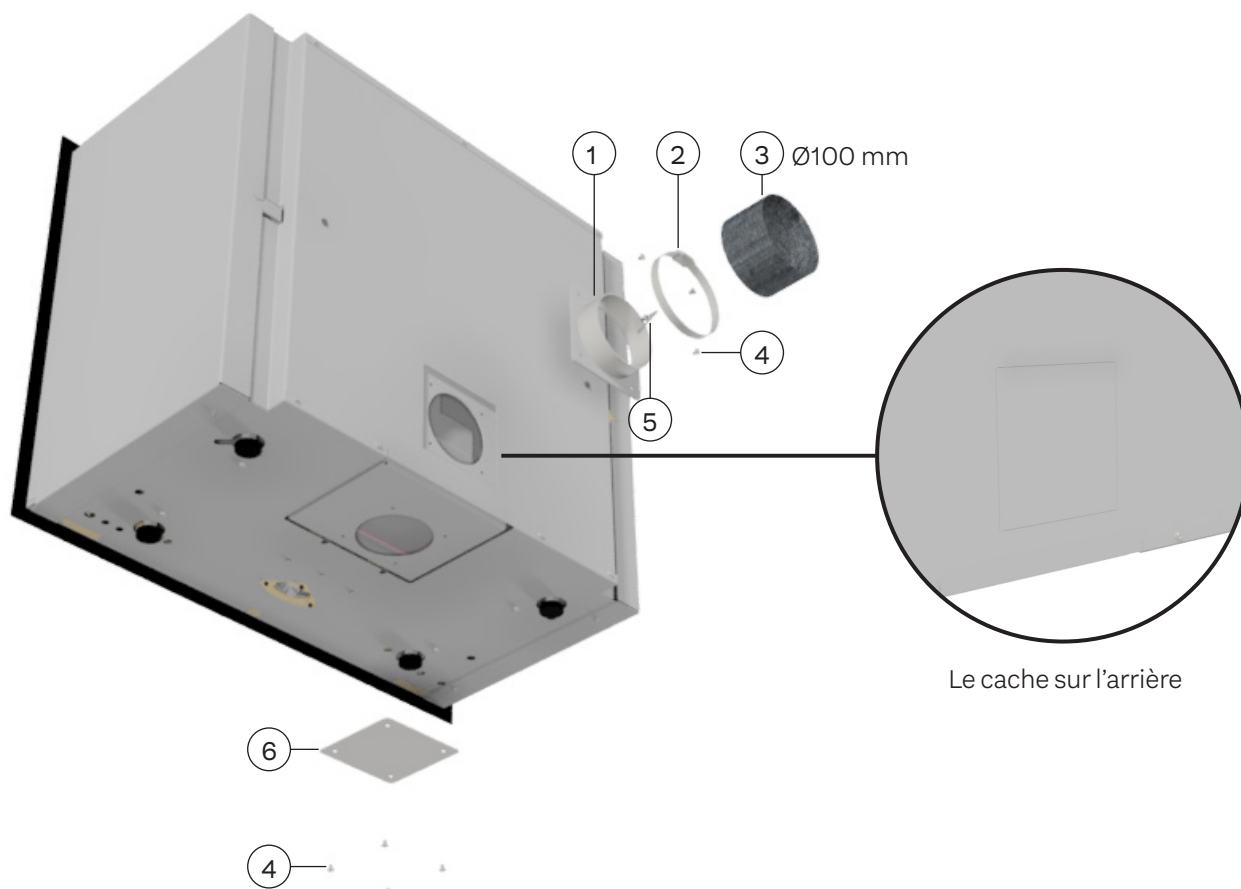

1. Buse
2. Courroie de fixation
3. Tuyau flexible
4. Vis M5
5. Clé Allen - 3 mm
6. Plaque de raccordement

OUVERTURE D'ÉVÉNEMENTS DE CONVECTION SUPPLÉMENTAIRES

Pour fournir une meilleure circulation de l'air et un mur plus frais au-dessus de l'insert, nous recommandons que les ouvertures de convection supplémentaires soient ouvertes avant que l'installation ne soit terminée. Les trois volets sont pliés jusqu'à 90°.

Après l'installation, les ouvertures de convection supplémentaires peuvent être ouvertes à l'aide d'un outil spécial 11-0000-040118 (peut être acheté séparément).

Tenez l'outil env. 25 mm du bord avant de la chambre de combustion. L'extrémité courte de l'outil est insérée sous le dessus de convection. Tournez l'outil de 90° vers le bas et le rabat se pliera.

11-0000-040118

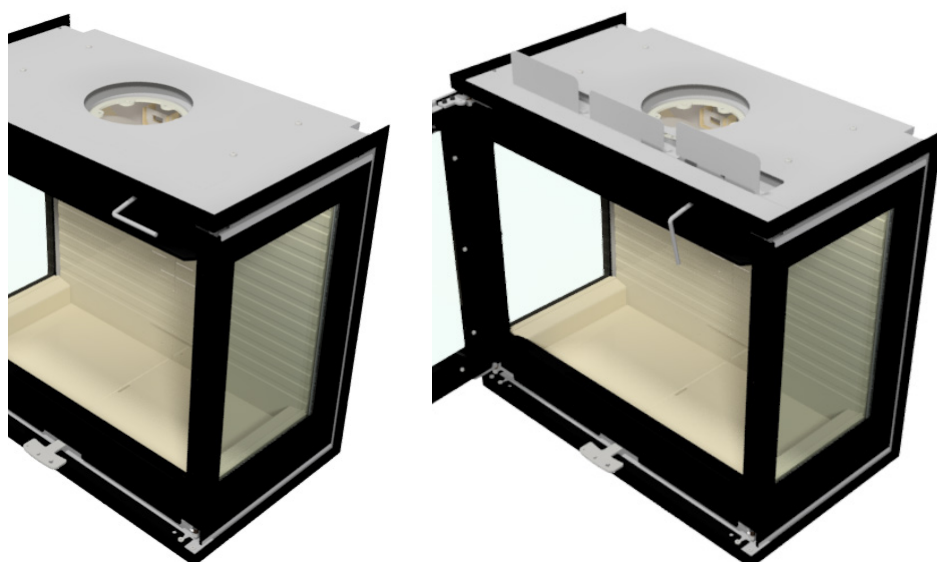
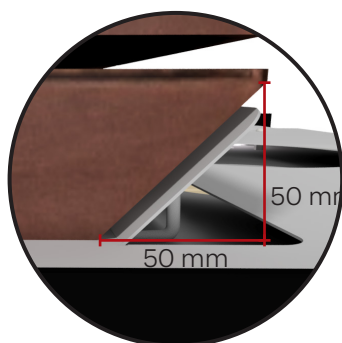
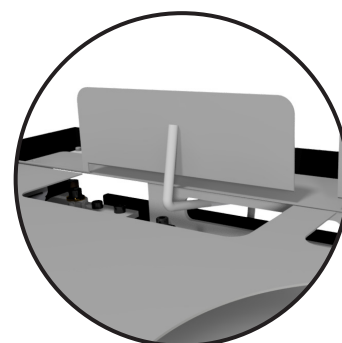
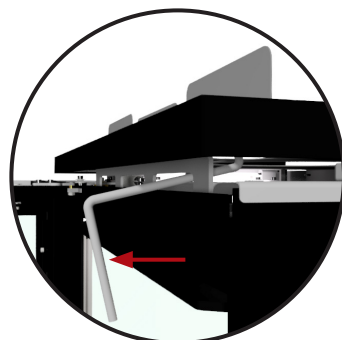
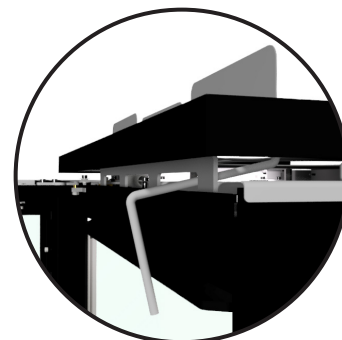
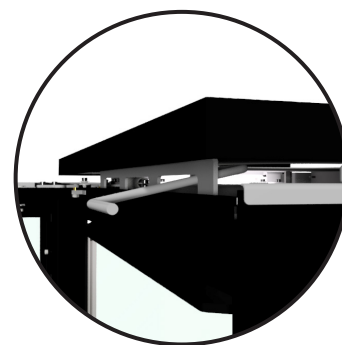

Tirez sur l'outil pour ouvrir complètement le volet. Répétez la procédure pour les deux autres volets.

Lors de la construction en briques, il est nécessaire d'enlever des parties des briques inférieures, pour faire de la place pour plier les volets de convection vers le haut. Voir l'image

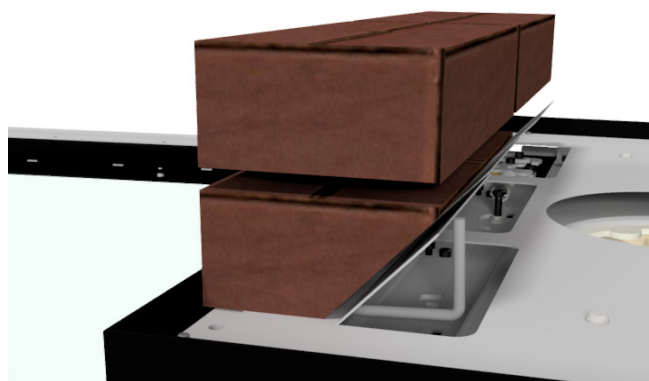

DÉMONTAGE DES CADRES: MODÈLE FRONTAL

Il est possible de retirer les cadres de la cuisinière si l'on souhaite enduire le mur derrière les cadres. Suivez les étapes suivantes :

IMPORTANT

Il est important de respecter les dimensions de l'installation pour les dimensions du trou, car le poêle doit avoir de la place pour s'agrandir. Par conséquent, n'oubliez pas de tenir compte de l'enduit et de la structure générale du mur afin de respecter les dimensions.



- 1 Retirez le cadre avant en desserrant les cinq vis en haut et les cinq vis en bas.

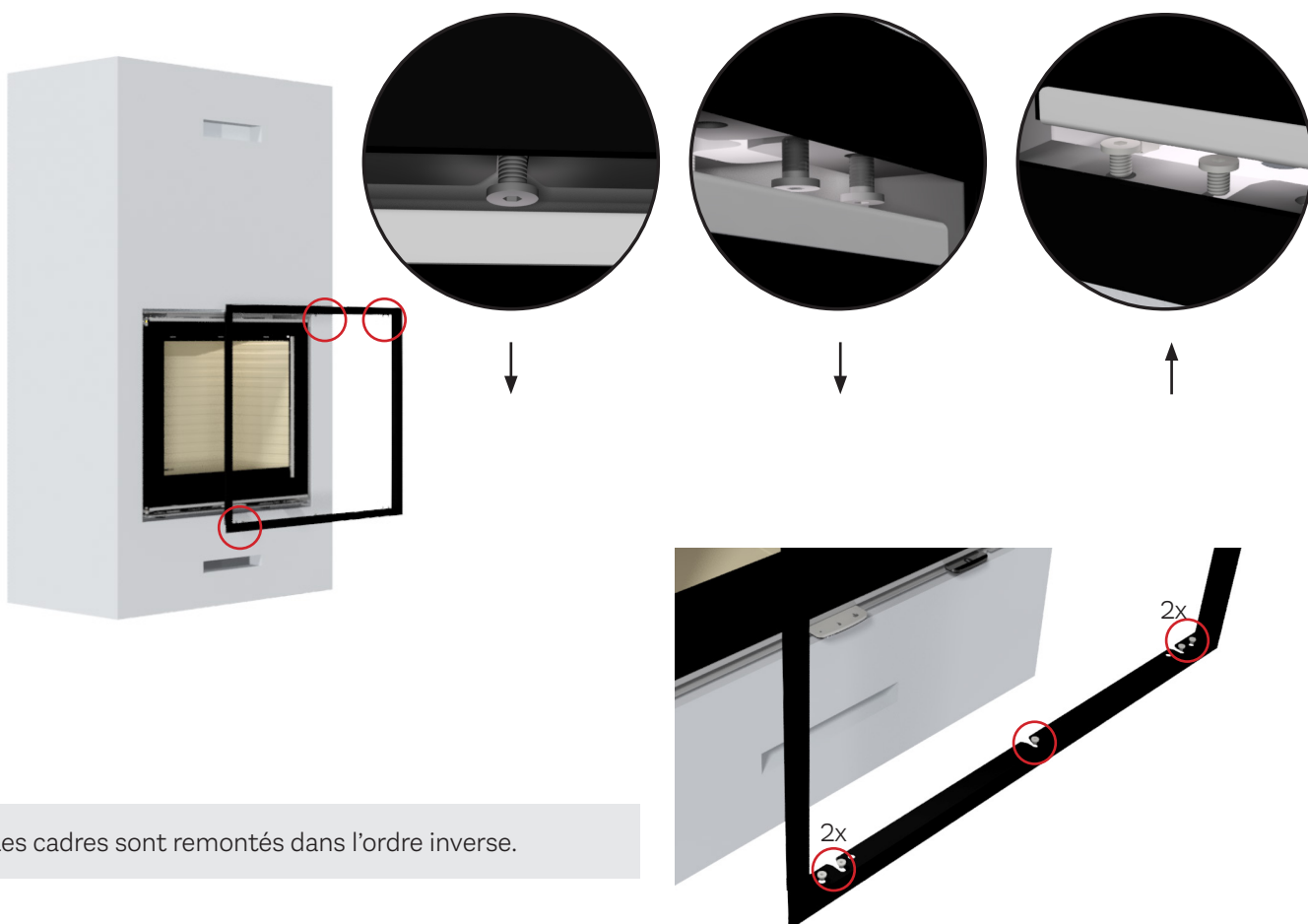

Les cadres sont remontés dans l'ordre inverse.

DÉMONTAGE DES CADRES: MODÈLE D'ANGLE

Il est possible de retirer les cadres de la cuisinière si l'on souhaite enduire le mur derrière les cadres. Suivez les étapes suivantes :

IMPORTANT

Il est important de respecter les dimensions de l'installation pour les dimensions du trou, car le poêle doit avoir de la place pour s'agrandir. Par conséquent, n'oubliez pas de tenir compte de l'enduit et de la structure générale du mur afin de respecter les dimensions.

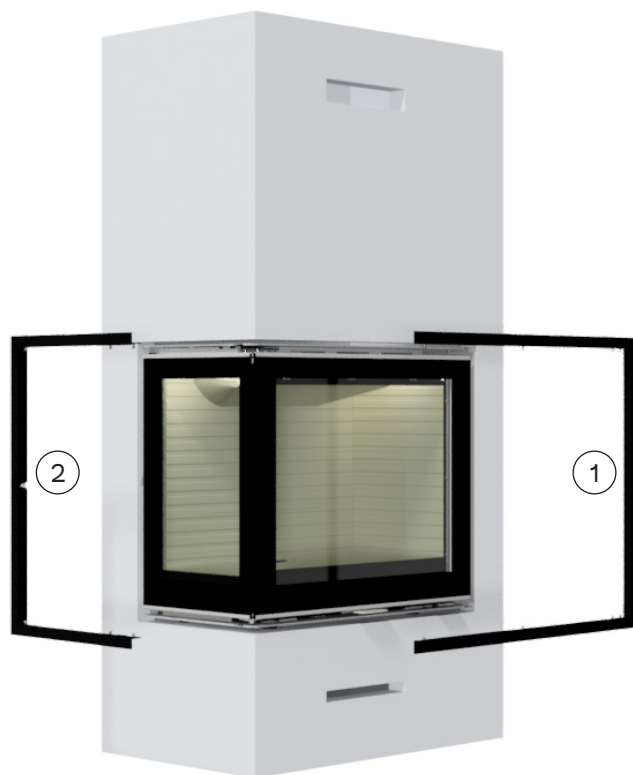

- ① Retirez le cadre avant en desserrant les huit vis pour libérer le cadre latéral. Il y a quatre vis en bas et quatre en haut.

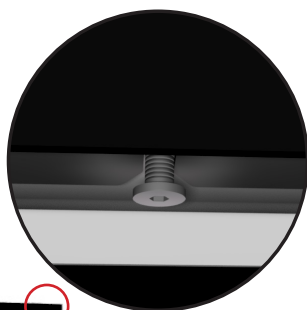
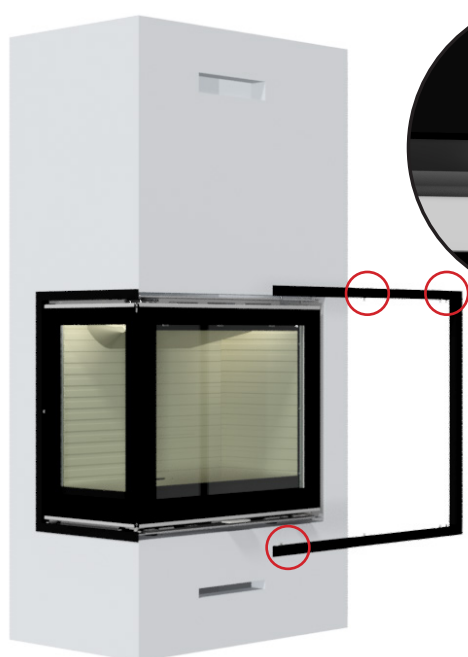

Dans la partie supérieure, desserrer 4 vis

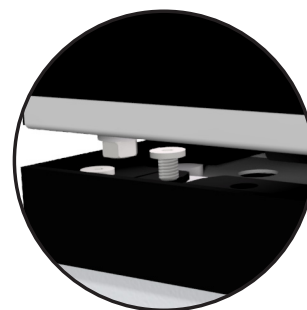
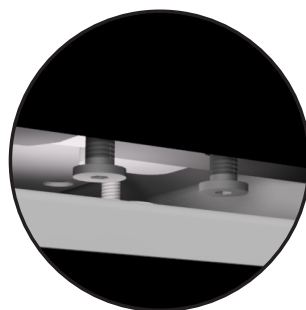

Dans la partie inférieure, desserrer les 4 vis correspondantes

- ② Pour retirer le cadre latéral, retirez les sept vis pour libérer le cadre latéral. Il y a trois vis en bas, une sur le côté et trois en haut.

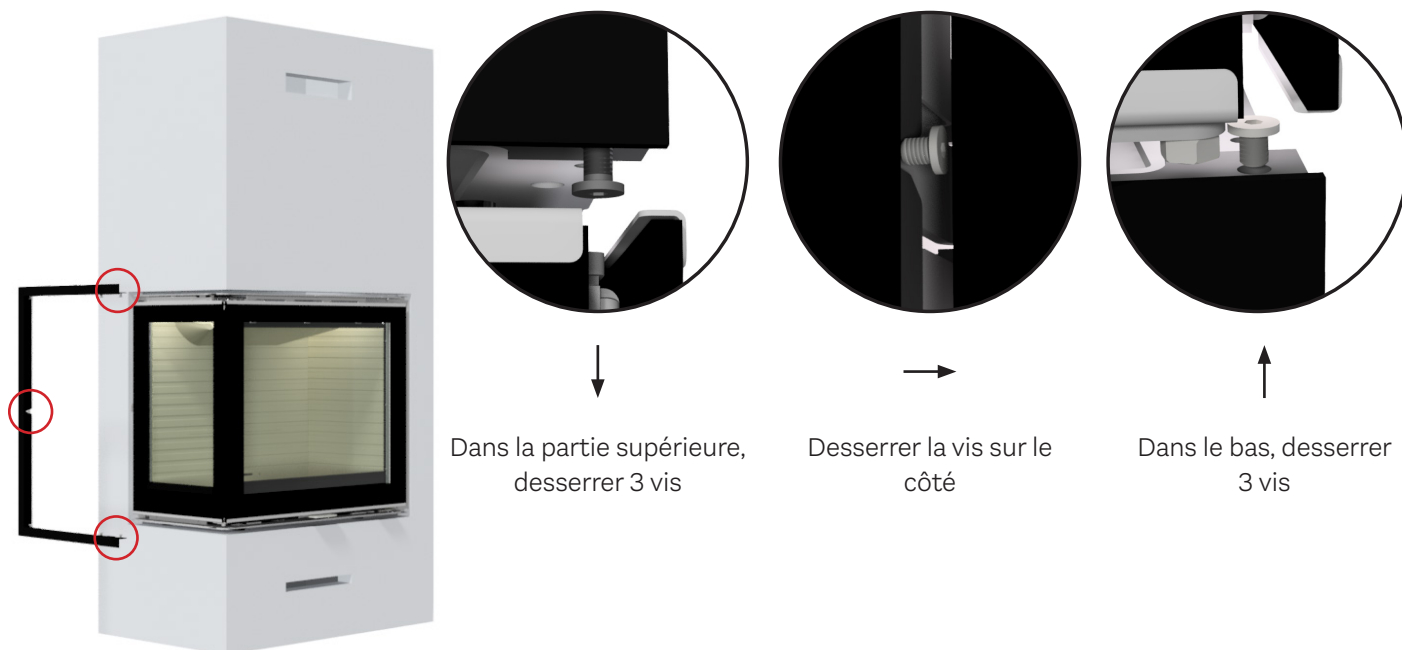

La position des vis en haut et en bas est la même.

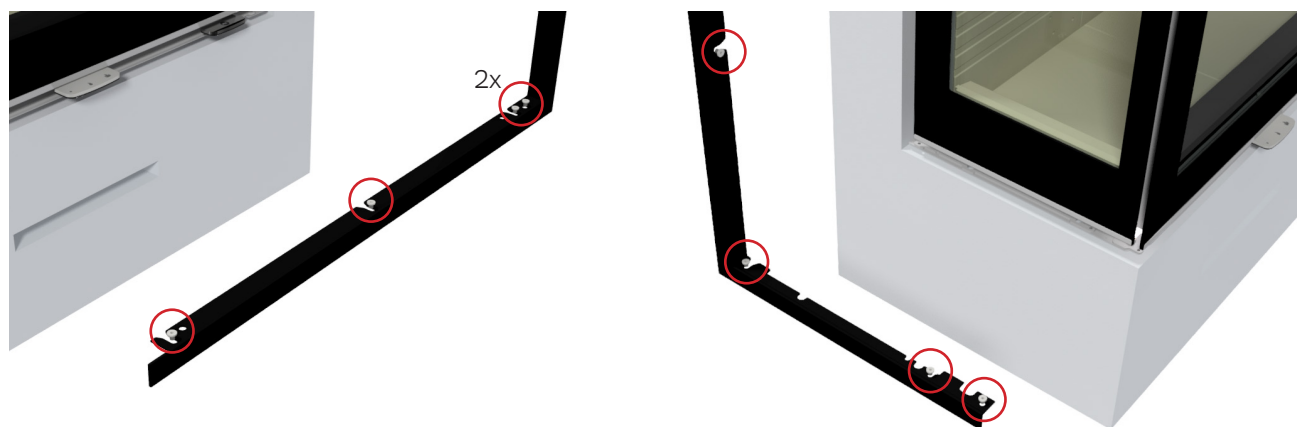

Les cadres sont remontés dans l'ordre inverse.

DÉMONTAGE DES CADRES: MODÈLE À TROIS FACES

Il est possible de retirer les cadres de la cuisinière si l'on souhaite enduire le mur derrière les cadres. Suivez les étapes suivantes :

IMPORTANT

Il est important de respecter les dimensions de l'installation pour les dimensions du trou, car le poêle doit avoir de la place pour s'agrandir. Par conséquent, n'oubliez pas de tenir compte de l'enduit et de la structure générale du mur afin de respecter les dimensions.

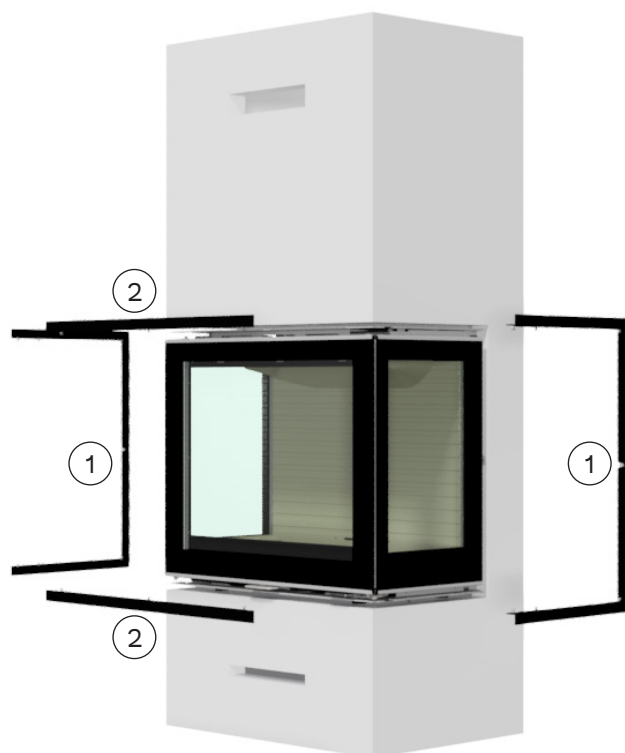

- ① Pour retirer les cadres latéraux, desserrez les sept vis pour libérer le cadre latéral. Il y a trois vis en bas, une sur le côté et trois en haut.

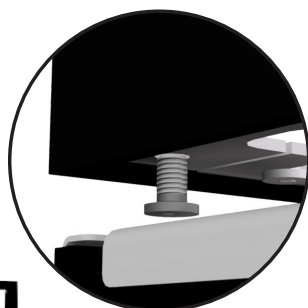
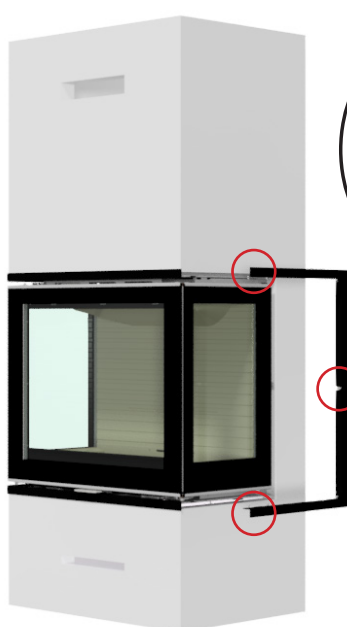

Dans la partie supérieure, desserrer 3 vis.

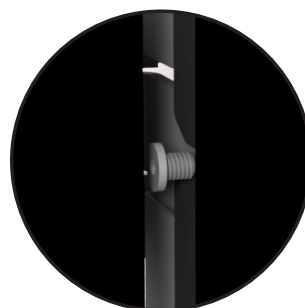

Desserrer la vis sur le côté

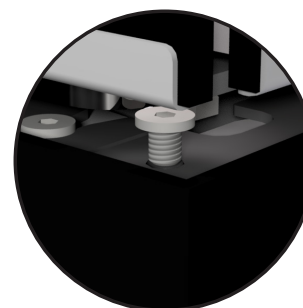

Desserrer 3 vis dans la partie inférieure

La même procédure s'applique aux deux cadres latéraux.

- ② Retirez les cadres supérieur et inférieur en desserrant les vis de chaque cadre. Il y a trois vis dans le bas et trois dans le haut.

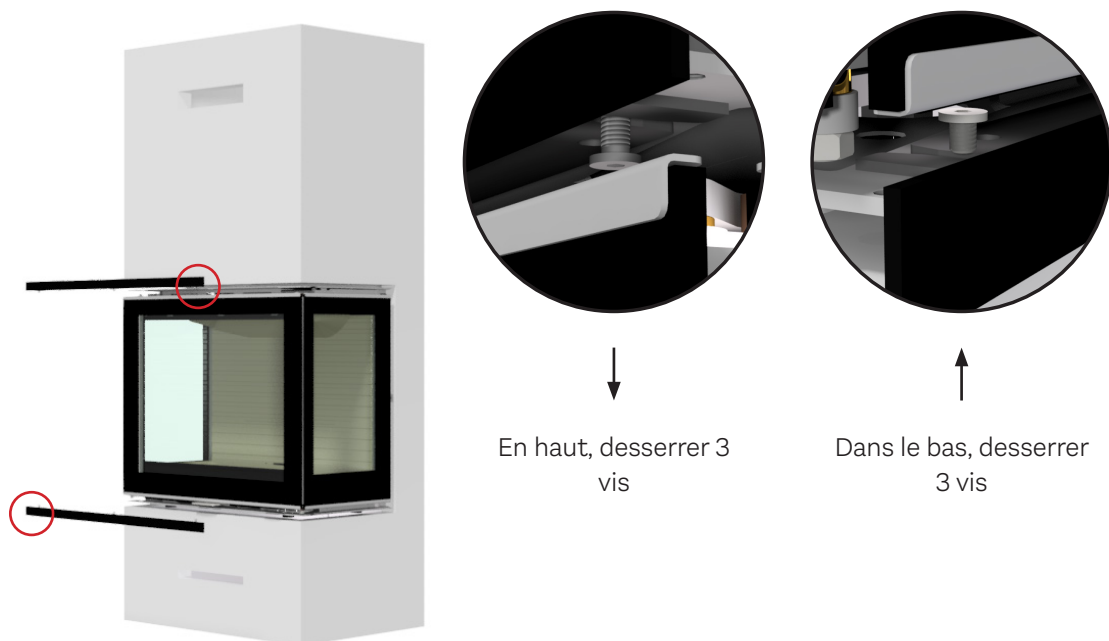

La position des vis en haut et en bas est la même.



Les cadres sont remontés dans l'ordre inverse.



Référence de l'article: 11-6520FR



RAIS[®]

RAIS A/S
Industrivej 20
DK-9900 Frederikshavn
Danemark
www.rais.com

attika[®]
FEUERKULTUR

ATTIKA FEUER AG
Brunnmatt 16
CH-6330 Cham
Suisse
www.attika.ch