



# VIVA L BIO

ASENNUS- JA KÄYTTÖOHJE (FI)

**RAIS**<sup>®</sup>



**VALMISTUSNUMERO**

Onnittelut bioetanolitakkasi hankinnasta. Jokaisella takalla on oma yksilöllinen valmistusnumerosa. Valmistusnumero löytyy takapaneelin alaosasta. Numero toimii takan tunnistetietona ja sitä on käytettävä kaikissa takan takuuseen liittyvissä tiedusteluissa – näin kaikki tarvittavat tiedot ovat käytettävissä mahdollisia kyselyjä varten.

*Huomautus: Katso piirroksesta valmistusnumeron sijainti.*

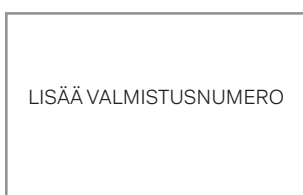

**Päivämäärä:**

**Jälleenmyyjä:**



Production number :  
00000  
Produced by:  
RAIS A/S  
3900 Frederikshavn, DK

Esimerkki valmistusnumerosta

# SISÄLLYS

## JOHDANTO JA YLEISET TIEDOT

Johdanto	5
Tietoa bioetanolitakasta	6
Bioetanoli polttoaineena	7
Turvallisuus ja tärkeät ohjeet	8

## ASENNUS JA KÄYTTÖNOTTO

Toimitus ja pakkaus	11
Hävittäminen ja ympäristönäkökohdat	12
Toimitussisältö	13
Vakaus ja oikea asennus	14
Turvaetäisyydet palavista materiaaleista	15
Ovenkahvan asennus	17
Koristeiden asettelu	18
Liitäntä ja käynnistys	19
Takan käynnistäminen	20
Ohjauspaneeli	21
Kauko-ohjain	22
Ohjaus sovelluksen kautta	23
Virhekoodit	24
Vianetsintä	25

## HUOLTO JA TUKI

Puhdistus ja huolto	26
Takuu	27

## TEKNISET TIEDOT

Tekniset tiedot	28
Arvokilpi	29

## MITTAPIIRUSTUKSET

Viva L 100 Bio	30
Viva L 120 Bio	
Viva L 140 Bio	
Viva L 160 Bio	

## DOWNCYCLING (MATERIAALIEN UDELLEENKÄYTTÖ)

Downcycling-suunnitelma	34
-------------------------	----

## JOHDANTO

Kiitos, että valitsit uuden RAIS tuotteesi. Tämä käyttöohje varmistaa, että takkasi asennetaan oikein ja että se tarjoaa sinulle mukavuutta ja käyttömielihyvää monien vuosien ajan.

Tämä bioetanolitakka on asennettava tämän käyttöohjeen mukaisesti.

Tämä käyttöohje koskee seuraavia malleja:

**Viva L 100 Bio**

**Viva L 120 Bio**

**Viva L 140 Bio**

**Viva L 160 Bio**

### YLEISET TIEDOT

On erittäin tärkeää, että bioetanolitakka asennetaan oikein sekä ympäristövaikutukset että henkilöturvallisuus huomioon ottaen.

Asennuksen on oltava kaikkien sovellettavien paikallisten määräysten ja direktiivien mukainen, mukaan lukien kansallisia ja eurooppalaisia standardeja koskevat vaatimukset.

Tämä dokumentaatio on osa laitetta, ja se tulee säilyttää myöhempää huoltoa ja ohjeistusta varten.

### VAATIMUKSET

- Tutustu huolellisesti tämän käyttöohjeen rakenteeseen ja sisältöön ennen takan asentamista.
- Kiinnitä erityistä huomiota turvallisuuslukuun sekä mahdollisiin liiteasiakirjoihin.
- Noudata käyttöohjetta tarkasti ja esitetystä järjestyksessä.



Viva L 100 Bio



Viva L 120 Bio



Viva L 140 Bio



Viva L 160 Bio

## TIETOA BIOETANOLITAKASTA

Tämä RAIS bioetanolitakka on korkealaatuinen sisäkäyttöön tarkoitettu laite, joka toimii nestemäisellä bioetanolilla. Laite on suunniteltu tuottamaan puhtaasti palavan ja tunnelmallisen liekkikokemuksen ilman savupiippua tai hormijärjestelmää.

Laite on varustettu edistyksellisellä automaattisella poltinjärjestelmällä, joka varmistaa hallitun palamisen, alhaiset päästöt ja turvallisen käytön normaaleissa sisäolosuhteissa.

Takka on tarkoitettu ainoastaan koristeelliseen ja kotitalouskäyttöön. Laite ei sovellu jatkuvaan käyttöön eikä ensisijaiseksi lämmityslaitteeksi.

### Testaus ja turvallisuus

Tämä bioetanolitakka on tyyppitestattu TÜV SÜD Saksassa. Testiraportti vahvistaa vaatimustenmukaisuuden standardin EN 16647 mukaisesti.

Vaikka savupiippua tai hormijärjestelmää ei tarvita, asennustilassa on aina varmistettava riittävä luonnollinen ilmanvaihto turvallisen käytön takaamiseksi.

### Ennen asennusta

Ennen asennuksen aloittamista:

- Tarkista ja noudata kaikkia sovellettavia kansallisia ja paikallisia rakennusmääräyksiä.
- Varmista, että asennustila täyttää ilmanvaihtoa ja vähimmäisturvaetäisyyksiä koskevat vaatimukset.
- Älä asenna takkaa kylpyhuoneisiin, makuuhuoneisiin tai lämmittämättömiin tiloihin.
- Varmista, että laite asennetaan ja sitä käytetään ainoastaan tiloissa, joissa ympäristön lämpötila pidetään jatkuvasti vähintään +15 °C:ssa kondensaation ja mahdollisen korroosion estämiseksi.
- Käytä aina suojakäsineitä sormenjälkien tai näkyvien pintojen vaurioitumisen estämiseksi.

### Säilytä käyttöohjeet

Käyttöohje tulee säilyttää myöhempää käyttöä varten, mukaan lukien takan käyttöön, huoltoon ja kunnossapitoon liittyvät tiedot.

## BIOETANOLI POLTTOAINEENA

### Bioetanolin hyväksytty käyttö

Käytä ainoastaan bioetanolia, jonka puhtaus on 96,5–97,5 %. Bioetanoli ei saa sisältää lisäaineita, öljyä eikä sillä saa olla paksua tai geelimaista koostumusta. Minkään aineen lisääminen bioetanoliiin on ehdottomasti kielletty.

### Turvallinen varastointi

Bioetanoli on aina säilytettävä alkuperäisessä, asianmukaisesti merkityssä astiassa, jonka kansi on tiiviisti suljettu. Säilytä bioetanoli viileässä, kuivassa ja hyvin ilmastoidussa tilassa, kaukana lämmönlähteistä, syttymislähteistä, hapettavista aineista ja yhteensopimattomista materiaaleista.

Ryhtykää asianmukaisiin toimenpiteisiin staattisen sähköön kertymisen estämiseksi.

Bioetanolin tulee olla huoneenlämpöistä ennen käyttöä, sillä takan sytyttäminen voi olla vaikeaa, jos polttoaine on liian kylmää.

Noudata aina bioetanolin varastointia ja turvallisuutta koskevia kansallisia määräyksiä.

### Käsittely

Vältä bioetanolihöyryjen hengittämistä sekä bioetanolin joutumista silmiin, iholle tai vaatteille.

Henkilöiden, joilla on taipumusta ihoallergioihin tai hengitystieoireisiin, tulee välttää kosketusta bioetanolin kanssa.

Noudata kemikaalien käsittelyssä yleisiä turvallisuusohjeita.

### Paloturvallisuustoimenpiteet

Bioetanolin suuren syttyvyyden vuoksi paloturvallisuusehdotuksia on noudatettava tarkasti varastointipaikassa.

- Bioetanoli on säilytettävä paloturvallisessa tilassa, erillään syttymislähteistä.
- Säilytä bioetanoli palonkestävässä astiassa ja pidä se aina lasten ulottumattomissa.
- Vältä kosketusta lämmön, kipinöiden, avotulen tai yhteensopimattomien materiaalien, kuten metallien ja emästen, kanssa.
- Suojaa astia ylikuumenemiselta.

### Tärkeää tietoa

- Leimahduspiste: 17 °C
- Kiehumispiste: 78 °C
- Takkaa voi olla vaikea sytyttää, jos bioetanoli on alle huoneenlämpöistä.
- Jos epäillään bioetanolin nielemistä, ota välittömästi yhteyttä Myrkytystietokeskukseen.

### VAROITUS!

- Älä koskaan käytä muunlaisia polttoaineita, materiaaleja tai heikkolaatuista bioetanolia, sillä tämä mitätöi takuun ja aiheuttaa vaaratilanteen.
- Älä koskaan lisää bioetanoliiin hajusteita tai öljyä, sillä tämä mitätöi takuun ja aiheuttaa vaaratilanteen.
- Älä koskaan sekoita bioetanolia muihin polttoaineisiin, sillä tämä mitätöi takuun ja aiheuttaa vaaratilanteen.
- Säilytä lasten ja eläinten ulottumattomissa.

### DENATUROI TU BIOETANOLI ON LUOKITELTU SEURAAVASTI:

- Syttyvä neste, luokka 1B (syttyvyys)
- Luokka 3, pakkausryhmä II (PG II) (kuljetus)
- UN 1170 (tunnistenumero)
- Säännelty useiden kansainvälisten standardien mukaisesti



Sinun tulee perehtyä näihin määräyksiin ja noudattaa niitä, jotta polttoaineen varastointi, käsittely, siirto ja käyttö tapahtuvat turvallisesti ja lainmukaisesti.

## TURVALLISUUS JA TÄRKEÄT OHJEET

On erittäin tärkeää, että bioetanolitakka asennetaan ja sitä käytetään vastuullisesti ottaen huomioon sekä ympäristövaikutukset että henkilöturvallisuus. Luvattomat muutokset tai muunnokset eivät ole sallittuja ja ne mitätöivät takuun.

### YLEISET TURVALLISUUSVAATIMUKSET

- Älä käytä takkaa, jos jokin osa on vaurioitunut, mukaan lukien poltin, lasi tai koriste-elementit.
- Varmista ennen käyttöä, että poltin on asennettu oikein ja että kaikki osat ovat ehjiä.
- Älä sijoita palavia tai orgaanisia materiaaleja palotilaan tai suoraan liekkien yläpuolelle.
- Älä sytytä laitetta, kun se on kuuma.
- Älä koskaan yritä siirtää takkaa sen ollessa toiminnassa tai vielä kuumana.
- Älä aseta mitään helposti syttyviä esineitä laitteen päälle.
- Useiden laitteiden käyttö samassa huoneessa on sallittua vain, jos kokonaisteho on enintään 4,5 kW, ja huoneessa on järjestetty lisäilmanvaihto.
- Älä koskaan jätä laitetta ilman valvontaa käytön aikana.

### ILMANVAIHTOVAATIMUKSET

Takka kuluttaa happea ja tuottaa CO<sub>2</sub>:ta sekä vesihöyryä.

Huoneen tulee olla riittävästi tuuletettu ja sopivan kokoinen.

### Vähimmäiskoko

Riippuu ilmanvaihdosta.

Vakiokorkeudella 2,5 metriä takan käyttö on hyväksytty seuraaville vähimmäiskokovaatimuksille:

- 34 m<sup>2</sup> → hyvin tuuletettu
- 49–68 m<sup>2</sup> → normaali
- 170 m<sup>2</sup> → heikko ilmanvaihto

Vähemmän ilmanvaihtoa → suurempi tila.

### Ohjeet

- Ikkunat/ovet kiinni → matala
- Auki/kallistettu → normaali
- Usein auki → korkea

Suositus: 0,5–1,0 vaihtoa/h.

Ei saa käyttää suljetuissa tiloissa.

### POLTTOAINEEN KÄYTTÖ JA TÄYTTÖ

- Käytä vain hyväksyttyä nestemäistä bioetanolia, jonka puhtaus on 96,5–97,5 %.
- Älä täytä poltinta, kun se on vielä lämmin tai käytössä.
- Vältä bioetanolin läikyttämistä takan näkyville pinnoille, sillä se aiheuttaa pysyvän vaurion maalatululle pinnalle.
- Puhdista kaikki roiskeet välittömästi imukykyisellä liinalla.
- Älä koskaan ylitä enimmäistäyttötasoa.

Katso kohta "Bioetanolin täyttö" sivulla 19.

### Palontorjuntatoimenpiteet

Tuotteen suuren syttyvyyden vuoksi paloturvallisuushojeita on noudatettava erityisen huolellisesti:

- On suositeltavaa, että soveltuva sammutuskalusto sijoitetaan laitteen läheisyyteen.
- Estä staattisen sähkön purkautuminen käsittelyn aikana.
- Vältä sijoittamista lämmön, kipinöiden tai yhteensopimattomien materiaalien, kuten voimakkaiden hapettimien, läheisyyteen.
- Älä säilytä tai käytä bioetanolia alle huoneenlämpötilassa, sillä syttyminen voi olla vaikeampaa.

Jos bioetanolia on nieltä, ota välittömästi yhteyttä paikallisiin terveysviranomaisiin tai Myrkytystietokeskukseen.

### Hätätoimenpiteet

Tulipalon sattuessa:

- Sammutusvälineet: hiilidioksidi (CO<sub>2</sub>), kuivakemiallinen jauhe, kemiallinen vaahto, alkoholinkestävä vaahto, vesisumu tai vesisuihku.
- Pienet palot: käytä kemiallisia sammutusaineita tai vesisuihketta.
- Suuret palot: käytä alkoholinkestävää vaahtoa tai vesisuihketta.
- Soveltumaton sammutustapa: älä käytä voimakasta vesisuihketta. Älä huuhtelee lattiaa vedellä, sillä höyryt voivat kulkeutua ja aiheuttaa uudelleensyttymisen.

Jos tulipalo on hallitsematon, ota välittömästi yhteyttä paikalliseen pelastusviranomaiseen.

## TAKAN TURVAOMINAISUUDET

### Ylitäytön tunnistin

Estää ylitäytön. Täyttöpumppu pysähtyy automaattisesti, kun turvallinen polttoainetaso on saavutettu.

Jos ylitäyttö tapahtuu, on tärkeää poistaa kaikki roiskunut polttoaine huolellisesti ja varmistaa, että tunnistin on kuiva ennen uuden sytytyksen yrittämistä.

### Ylikuumentumisanturi

Valvoo polttimen lämpötilaa. Ylikuumentumisen sattuessa takka sammuu automaattisesti. Täyttö on estetty, kunnes laite on jäähtynyt.

### Vuodon valvonta

Järjestelmä on tehtaalla testattu ja vuotamaton. Jos vuoto havaitaan, järjestelmä pysäyttää automaattisesti sekä palamisen että täytön.

### Ylipaineventtiilit

Sisäänrakennetut turvaventtiilit vapauttavat ylipainetta viivästyneen syttymisen tai höyryjen laajenemisen yhteydessä. Näitä ei saa koskaan peittää tai tukkia.

### Sytytysvastus – toiminta ja tarkoitus

Kun takka käynnistetään, sytytysvastus aktivoituu ja kuumenee hehkuen oranssina. Sen tarkoituksena on esilämmittää bioetanolin ja käynnistää hallittu höyrystyminen ja syttyminen. Kun vakaa ja hyväksytty liekki on muodostunut, sytytysvastus kytkeytyy automaattisesti pois päältä.

Kun takka sammutetaan, sytytysvastus aktivoituu uudelleen polttaakseen järjestelmään jääneen bioetanolin turvallisesti. Tämä varmistaa hallitun sammutuksen ja turvallisen toiminnan.

Normaali käynnistysaika on noin 4–5 minuuttia.



### CO<sub>2</sub>-anturi

Anturi valvoo CO<sub>2</sub>-pitoisuutta ja sammuttaa laitteen automaattisesti, kun CO<sub>2</sub>-taso saavuttaa 5 000 ppm, varmistaakseen turvallisen ja terveellisen sisäilman. Takka voi käynnistää uudelleen vasta, kun se on jäähtynyt ja CO<sub>2</sub>-pitoisuus on laskenut hyväksyttävälle tasolle.

### Ennen asennusta ja ensimmäistä käyttöönottoa

- Varmista, että arvokilven tiedot vastaavat käytettävää polttoainetta.
- Huomioi, että tehtaalla tehtyjen testien vuoksi laitteessa voi olla bioetanolijäämiä.
- Asenna takka tämän käyttöohjeen sekä paikallisten ja kansallisten määräysten mukaisesti.
- Anna takan jäähtyä vähintään 15 minuuttia ennen lasin puhdistamista.
- Pidä takka puhtaana ja kuivana asennuksen aikana.
- Varmista, että ylipaineventtiilit pääsevät toimimaan vapaasti eivätkä ole tukossa.

Katso vaaditut turvaetäisyydet sivulta 15.

### VAROITUS – KUUMAT PINNAT

Käytön aikana tietyt takan osat voivat kuumentua erittäin kuumiksi. Tämä koskee kaikkia lasipintoja sekä ylälevyä. Vältä kosketusta käytön aikana ja välittömästi sen jälkeen.

Lapset ja lemmikkieläimet on pidettävä turvallisella etäisyydellä. Suosittelemme vahvasti hyväksytyyn lapsisuojaan käyttöä, kun takka on käytössä.

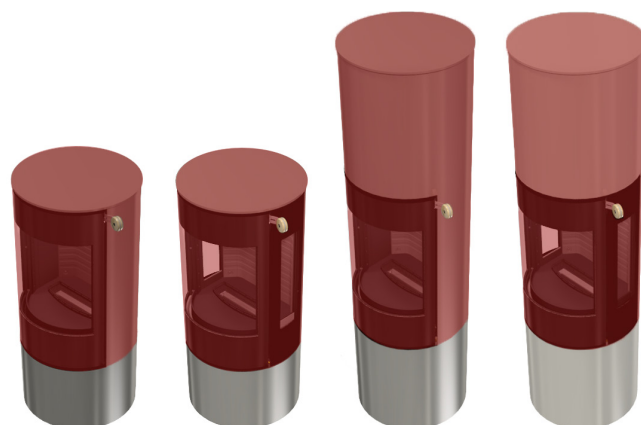

**VAARAPIKTOGRAMMIT:**



Älä kaada liekkeihin



Älä kaada kuumaan poltimeen



Pidä etäällä syttyistä materiaaleista



Tupakointi kielletty polttoaineen / takan läheisyydessä



Älä puhalla liekkeihin



Haitallisia höyryjä – vältä hengittämistä



Älä koske liekkeihin tai kuumiin osiin



Pidä sammutin lähetyvillä



Noudata polttoaine- ja turvallisuusohjeita



Syttyvä materiaali



Tärkeä huomautus



Mahdollinen vaara

**HUOMAUTUS!**

Tämä tuote on lämmityslaitte. Pinnat voivat kuumentua erittäin kuumiksi käytön aikana ja pysyä kuumina vähintään 15 minuutin ajan sammutuksen jälkeen. Loukkaantumisten välttämiseksi älä koske laitteeseen käytön aikana tai heti käytön jälkeen.

Pidä lapset, iäkkäät henkilöt sekä henkilöt, joilla on rajoittunut liikuntakyky, turvallisella etäisyydellä laitteesta. Noudata suositeltuja vähimmäisetäisyyksiä palavista esineistä, kuten huonekaluista tai verhoista.



**VAROITUS!**

Jos havaitset bioetanolin roiskeen tai voimakkaan bioetanolin tai sen höyryjen hajun:

- Sammuta takka välittömästi kaukosäätimellä tai virtakytkimestä.
- Älä käytä sähkölaitteita tai avotulta laitteen läheisyydessä, kun höyryjä voi olla läsnä.
- Tuuleta tila avaamalla ikkunat ja ovet.
- Jos mahdollista, imeytä roiskunut bioetanoliliinalla tai talouspaperilla.
- Hävitä käytetty materiaali paikallisten määräysten mukaisesti.

Älä käynnistä takkaa uudelleen ennen kuin valtuutettu huoltoteknikko on tarkastanut laitteen ja hyväksynyt sen käytön.



## DELIVERY AND PACKAGING

Takka toimitetaan tukevasti kuljetuslavalle kiinnitettynä neljän kuljetusturvakannattimen avulla – yksi jokaisessa kulmassa (katso A). Kannattimet on kiinnitetty ruuveilla, jotka on irrotettava ennen asennusta. Kun ruuvit on poistettu, kannattimet voidaan irrottaa (katso B).

Tarkasta takka huolellisesti toimituksen yhteydessä mahdollisten näkyvien vaurioiden tai puuttuvien osien varalta. Älä jatka asennusta, jos laite on vaurioitunut, puutteellinen tai vaikuttaa vialliselta millään tavalla.

Oikean käsittelyn ja takuun voimassaolon varmistamiseksi:

- Dokumentoi kaikki kuljetusvauriot välittömästi.
- Ota yhteyttä jälleenmyyjään tai jakelijaan ennen asennuksen jatkamista, jos havaitset ongelmia.

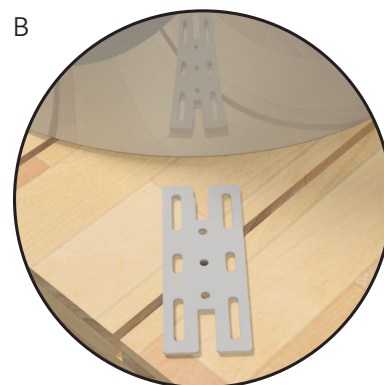
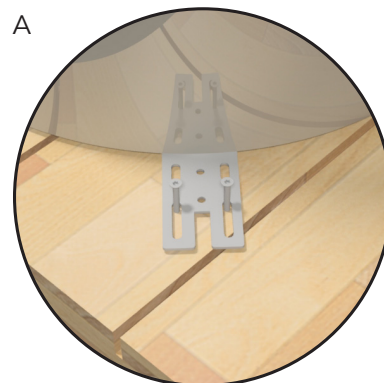

## HÄVITTÄMINEN JA YMPÄRISTÖNÄKÖKOHDAT

### PAKKAUKSEN HÄVITTÄMINEN

Takka toimitetaan kierrätettävässä pakkauksessa. Kaikki pakkausmateriaalit on hävitettävä paikallisten tai kansallisten jätehuoltomääräysten mukaisesti.

Huomautus: Suosittelemme kaikkien pakkausmateriaalien vastuullista hävittämistä ympäristövaikutusten minimoimiseksi.

Alla on yleiskatsaus käytetyistä materiaaleista:

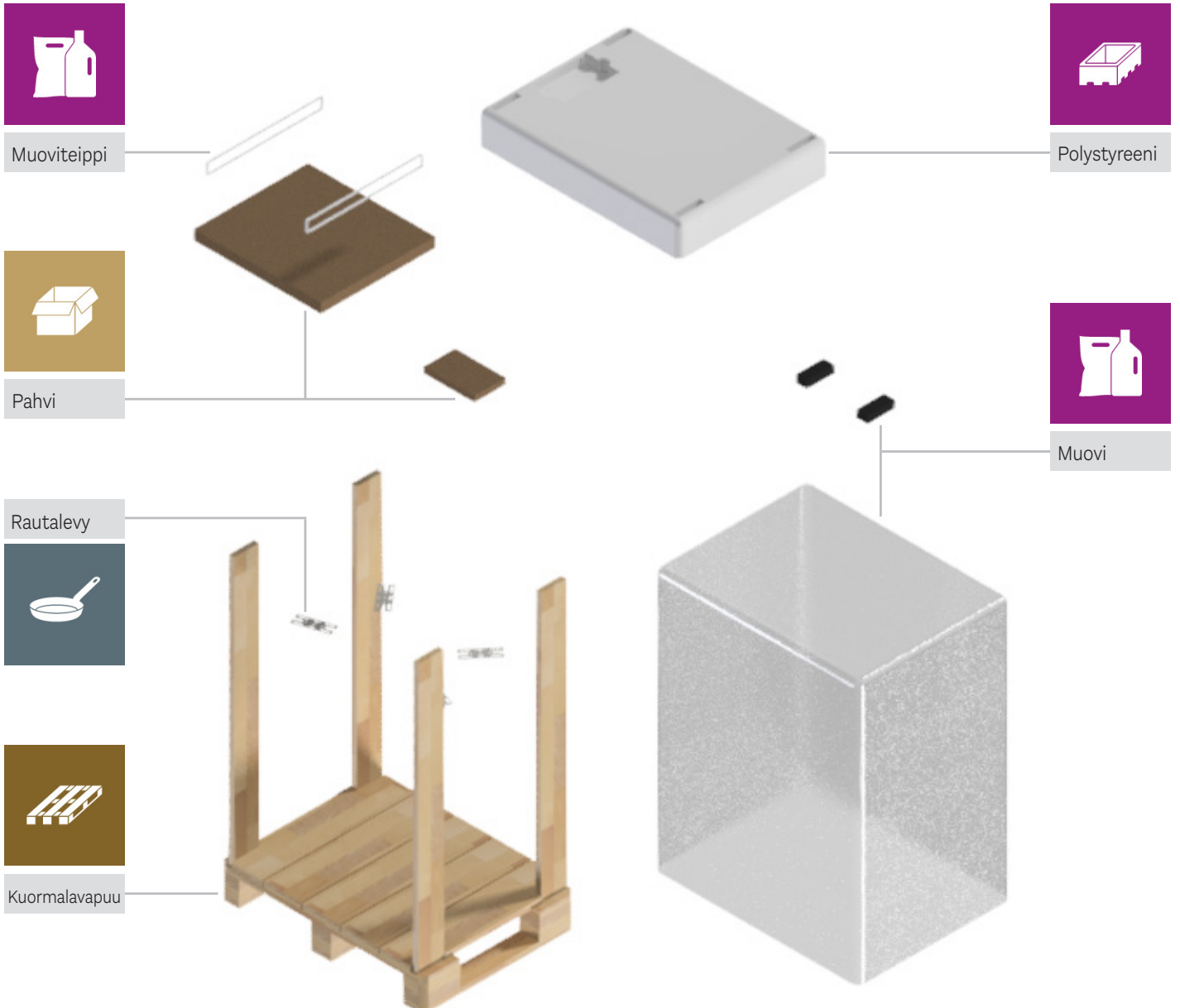

## TOIMITUSSISÄLTÖ

Seuraavat osat sisältyvät Viva L Bio -takkaan:

- Kaukosäädin
- Polttoainepumppu
- Kahva
- Virtalähde



### HUOMAUTUS!

Takka on tarkoitettu ainoastaan sisäkäyttöön, eikä sitä saa käyttää ulkotiloissa.

## STABILITY AND PROPER INSTALLATION

### Sijoitus ja alusta

Varmista, että bioetanolitakka sijoitetaan vakaalle ja tasaiselle alustalle.

Alustan, jolle takka asetetaan, ei saa estää palamiseen tarvittavaa ilman saantia.

### Korkeuden säätö

Laitteen alla on neljä säätöruuvia. Varmista takan oikea vaakasuora asento säätämällä näitä ruuveja.

### Riittävien turvaetäisyyksien varmistaminen

Noudata suositeltuja turvaetäisyyksiä palavista materiaaleista ja huonekaluista. Varmista, että takan ympärillä on riittävä ilmanvaihto ylikuumenemisen estämiseksi.

Noudata aina asennus- ja kokoamisohjeita ja käytä ainoastaan mukana toimitettuja tai suositeltuja komponentteja.

### Tarkastus

Tarkista, että takka seisoo tukevasti eikä voi kaatua vahingossa tapahtuvan iskun seurauksena.

Konvektioilman aukkoja ja takana olevia tuuletusaukkoja ei saa peittää tai tukkia.

Varmista, että ylipaineenpoistiventtiili on oikein sijoitettu. Tarkista, että venttiiliä voidaan nostaa esteettä takan yläosan sisäpuolella (katso kuvat).

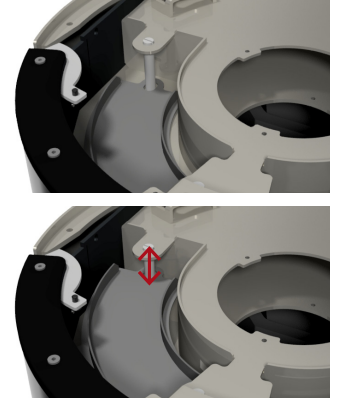

### HUOMAUTUS!

#### Valmistelut sijoitusta ja asennusta varten

- Asenna takka kiinteälle ja kantavalle lattialle, joka kestää laitteen painon.
- Noudata tässä käyttöohjeessa ilmoitettuja paloturvallisuuteen liittyviä turvaetäisyyksiä.
- Kun takka on sijoitettu paikoilleen, varmista, että se on vaakasuorassa ja oikein kohdistettu.
- Lasi on puhdistettava ennen ensimmäistä käyttöä, sillä sormenjäljet ja muut jäljet voivat palaa kiinni pintaan.
- Konvektioalueita ylälevyn alla sekä takana olevaa tuuletusta ei saa koskaan peittää tai tukkia.

#### Valmistelut sähkönsyöttöä varten

- Sähkönsyötön tulee sijaita takan alaosan läheisyydessä, joten huomioi tämä asennuksen suunnittelussa.



## TURVAETÄISYYDET PALAVISTA MATERIAALEISTA

### Tarkoitus ja vaatimustenmukaisuus

Viva L Bio on suunniteltu sisäkäyttöön asuinympäristöissä eikä se vaadi savupiippua. On kuitenkin erittäin tärkeää noudattaa kaikkia palaviin materiaaleihin liittyviä turvaetäisyyksiä palovaaran ehkäisemiseksi ja turvallisen käytön varmistamiseksi.

Nämä asennusohjeet ovat standardin EN 16647:2015 sekä sovellettavien kansallisten rakennusmääräysten mukaisia. Tarkista aina paikalliset lait ja ohjeet ennen asennusta.

### Lisäpakolliset turvallisuusohjeet

- Varmista, että laite on sijoitettu vakaalle ja palamattomalle alustalle (esim. laatta tai betoni).
- Älä koskaan asenna laitetta kaltevan tai palavan katon alle.
- Älä peitä laitetta äläkä aseta esineitä sen yläpuolelle tai ympärille.

### VIVA L BIO – ETÄISYYS YLÄLEVYSTÄ KATTOON

A Ylälevy - palava katto: 1000 mm



#### VAROITUS!

Näiden turvaetäisyyksien ja ohjeiden noudattamatta jättäminen voi aiheuttaa tulipalon, vakavia henkilövahinkoja tai omaisuusvahinkoja. Asennus on suoritettava tämän käyttöohjeen sekä kansallisten määräysten mukaisesti.

Älä koskaan siirrä takkaa sen ollessa käytössä tai kuumana.

Seuraavat kaaviot ja mitat määrittävät vähimmäisetäisyydet, joita on noudatettava asennettaessa Viva L Bio palavia materiaaleja lähelle. Näiden etäisyyksien noudattaminen on pakollista paloturvallisuuden ja laitteen moitteettoman toiminnan varmistamiseksi.

### MALLI ILMAN SIVULASIA

Etuseinään asennus:

- A** Takaosa: 50 mm
- B** Sivuseinä: 250 mm
- C** Etäisyys huonekaluihin: 700 mm

Kulma-asennus:

- D** Taka-/sivuseinä: 50 mm
- E** Etäisyys huonekaluihin: 700 mm

### MALLI SIVULASILLA

Etuseinään asennus:

- A** Takaosa: 50 mm
- B** Sivuseinä: 300 mm
- C** Etäisyys huonekaluihin: 700 mm

Kulma-asennus:

- D** Taka-/sivuseinä: 150 mm
- E** Etäisyys huonekaluihin: 700 mm

Etuseinään asennus

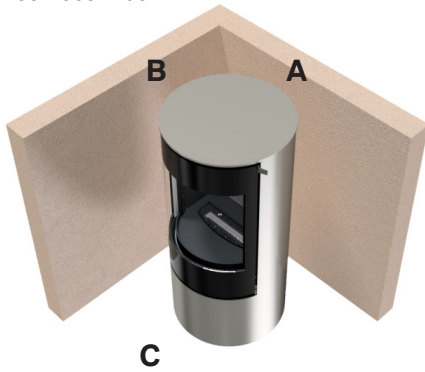

Etuseinään asennus

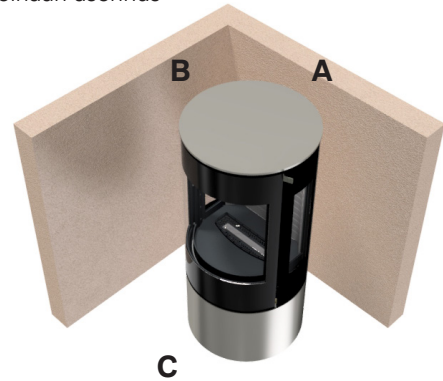

Kulma-asennus

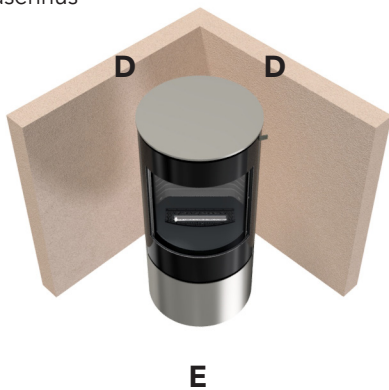

Kulma-asennus

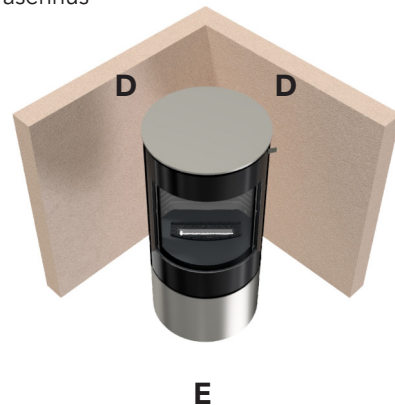

#### VAROITUS!

- Etäisyydet on mitattava laitteen uloimmasta osasta, mukaan lukien lasi ja kahva.
- Mitään palavia materiaaleja (verhot, koristeet, huonekalut) ei saa sijoittaa turva-alueelle.
- Noudata aina asennuskaavioita. Epäselvissä tapauksissa ota yhteyttä valtuutettuun asentajaan.
- Varmista riittävä ilmanvaihto laitteen ympärillä – älä asenna takkaa suljettuihin syvennyksiin.



## OVENKAHVAN ASENNUS

Tässä osassa selitetään, kuinka väliaikainen kahva poistetaan ja pysyvä kahva asennetaan oikein ennen takan käyttöä.

### Kahvan vaihto-ohjeet

#### 1. Väliaikaisen kahvan poistaminen

Laite toimitetaan metallisella kuljetuskahvalla. Irrota kaksi ruuvia, jotka pitävät väliaikaista kahvaa paikallaan (katso kuva 1).



**Kuva 1**

Väliaikainen kahva

#### 2. Pysyvän kahvan asentaminen

Aseta pysyvä kahva oven kiinnitykseen kuvan mukaisesti (katso kuva 2).

Kiristä kaksi ruuvia.

Varmista, että kahva on tukevasti kiinnitetty ennen oven käyttämistä.



**Kuva 2**

Pysyvä kahva



### VAROITUS!

- Älä koskaan avaa ovea, kun laite on toiminnassa tai kuuma.
- Avaa ovi vain silloin, kun takka on sammutettu ja täysin jäähtynyt, jotta vältät palovammat tai virheellisen palamisen.



## KORISTEIDEN ASETTELU – VALINNAINEN

Takkaa voidaan käyttää koriste-elementeillä tai ilman.

Koriste-elementit ovat valinnaisia lisävarusteita.

RAIS tarjoaa hyväksytyjä koristelupaketteja, jotka voidaan ostaa erikseen:

- Halkosarja – koristeelliset keraamiset halot
- Koristelasi + kivet – Tummanoranssi lasi ja mustat kivet

### Sallitut koristealueet

- Koristeita saa sijoittaa vain polttimen ulkopuolelle.
- Käytä ainoastaan RAISin toimittamia tai hyväksymiä alkuperäisiä koristeita.
- Varmista, etteivät koristeet tuki aukkoja tai häiritse liekin leviämistä.

### Kielletyt koristealueet

- Älä koskaan sijoita koristeita suoraan polttimen päälle.
- Älä sijoita esineitä kuvituksessa esitetylle keskimmaiselle punaiselle alueelle.
- Vältä palavia tai kuumuutta kestäättömiä materiaaleja.

### Koristealueet

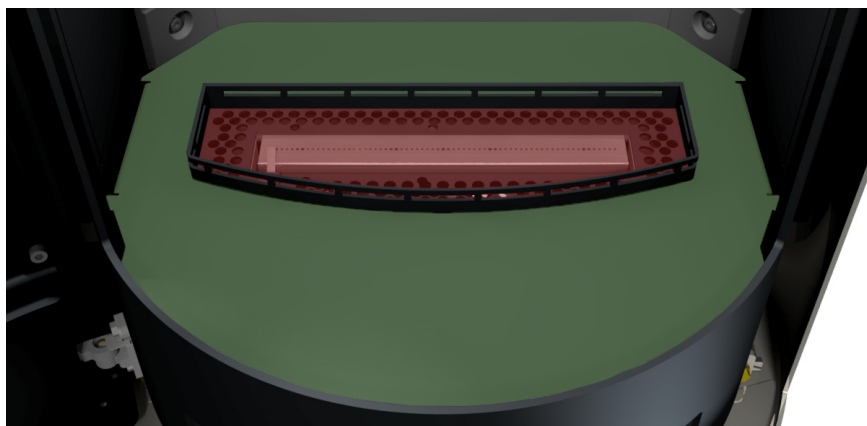

- Sallittu
- Ei sallittu

### KORISTE-ESIMERKKI



### VAROITUS!

Koristeita saa sijoittaa ainoastaan polttimen ulkopuolelle. Koristeet eivät saa missään tilanteessa joutua kosketuksiin liekkien kanssa. Koriste-elementtien virheellinen sijoittaminen voi:

- Distort flame behavior
- Cause incomplete combustion or sooting
- Create a fire hazard



## LIITÄNTÄ JA KÄYNNISTYS

### TARKOITUS JA VAATIMUSTENMUKAISUUS

Ennen takan käyttöä se on liitettävä maadoitettuun pistorasiaan. Tämä varmistaa laitteen turvallisen toiminnan ja vaatimustenmukaisuuden. Virheellinen maadoitus voi aiheuttaa toimintahäiriöitä.

### BIOETANOLIN TÄYTTÖ

#### Valmistelu ja asennus

Kun takka on liitetty sähköverkkoon, voit aloittaa täyttöprosessin mukana toimitetulla automaattisella pumpulla.

Yksi letku asetetaan bioetanolisäiliöön – muista poistaa musta tulppa. Toisessa letkussa on suutin, joka on painettava takan täyttöaukkoon, kunnes se lukittuu paikalleen. Selkeä naksahdus vahvistaa, että liitäntä on kunnolla kiinni.

Pumpun virtajohto on liitettävä takkaan ennen täyttöä. Johto syöttää virran ja välittää lämpötilatietoja turvallisen täytön varmistamiseksi. Jos takka on liian lämmin, täyttö estyy automaattisesti. Katso kuva 1.

### Täyttöohjeet

Kytke pumpu päälle. Pumpu aloittaa täytön automaattisesti, kun takka on turvallisessa lämpötilassa. Pumpu pysähtyy, kun takan säiliö on täynnä (100 %). Varmista, että sammutat pumpun heti bioetanolisäiliön tyhjennyttyä, jotta pumpu ei käy kuivana. Katso kuva 2.

Kun täyttö on valmis, irrota suutin painamalla liittimen alla olevaa vapautuspainiketta (katso kuva 3) ja kiinnitä musta tulppa takaisin toiseen letkuun. On tärkeää, ettei letkua tyhjennetä bioetanolista.

**HUOM:** Vältä bioetanolin läikyttämistä pinnoille, sillä se aiheuttaa pysyvää vahinkoa maalatulle pinnalle.

Kun täyttö on suoritettu, takka on valmis käyttöön. Noudata aina käynnistys- ja käyttöohjeita turvallisuuden ja parhaan suorituskyvyn varmistamiseksi.

**Kuva 1**

Täyttöpumpun asennus



**Kuva 2**

Pumpun virtakytkin (On/Off)



**Kuva 3**

Suuttimen irrotus – vapautuspainike



### HUOMAUTUS!

- Älä koskaan täytä takkaa sen ollessa käytössä. Pumpu ei toimi, jos takka on liian kuuma.
- Sytytys ei käynnisty, jos pumpu on edelleen kytkettynä.
- Vältä bioetanolin läikyttämistä pinnoille – tämä aiheuttaa pysyvää vahinkoa.
- Älä kaada etanolia suoraan lämpimään tai palavaan takkaan.
- Estääksesi tahattoman käynnistymisen, sammuta pumpu aina täytön jälkeen pumpun pääkytkimestä.



### VAROITUS!

- Älä koskaan käytä muunlaisia polttoaineita, materiaaleja tai heikkolaatuista bioetanolia, sillä tämä mitätöi takuun ja aiheuttaa vaaratilanteen.
- Älä koskaan lisää bioetanoliin hajusteita tai öljyjä, sillä tämä mitätöi takuun ja aiheuttaa vaaratilanteen.
- Älä koskaan sekoita bioetanolia muihin polttoaineisiin, sillä tämä mitätöi takuun ja aiheuttaa vaaratilanteen.





## TAKAN ENSIMMÄINEN KÄYNNISTYS

Ennen takan käyttöä varmista, että kaikki pakkausmateriaalit, kuljetussuojaukset ja etiketit on poistettu. Lasi on puhdistettava huolellisesti ja tarkastettava vaurioiden varalta. Tämä varmistaa turvallisen käytön ja optimaaliset sytytysolosuhteet.

**HUOM:** Huonelämpötilan on oltava vähintään 15 °C oikean syttymisen varmistamiseksi ja kondensaation estämiseksi.

### KÄYNNISTYSMENETTELY

Takan sytyttäminen ensimmäistä kertaa:

- Paina ohjauspaneelin virtapainiketta , joka sijaitsee luukun takana, aktivoidaksesi takan.
- Varmista, että takan luukku on suljettu.
- Aktivoinnin jälkeen sinulla on yksi minuutti aikaa sytyttää liekit.
- Sytytä liekit jollakin seuraavista tavoista:
  - ohjauspaneelin kautta
  - kaukosäätimellä\*
  - sovelluksella
- Käytä sytytysymbolia  käynnistääksesi käynnistysprosessin. Kaksi äänimerkkiä vahvistaa käynnistyksen.
- Poltin esilämpenee ja näet asteittain voimistuvan hehkun laitteen sisällä.
- 2–3 minuutin kuluttua näkyvät liekit ilmestyvät.
- Noin 6 minuutin kuluttua järjestelmä saavuttaa normaalin käyttötilan.
- Takka käynnistyy tehotasolla 3. Ensimmäisellä käyttökerralla anna takan palaa vähintään 2–3 tuntia tasolla 5, jotta maalipinta kovettuu ja turvallinen käyttö jatkossa varmistuu. Suosittelemme pitämään ikkunat auki tämän ensimmäisen käynnistyksen aikana, eikä huoneessa tulisi olla ihmisiä tai eläimiä.

Katso seuraavilta sivuilta lisäohjeita takan käyttöön.

\* Ennen kaukosäätimen käyttöä, noudata mukana toimitettuja ohjeita yhdistääksesi sen bioetanolitakkaasi. Lisätietoja saat skannaamalla QR-koodin.



### NORMAALIT KÄYTTÖÄÄNET

#### Naksahdukset tai tikitysäänet

Käynnistyksen tai jäähtymisen aikana takasta voi kuulua naksahduksia tai tikitysääniä. Tämä on normaalia ja johtuu metalliosien lämpölaajenemisesta ja -kutistumisesta.

#### Kiehunääni

Laitteesta voi kuulua mieto kiehumista muistuttava ääni. Tämä on osa turvajärjestelmää: bioetanoli muutetaan höyryksi ennen syttymistä, jolloin nestemäinen polttoaine ei ole suorassa kosketuksessa liekkiin.

#### Pumpun ääni

Tarkasti kuunneltaessa voidaan havaita heikko ääni moottoripumpusta. Pumppu säätelee bioetanolin määrää, joka syötetään takkaan. Ääni on normaalia käynnistyksen ja sammutuksen aikana.

#### Pieni "puff"-ääni sytytyksen yhteydessä

Ensimmäisen sytytyksen yhteydessä voi esiintyä pehmeä "puff"-ääni. Tämä johtuu höyryn syttymisestä ja on normaalia. Äänen voimakkuus voi vaihdella ympäristöolosuhteiden, kuten huonelämpötilan, mukaan.

### MANUAALINEN SAMMUTUS

Jos kaukosäädin ei ole käytettävissä tai ei reagoi:

- Sammuta takka katkaisemalla virta pistorasiasta tai virtakytkimestä.
- Liekki sammuu asteittain, kun järjestelmä suorittaa turvallisen sammutuksen.

### SISÄÄNRAKENNETTU TURVAJÄRJESTELMÄ

Takka valvoo jatkuvasti lämpötilaa ja muita keskeisiä olosuhteita. Jos poikkeavia arvoja havaitaan (esim. ylikuumeneminen tai bioetanolivuoto), järjestelmä sammuu automaattisesti.

### HUOMAUTUS!

Varmista, että huone on hyvin tuuletettu ensimmäisen käynnistyksen aikana. Takan lämmitessä ensimmäistä kertaa voi esiintyä vähäistä savua tai hajua; tämä häviää yleensä noin 2–3 käyttötunnin jälkeen maksimiteholla.

Pidä lapset ja lemmikkieläimet loitolla.

Pinnat ja lasi voivat kuumentua erittäin kuumiksi – älä koske käytön aikana tai välittömästi sen jälkeen.

**Varoitus:** Älä koske näkyviin pintoihin tai lasiin, sillä ne kuumenevat erittäin kuumiksi.



## OHJAUSPANEELI

Takka on varustettu integroidulla ohjauspaneelilla, joka sijaitsee etuoven takana. Paneelin avulla voit seurata laitteen tilaa ja ohjata keskeisiä toimintoja suoraan.

Aktivoidaksesi bioetanolitakan paina virtapainiketta, joka sijaitsee luukun takana. Sovellettavan standardin mukaan sytytys on sallittu vain silloin, kun käyttäjällä on näköyhteys liekkeihin. Tämä varmistaa turvallisen käytön ja välittömän varmistuksen oikeasta syttymisestä.

Kun ohjauspaneelin virtapainike on aktivoitu, sinulla on yksi minuutti aikaa sytyttää liekit. Sytytys voidaan suorittaa ohjauspaneelin, kaukosäätimen tai mobiilisovelluksen avulla.

**HUOM:** Varmista aina, että takka on selvästi näkyvässä sytytyksen aikana.



### TILAVIESTIT

Näyttö ilmaisee laitteen tämänhetkisen toimintatilan:

TILA	KUVAUS
READY	Takka on kytketty virtaan ja valmis sytytystä tai täyttöä varten.
STARTING	Sytytyksen käynnistysvaihe on käynnissä.
FIRE ON	Liekit ovat aktiivisia ja toimivat normaalisti. Ohjaimet ovat käytettävissä.
TURNING OFF	Takka on sammumassa ja jäähtymässä. Järjestelmä on edelleen kuuma. Kaukosäätimen toiminnot ovat estettyjä jäähtymisen aikana.
PUMP ON	Täyttöpumppu on kytketty tai tyhjentää aktiivisesti haihdutuskammiota.
FUEL LEVEL	Jäljellä olevan polttoaineen määrä näkyy.
ERROR	Määritetty järjestelmävirhe on aktiivinen. Katso kohta Virhekoodit ja toimenpiteet.
UNKNOWN	Tunnistamaton virhe on tapahtunut. Ota yhteyttä paikalliseen jälleenmyyjään.

### Painikkeiden toiminnot

Ohjauspaneelissa on 4 painiketta:

- Power  Kytkee näytön päälle tai pois päältä.
- Start/Stop  Käynnistää tai pysäyttää liekin.
- Level Up + Lisää liekin korkeutta.
- Level Down – Vähentää liekin korkeutta.

Nykyinen liekkitaso (1–5 tai E ECO-tilassa) näkyy suoraan paneelissa.

### Valmiustila

Jos paneelia ei käytetä muutamaan minuuttiin, se siirtyy automaattisesti valmiustilaan energian säästämiseksi. Paina mitä tahansa painiketta aktivoidaksesi näytön uudelleen.

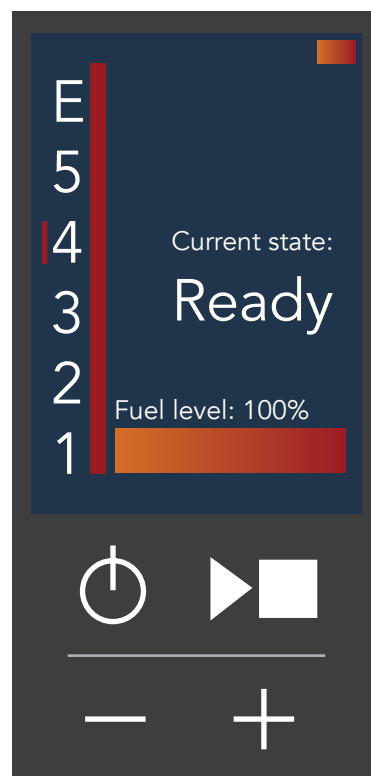

### VAROITUS!



Turvallisen käytön varmistamiseksi:

- Älä koskaan avaa takan ovea sytytyksen, aktiivisen palamisen tai sammutuksen aikana.
- Oven avaaminen voi aiheuttaa liekin äkillisen liikkeen, savun vuotamisen tai palamisen hallinnan menetyksen.
- Anna takan aina sammua kokonaan ja jäähtyä ennen oven avaamista tarkastusta, täyttöä tai puhdistusta varten.
- Oven avaaminen väärään aikaan voi johtaa henkilövahinkoihin, takan vaurioitumiseen tai vaaralliseen käyttöön.

## KAUKOSÄÄDIN

### PAINIKKEIDEN JA TOIMINTOJEN YLEISKUVAUS

Painikkeiden ja toimintojen yleiskuvaus

- Power  – Sammuttaa ohjauspaneelin.
- Start/Stop  – Käynnistää tai sammuttaa liekin.
- 1–5 – Säättää liekin tehoa (matala–korkea).
- ECO – Aktivoi ECO-tilan (katso selitys alla).
- OK – Vahvistaa asetukset tai tarkistaa, onko kaukosäädin yhdistetty takan ohjausmoduuliin.

Jos kaukosäädin ei reagoi, tarkista ensin akun varaustaso ja varmista sitten, että se on yhdistetty bioetanolitakkaan.

### KÄYNNISTYSOHJEET

- Kun takka kytetään päälle ja käynnistetään, se alkaa liekkitasolta 3.
- Liekin tehon säätäminen ylös tai alas on mahdollista heti, kun sytytysvastus kytkeytyy pois päältä. Tämä mahdollistaa bioetanolin saavuttamisen optimaaliseen höyrystyslämpötilaan ja varmistaa vakaan toiminnan.

Normaali käynnistysaika on noin 4–5 minuuttia.

### KAUKOSÄÄTIMEN ÄÄNIMERKIT

Käytön aikana takka tuottaa useita järjestelmä-ääniä:

- Lyhyt yksittäinen äänimerkki: Komento vastaanotettu (jokaisesta painalluksesta).
- Kaksi äänimerkkiä: Sytytysprosessi on käynnistynyt.
- Neljä äänimerkkiä: Takka on sammumassa.

### ECO-TILA

Kun ECO-tila on aktivoitu, takka säättää liekin automaattisesti tasojen 1–5 välillä kulloisenkin lämpötilan ja käyttötilanteen mukaan.

Tila on suunniteltu optimoimaan kulutusta ja pidentämään paloaikaa. Keskimääräinen polttoaineenkulutus vastaa tasoa 3.

ECO-tilan edut:

- Automaattinen liekinsäätö
- Pienempi bioetanolin kulutus
- Ihanteellinen pitkäaikaiseen käyttöön tasaisella lämmöntuotolla



### LAPSILUKKO

Takassa on sisäänrakennettu lapsilukko, jota voidaan käyttää, kun kaukosäädin on yhdistetty. Paina painikkeita 1 ja 4 samanaikaisesti aktivoitaksesi tai poistaaksesi lapsilukon. Lyhyt äänimerkki vahvistaa toiminnon.

Kun lapsilukko on aktivoitu, ohjaimet ovat pois käytöstä ja luukun takana oleva näyttö osoittaa, että lapsilukko on aktiivinen. Sovelluksen käyttö on edelleen mahdollista, kun kaukosäädin on lukittu.

### SAMMUTUSAIKAKYTKIN (AJASTIN)

Sammutusaikakytkin (lähtölaskenta-ajastin) voidaan asettaa kaukosäätimen vasemman nuolen painikkeella. Kun ajastin on aktivoitu, se laskee aikaa alaspäin. Kun aika saavuttaa nollan, takka sammuu automaattisesti.

- Paina  siirtyäksesi ajastintoiminnon valikkoon
- Käytä  tai  lisätäksesi tai vähentääksesi aikaa 30 minuutin askelin
- Vahvista painamalla **OK**, kun haluttu aika on korostettu punaisella



### PARISTON VAIHTO

Liu'uta kaukosäätimen takaosassa olevaa paristokantta alaspäin irrottaaksesi sen.

Aseta paristotelineeseen yksi 3 V CR2025 -paristo. Varmista, että plusnapa (+) osoittaa alaspäin paristokannen kuvan mukaisesti.

Kiinnitä paristokansi takaisin liu'uttamalla se paikalleen.



## SOVELLUSOHJAUS

Takkaa voidaan käyttää ja valvoa erillisellä älypuhelinsovelluksella. Sovellus tarjoaa täyden hallinnan keskeisiin toimintoihin ja antaa reaaliaikaista tietoa laitteen tilasta.

### SOVELLUKSEN YHDISTÄMINEN

Ennen sovelluksen käyttöä varmista, että takka on kytketty virtaan ja valmiina:

- Lataa sovellus App Storesta tai Google Playsta (etsi RAIS Bio).
- Ota Bluetooth käyttöön mobiililaitteessasi.
- Avaa sovellus ja seuraa näytöllä näkyviä ohjeita.
- Kun sovellus pyytää, valitse mallisi painamalla oikeaa yläkulmaa.

Sovellukseen voidaan lisätä enintään 10 eri takkaa.

### SOVELLUKSESSA KÄYTETTÄVISSÄ OLEVAT TOIMINNOT

#### Sytytys / sammutus

Käynnistä tai sammuta liekki yhdellä kosketuksella.

#### Liekin tehon säätö

Säädä liekkiä pyyhkäisemällä tasojen 1–5 välillä.

#### ECO-tila

Aktivoi ECO-tila automaattiseen säätöön tasojen 1–5 välillä (keskimääräinen kulutus vastaa tasoa 3).

#### Ajastin

Ohjelmoi takka sammumaan automaattisesti valitun ajan kuluttua.

#### Tilaseuranta

Reaaliaikainen näkymä bioetanolin kulutukseen, polttoainetasoon ja jäljellä olevaan paloaikaan.

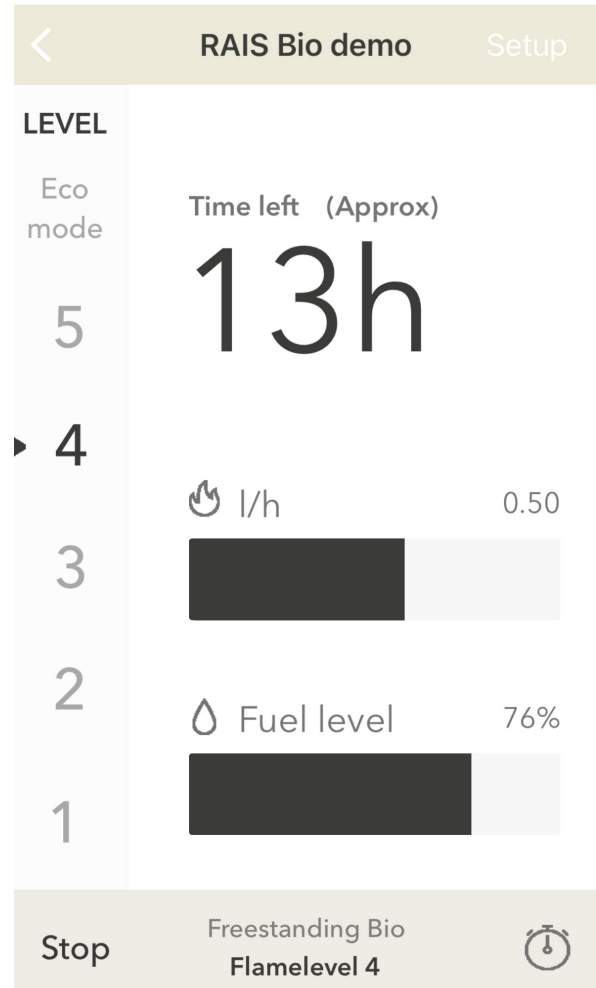

## VIRHEKOODIT

Jos takka havaitsee toimintahäiriön, se siirtyy automaattisesti virhetilaan ja näyttää asiaankuuluvan virhekoodin ohjauspaneelissa.

Alla oleva taulukko selittää kunkin virhekoodin sekä tarvittavat tarkistukset ja korjaavat toimenpiteet ennen järjestelmän nollausta.

Jos virhe ilmenee uudelleen nollauksen jälkeen tai toistuu useasti, lopeta takan käyttö ja ota yhteyttä jälleenmyyjään teknisen tuen saamiseksi.

VIRHEKOODI	SELITYS	LAUKAISUEHTO	VAADITTU TOIMENPIDE
TRAY_TEMP_OUT_OF_RANGE	Alustan lämpötila liian korkea / liian matala	Alustan lämpötila alle minimiarvon tai yli maksimiarvon	Sammuta takka ja käynnistä se uudelleen virheen nollaamiseksi.
NO_FLAME_DETECTED	Liekkiä ei havaita	Sytytys epäonnistunut tai alustan lämpötila pitkään liian alhainen käynnistyksen jälkeen	Sammuta takka ja käynnistä se uudelleen virheen nollaamiseksi.
FLAME_EXTINGUISHED	Liekki sammunut	Alustan lämpötila laskee $\geq 40$ °C edelliseen mittaukseen verrattuna	Sammuta takka ja käynnistä se uudelleen virheen nollaamiseksi.
SPILL_DETECTED	Vuoto havaittu	Vuotoanturi havaitsee nesteen	Tarkista, onko säiliön päällä nestettä. Jos nestettä ei ole, tarkista ettei anturin ja säiliön välissä ole metalliosia kosketuksessa.  Sammuta takka ja käynnistä se uudelleen virheen nollaamiseksi.
CO2_TOO_HIGH	CO <sub>2</sub> -pitoisuus liian korkea	Anturin mittaama CO <sub>2</sub> -arvo yli 5000 ppm	Sammuta takka ja käynnistä se uudelleen virheen nollaamiseksi. Takan voi käynnistää uudelleen, kun CO <sub>2</sub> -taso on alle 5000 ppm.
TV_HOT	TV-lämpötila liian korkea	TV-lämpötila liian korkea	Sammuta takka ja käynnistä se uudelleen virheen nollaamiseksi.
LOW_FUEL_LEVEL	Alhainen polttoainetaso	Polttoainetaso $\leq 0$	Anna takan jäähtyä ja täytä järjestelmä.

## VIANETSINTÄ

Jos takka havaitsee ongelman, se voi näyttää virhekoodin tai ei välttämättä toimi odotetulla tavalla. Käytä alla olevaa taulukkoa tunnistaaksesi mahdolliset syyt ja suositellut ratkaisut.

VIRHE	MAHDOLLISET SYYT	RATKAISU
<b>A. Polttimesta tulee savua tai poikkeavaa hajua käytön aikana.</b>	<ol style="list-style-type: none"> <li>1. Polttimessa palaa jätettä, jota siellä ei pitäisi olla.</li> <li>2. Käytössä on väärä polttoaine (on tärkeää käyttää vain hyväksyttyä bioetanolia).</li> <li>3. Liekin ympärille tai yläpuolelle on asetettu esine, jota ei ole hyväksytty tai suositeltu.</li> <li>4. Poltin on tyhjä (liekki sammuu) tai takka on juuri sammutettu – tämä on normaalia.</li> <li>5. Käytetyn bioetanolin laatu ei ole riittävä.</li> </ol>	<ul style="list-style-type: none"> <li>• Poista jäte.</li> <li>• Tarkista, että käytössä on oikea bioetanoli.</li> <li>• Poista liekin alueelle asetettu esine.</li> <li>• -</li> <li>• Tarkista bioetanolin laatu. Epäselvissä tapauksissa ota yhteyttä jälleenmyyjään.</li> </ul>
<b>B. Kaukosäädin ei reagoi.</b>	<ol style="list-style-type: none"> <li>1. Paristot ovat tyhjä.</li> </ol>	<ul style="list-style-type: none"> <li>• Vaihda paristot.</li> </ul>
<b>C. Kun sammutan takan, tuli ei sammu heti.</b>	<ol style="list-style-type: none"> <li>1. Tämä on normaalia. Polttimessa oleva bioetanoli palaa ensin loppuun. Liekit sammuvat itsestään.</li> </ol>	<ul style="list-style-type: none"> <li>• Normaali sammuminen voi kestää jopa yhden minuutin.</li> </ul>
<b>D. Kun yritän täyttää säiliötä, pumppu ei käynnisty.</b>	<ol style="list-style-type: none"> <li>1. Takka on vielä kuuma.</li> <li>2. Säiliön anturi on viallinen.</li> </ol>	<ul style="list-style-type: none"> <li>• Pumppu sallii täytön vain, kun laite on riittävän viileä.</li> <li>• Ota yhteyttä jälleenmyyjään.</li> </ul>
<b>E. Pumppu ei sammu automaattisesti, kun säiliö on täynnä.</b>	<ol style="list-style-type: none"> <li>1. Käytetty bioetanoli ei ole oikeanlaista.</li> <li>2. Anturi on viallinen.</li> </ol>	<ul style="list-style-type: none"> <li>• ÄLÄ SYTYTÄ TAKKAA! Imeytä roiskunut bioetanoli liinalla ja ota yhteyttä jälleenmyyjään.</li> </ul>

## PUHDISTUS JA HUOLTO

Kun käytät bioetanolitakkaasi, on tärkeää tietää, miten sitä huolletaan oikein. Säännöllinen huolto varmistaa, että takka pysyy turvallisena, tehokkaana ja ulkonäöltään siistinä. Tässä osiossa kuvataan, miten takka puhdistetaan ja huolletaan.

### Yleinen puhdistus

- Ennen takan käyttöä kauden alussa — erityisesti pitkän käyttämättömän jakson jälkeen — poista kaikki pöly ja vieraat hiukkaset.
- Älä koskaan käytä happamia, syövyttäviä tai hankaavia puhdistusaineita, sillä ne voivat vahingoittaa pintoja tai tiivisteitä.
- Takan on oltava täysin jäähtynyt ennen puhdistusta.

### Takan ulkopintojen puhdistus

Takan ulkopintojen puhdistus riippuu takan väristä ja valmistusmateriaalista. Alla oleva taulukko osoittaa, miten takka puhdistetaan oikein eri pintamateriaaleille.

**HUOMAUTUS:** Takan saa puhdistaa vain sen ollessa kylmä.

Takan säännöllinen puhdistaminen on tärkeää. Jos lika ja tahrat jäävät takan pintaan (erityisesti vaaleille alueille), ne voivat palaa kiinni pintaan käytön aikana.

Mikäli pintaa on tarpeen kunnostaa, kaikki värit ovat saatavilla spraymaaleina. Jos tavanomainen puhdistus ei riitä poistamaan värimuutoksia, ota yhteyttä RAIS jälleenmyyjään.

TAKAN VÄRI	MENETTELY
Valkoinen Nikkeli Platina Hiekka	Pyysi RAIS Stove Cleaner -puhdistusaineella tai lämpimällä saippuavedellä (astianpesuaine).
Musta Mokka	Ei nesteitä. Pyysi hyvin puristetulla liinalla.

### Lasin puhdistus

Takan lasin puhdistamiseen on useita tehokkaita tapoja:

- Schott-kuivasieni, saatavilla useimmilta takkojen ja uunien jälleenmyyjiltä.
- Takoille ja uuneille soveltuva ikkunanpesuaine. Noudata aina valmistajan ohjeita. Pesuainetta käytettäessä huuhtelee lasi aina puhtaalla vedellä, jotta kaikki pesuainejäämät poistuvat. Tämä estää jäämien palamisen lasiin ja jälkien syntyminen seuraavan kuumennuksen yhteydessä.

Takan on oltava kylmä ennen puhdistuksen aloittamista.

### Tarkastus ja turvallisuus

- Tarkasta takan sisä- ja ulkopinnat säännöllisesti vaurioiden tai kulumisen varalta.
- Kiinnitä erityistä huomiota tiivisteisiin ja saumoihin varmistaaksesi ilmatiiviin toiminnan.
- Käytä ainoastaan alkuperäisiä varaosia, jotta suorituskyky, ulkonäkö ja takuun voimassaolo säilyvät.

### Tiivisteiden vaihtaminen

Tarkasta tulisija säännöllisesti ulko- ja sisäpuolelta vaurioiden varalta kiinnittäen huomiota erityisesti tiivisteisiin ja lämmöneristyslevyihin. Älä käytä tulisijaa, jos niissä on vaurioita. Jos tiivisteet näyttävät kuluneilta tai ovat rikkoutuneet, ne on vaihdettava.

### Liikkuvat osat

Luukun saranoita ja lukkoa on voideltava tarpeen mukaan. Voitelun on kuitenkin oltava säännöllistä, eikä sitä saa aloittaa vasta, kun vahinko on jo tapahtunut. Suosittelemme käyttämään ainoastaan voitelusuihkettamme, sillä muiden tuotteiden käyttö voi aiheuttaa hajujen ja jäämien muodostumista. Voiteluainetta voit hankkia jälleenmyyjältäsi.

## TAKUU

RAIS myöntää bioetanolitakoille takuun voimassa olevan lainsäädännön ja alla esitettyjen ehtojen mukaisesti.

### Takuuaika

- **5 vuoden takuu** takan rungolle (rakenteelle)
- **2 vuoden takuu** muille komponenteille toimituspäivästä alkaen
- Koskee materiaali- ja valmistusvirheitä, kun asennus ja käyttö on suoritettu RAISin ohjeiden mukaisesti

### Rajoitettu takuu kuluville osille (1 vuosi)

Seuraavat komponentit kuuluvat rajoitetun takuun piiriin:

- Lasi ja lasitiivisteet
- Skamol-, vermikuliitti- ja takapaneelit
- Koristeelliset puuklapi- ja keraamiset elementit
- Lämpötila-anturit
- Sytytin
- Lämmitysvastus
- Integroitu pumppu
- Säiliön pinnankorkeusanturi
- Tiivisteet ja tiivisterenkaat
- Polttoaineletkut

### Huolto ja korjaus

Huolto ja osien vaihto on suoritettava valtuutetun RAIS-jälleenmyyjän toimesta.

Luvatun huolto voi johtaa takuun raukeamiseen.

### Takuu raukeaa, jos

- Asennusta ei ole suoritettu käyttöohjeen tai voimassa olevan lainsäädännön mukaisesti
- Käytetään väärää tai epäpuhtasta bioetanolia
- Takkaa käytetään virheellisesti käyttöohjeen vastaisesti
- Tuotetta muokataan tai muutetaan
- Käytetään hyväksymättömiä varaosia
- Takkaa ei huolleta asianmukaisesti käyttöohjeen mukaisesti
- Vauriot johtuvat ulkoisista tekijöistä (isku, kosteus, virheellinen käyttö)

### Ei kuulu takuun piiriin

Kosmeettisia pintamuutoksia, jotka johtuvat lämmöstä ja kosteudesta:

- Värimuutokset
- Patina
- Hapettuminen / ruostuminen

### Reklamaatiomenettely

Reklamaation yhteydessä:

1. Ota yhteyttä RAIS-jälleenmyyjään
2. Ilmoita:
  - Valmistusnumero
  - Ongelman kuvaus
  - Ostokuitti

RAIS arvioi tämän jälkeen, miten mahdollinen vika korjataan.

### Tärkeitä huomautuksia

- Takuu on voimassa vain ensimmäisestä myynnistä alkaen
- Takuuaika ei pitene korjauksen tai osan vaihdon yhteydessä (ainoastaan vaihdettu osa, jos se kuuluu takuun piiriin)
- RAIS voi käyttää vaihtoehtoisia varaosia, jotka vastaavat laadultaan alkuperäisiä

### Huomautus

Luvattomat muutokset eivät ole sallittuja.

RAIS ei ole vastuussa tällaisista muutoksista aiheutuvis-  
ta vahingoista tai toimintahäiriöistä.

## TEKNISET TIEDOT

TEKNISET TIEDOT		
Viva L 110 Bio, Viva L 120 Bio, Viva L 140 Bio, Viva L 160 Bio		
		Standardi: EN16647:2015
		Polttoaine: Bioetanoli, puhtaus 96,5–97,5 %
P <sub>SH1</sub>	1,6	Lämmöntuotto (kWh)
P <sub>SH2</sub>	1,9	Lämmöntuotto (kWh)
P <sub>SH3</sub>	2,3	Lämmöntuotto (kWh)
P <sub>SH4</sub>	2,8	Lämmöntuotto (kWh)
P <sub>SH5</sub>	3,4	Lämmöntuotto (kWh)
P <sub>SH ECO</sub>	2,5	Lämmöntuotto (kWh)
T <sub>1</sub>	31	Paloaika (h)
T <sub>2</sub>	26	Paloaika (h)
T <sub>3</sub>	22	Paloaika (h)
T <sub>4</sub>	16	Paloaika (h)
T <sub>5</sub>	14	Paloaika (h)
T <sub>ECO</sub>	20	Paloaika (h)
V	7,8	Polttoainesäiliön tilavuus (l)
L, W, H	Ø470, H 1000/1218/1400/1618	Laitteen kokonaismitat (mm)
m	Viva L 100 Bio: 95 Viva L 120 Bio: 100 Viva L 140 Bio: 112 Viva L 160 Bio: 119	Laitteen paino (kg)

ASENNUSVAATIMUKSET		
Viva L 110 Bio, Viva L 120 Bio, Viva L 140 Bio, Viva L 160 Bio		
		Standardi: EN16647:2015
		Polttoaine: Bioetanoli, puhtaus 96,5–97,5 %
Ilmanvaihto (ACH)	Vähimmäistilavuus (m <sup>3</sup> )	Vastaava pinta-ala (m <sup>2</sup> )*
1,0	85	34
0,7	122	49
0,6	142	57
0,5	170	68
0,2	426	170
CO-ilmaisinsuositus	Kyllä	Sama tila kuin takka
* Perustuu 2,5 m huonekorkeuteen		

## TYYPPIKILPI

Tämä bioetanolitakka on testattu standardin EN 16647 mukaisesti TÜV SÜD Germanyn toimesta.

Bioetanolitakat toimitetaan tyyppikilvellä, joka sisältää olennaiset tuotetiedot, kuten mallin, poltintyyppin, polttoaineluokan, huoneen vähimmäistilavuuden ja asennusetaisyudet.

Tyyppikilpi on asennettu helposti saavutettavaan paikkaan polttimessa. Tämä mahdollistaa sen, että huoltoteknikot tai valtuutettu henkilöstö voivat tarkistaa tuotetiedot ja varmistaa turvallisen asennuksen ja huollon.

Viittaa aina tyyppikilpeen asennuksen aikana varmistaaksesi, että takka täyttää tarvittavat turvallisuus- ja käyttövaatimukset.

26 Model no.: 19					
Tested by TÜV SÜD Germany According to EN 16647:2015 EMC tested for EU market					
<b>Produced at:</b> RAIS A/S, Industrivej 20, 9900 Frederikshavn, Denmark					
<b>Model:</b> Viva L Bio					
Brænder ID/ Burner ID/ ID du Brûleur/ Brenner ID:					
<hr/>					
<b>Bioethanol 96.5-97.5%</b>			<b>V<sub>MIN</sub> Room size</b>		
<b>P<sub>MIN</sub></b>	1.6	<b>kW</b>	<b>D<sub>Back</sub></b>	50	<b>mm</b>
<b>P<sub>MAX</sub></b>	3.4	<b>kW</b>	<b>D<sub>Side</sub></b>	250/300	<b>mm</b>
<b>V<sub>Burner</sub></b>	7.8	<b>L</b>	<b>D<sub>Front</sub></b>	700	<b>mm</b>
Produced for: ATTIKA FEUER AG, Brunnmatt 16, CH-6330 Cham / RAIS A/S, Industrivej 20, DK-9900 Frederikshavn					

VIVA L 100 BIO

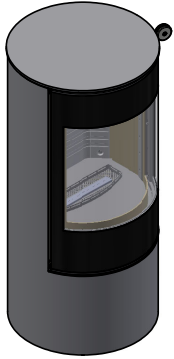

Ilman sivulasia  
(lasinen ovi)

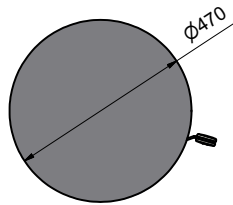
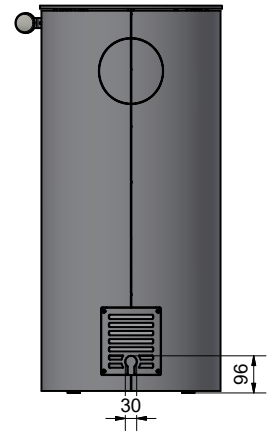
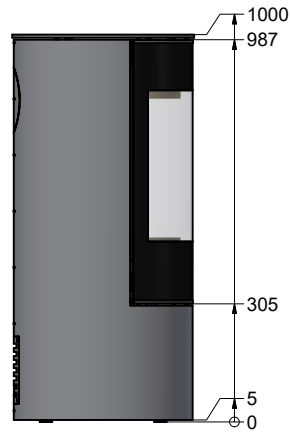
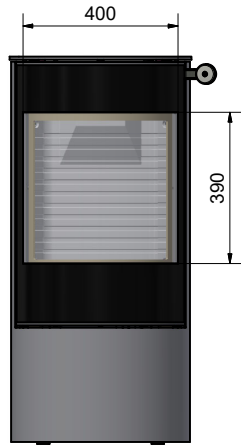

VIVA L 100 BIO

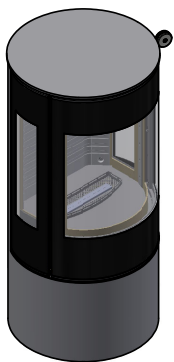

Sivulasilla  
(lasinen ovi)

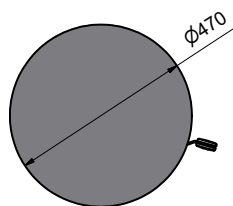
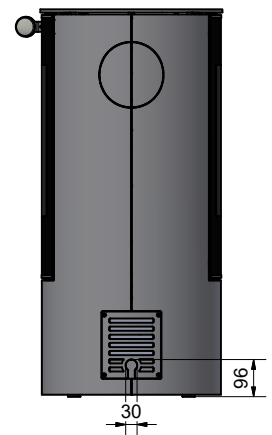
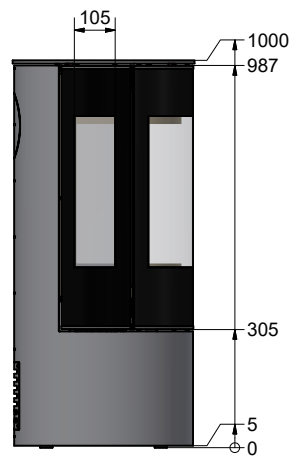
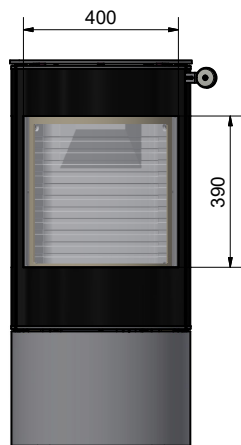

VIVA L 120 BIO

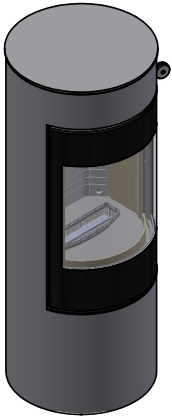

Ilman sivulasia  
(lasinen ovi)

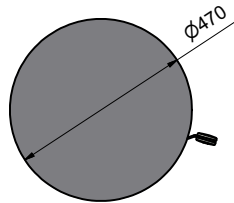
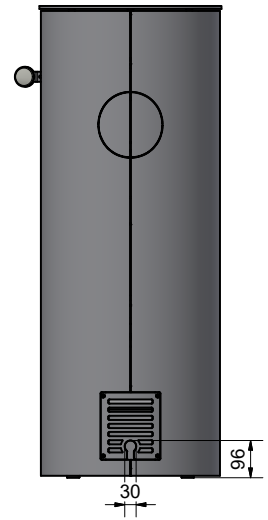
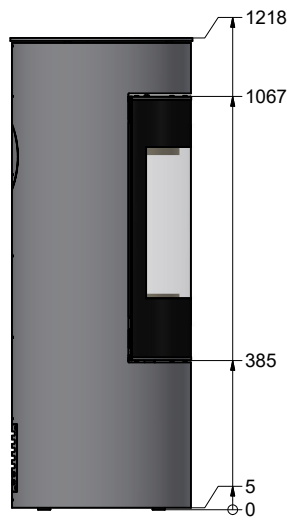
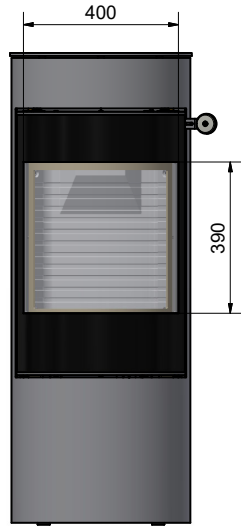

VIVA L 120 BIO

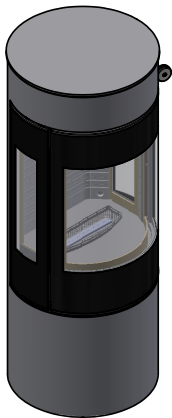

Sivulasilla  
(lasinen ovi)

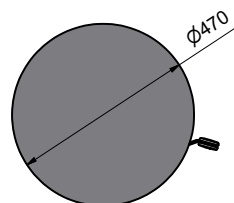
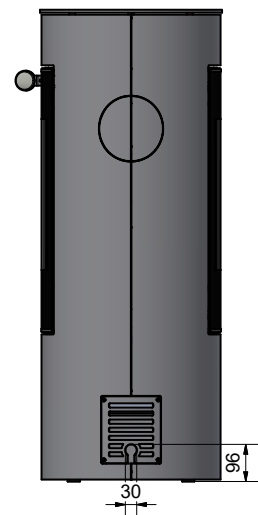
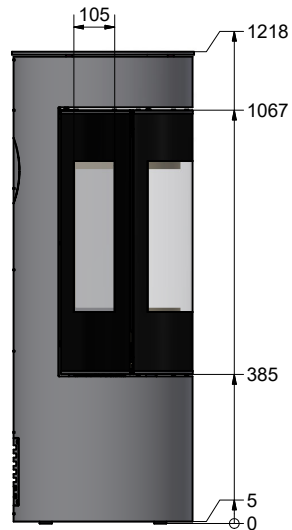
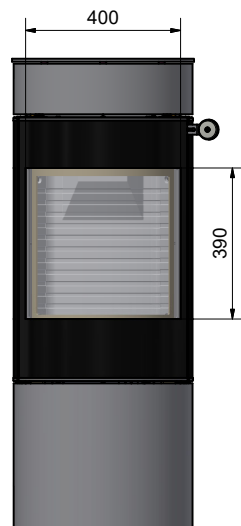

VIVA L 140 BIO

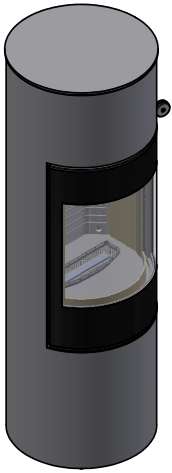

Ilman sivulasia  
(lasinen ovi)

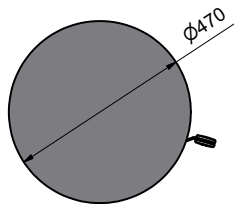
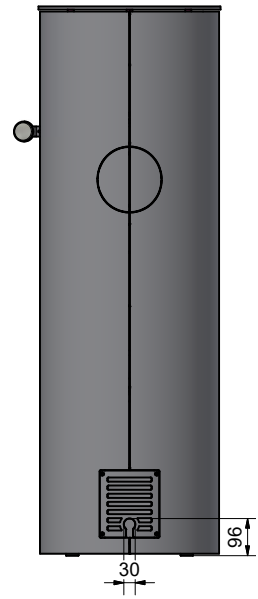
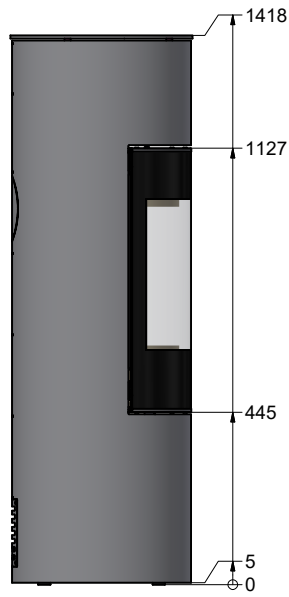
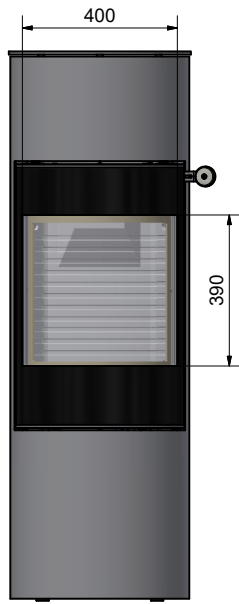

VIVA L 140 BIO

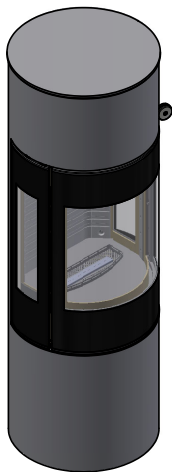

Sivulasilla  
(lasinen ovi)

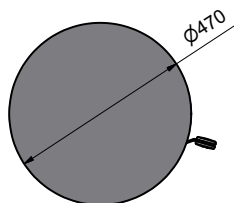
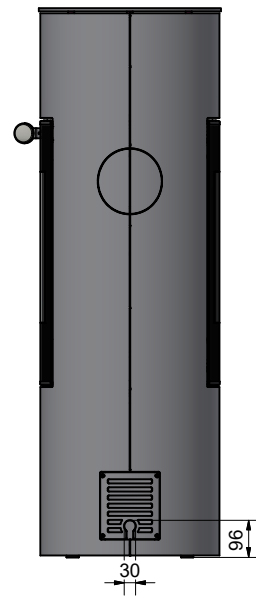
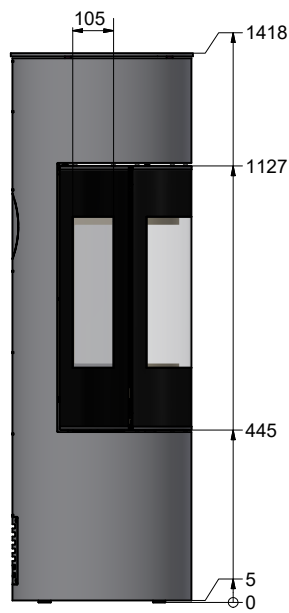
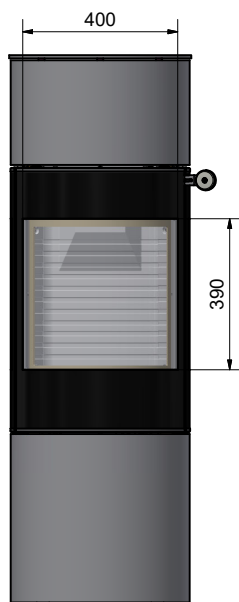

VIVA L 160 BIO

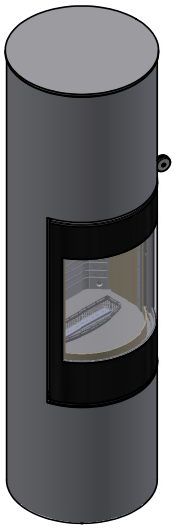

Ilman sivulasia  
(lasinen ovi)

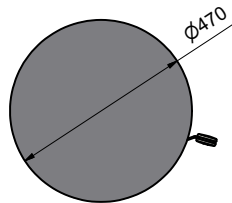
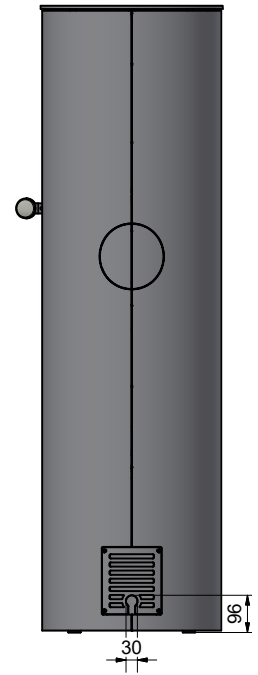
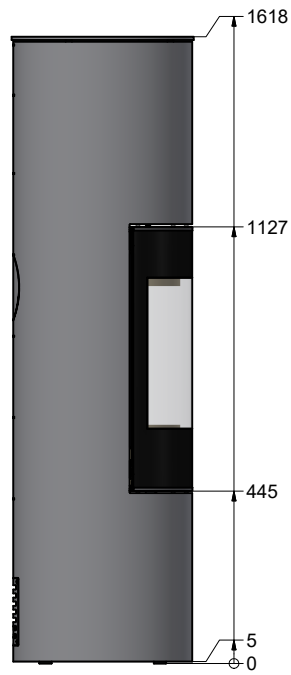
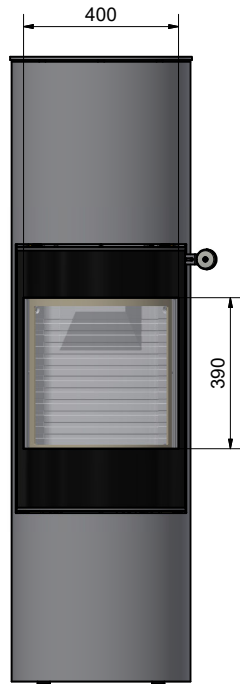

VIVA L 160 BIO

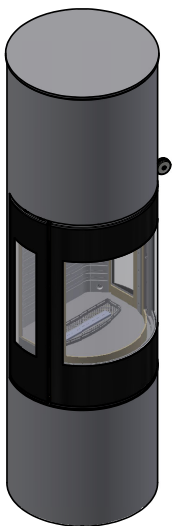

Sivulasilla  
(lasinen ovi)

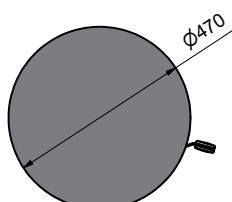
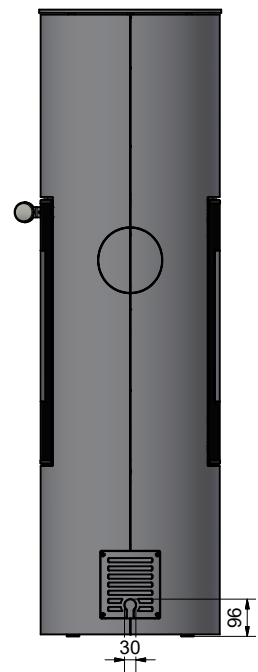
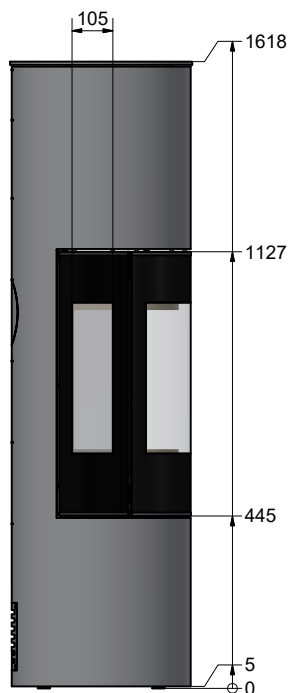
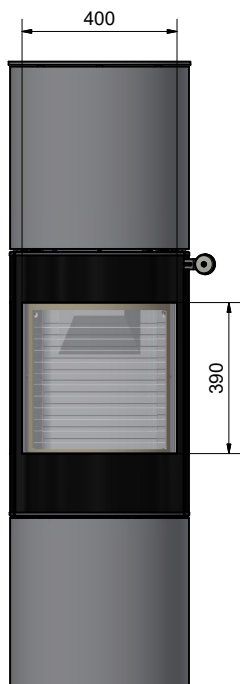

## DOWNCYCLING

Kun takka ei ole enää käyttökelpoinen kaukana tulevaisuudessa, on tärkeää, että se lajitellaan oikein. Alla oleva yleiskatsaus auttaa sinua tässä.

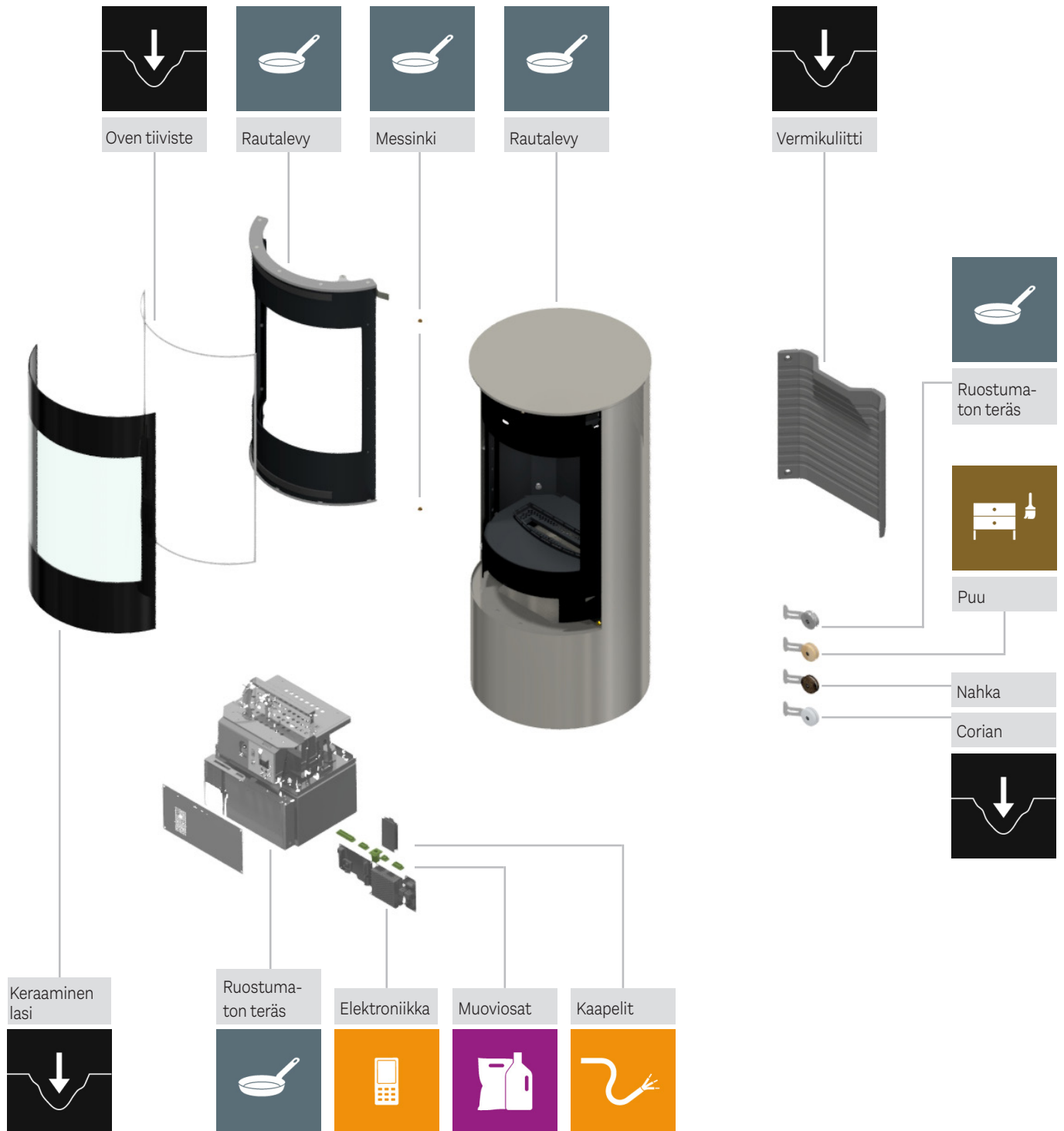





Tuotenumero: 19-6530FI



5 708252 449749

**RAIS<sup>®</sup>**

RAIS A/S  
Industrivej 20  
9900 Frederikshavn  
Denmark  
[www.rais.com](http://www.rais.com)